

# DEWALT®



**PROFESYONEL EL ALETLERİ VE AKSESUARLARI KATALOĞU**  
**SAĞLAMLIĞIN GARANTİSİ.™**

**2011**

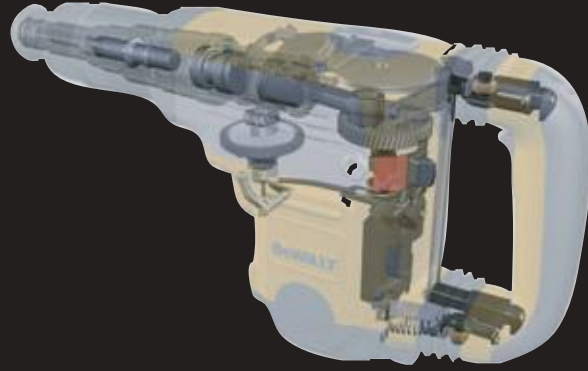

DEWALT®

MÜKEMMEL  
MÜHENDİSLİK

**30** Yıllık mühendislik tecrübesi. İnşaatlarda kullanılan profesyonel el aletleri Almanya, İdstein'da bulunan tasarım merkezinde geliştirilir.



**50** Yıllık tasarım ve üretim tecrübesi. İnşaat sanayi için dünya çapında delme çözümleri Almanya, Buchberg'de bulunan tesisimizde gerçekleştirilir.

- Otomotiv sanayi ile ortaklaşa geliştirilmiş simülasyon yazılımı
- Sanayiye önderlik eden uygulama tabanlı test donanımları
- Üstün kalitede delme aksesuarları üretimi
- Ödüllü tasarım

Bünyemizde bulunan tasarım ve üretim merkezleri sayesinde DEWALT delme çözümleri en zorlu profesyonel uygulamaların gerekliliklerini karşılamakla kalmayıp, önüne geçer.



### TÜKETİCİ ARAŞTIRMASI

- Ürün geliştirme sürecinin bir parçası olarak her yıl ortalama 20 bin kullanıcı ile görüşüyoruz.
- Kullanıcılarımızın gerçekleştirdiği uygulamalar hakkında kapsamlı bir şekilde fikir sahibi olmamız, kullanıcılara gerçek fayda sunan ürün özellikleri geliştirmemize imkan veriyor.

### YENİLİKÇİ ÜRÜNLER

- Kullanıcılarımızı desteklemek ve sanayimizi ileriye taşımak adına DEWALT olarak çok çeşitli kategorilerde, sürekli yenilikçi ürünler geliştiririz.
- Bu teknik güç uluslararası tasarım ödülleri tarafından düzenli olarak kabul görür.

### EKSİKSİZ BİR YÜKSEK KALİTELİ ÜRÜN ÇEŞİDİ

- DEWALT, inşaatçılar ve profesyonel ticari kullanıcılar için her türlü elektrikli ve şarjlı el aletleri ile aksesuarlarının çeşidinin bulunduğu bir tedarikçidir.

### KULLANICI SADAKATI

- Gerçek DEWALT garantisi ve yüksek kaliteli yetkili servis ağı kullanıcılarımızın ürün kalitemize olan güvenlerini emniyet altına alır. İlk defa satın alanlar da kısa bir süre içinde sadık DEWALT kullanıcısı haline gelir.
- DEWALT, marka ününü pekiştirmek ve çok çeşitli ürün portföyünün heyecanını kullanıcılarla paylaşmak için her yıl Avrupa çapında birçok etkinlik düzenler.



<b>SEMBOLLER VE AÇIKLAMALARI</b>	<b>4</b>
<b>ÜRÜN LİSTESİ</b>	<b>5</b>
<b>YENİLİKLER</b>	
Ağır Hizmet Tipi Şarjlılar	6
Kompakt Şarjlılar	8
10.8 Volt Sistemi	10
Hizalama	12
İnşaat Ürünleri	14
Toz Ve Vibrasyon Yönetimi	16
Gönye Testereleler	18
Ahşap İşleri Aletleri	20
Tezgah Tipi Testereleler	22
Garanti Ve Servis	24

## EL ALETLERİ VE ATAŞMANLARI

<b>ŞARJLILAR</b>	
36 Volt Sistemi	26
24 Volt Sds-Plus Pnömatik Matkaplar	28
18 Volt Sistemi	28
14.4 Volt Sistemi	37
12 Volt Sistemi	41
7.2 Volt Sistemi	44
3.6 Volt Sistemi	45
Aydınlatma, Radyo/Şarj Aleti Ve Süpürge	45
10.8 Volt Sistemi	46
Akü Ve Şarj Aletleri	47

<b>HİZALAMA</b>	
Rotatif Lazer Distomat Seti / Rotatif Lazer Distomatlar	48
Nokta Lazer Distomatlar / Lazer Mesafe Ölçer / Otomatik Nivo / Çizgi Lazer Distomat	49
Fayans Lazeri / Lazer Distomat Ataşmanları	50

<b>ELEKTRİKLİ TORNAVİDALAR</b>	
Alçı Panel Tornavidaları	51
Tork Ayarlı Tornavidalar	51
Derinlik Ayarlı Tornavidalar	52
Somun Sıkmalar	52

<b>MATKAPLAR</b>	
Matkap/Karıştırıcılar	53
Darbeleri Matkaplar	53
Darbesiz Matkaplar	55
Manyetik Matkap	57

<b>KAROT MAKİNELERİ</b>	
Karot Delme	58
Karot Makineleri	60
Delme Sehpaları	60
Sulu Seramik Kesme Testereleleri	61
Karot Makine Ataşmanları	61

<b>KIRICI/DELİCİLER</b>	
SDS-Plus Pnömatik Matkaplar	62
Toz Emme	63
Kırıcı / Deliciler ve Kırıcılar	65

<b>METAL İŞLERİ ALETLERİ</b>	
115 mm Avuç Taşlamalar	67
125-150 mm Avuç Taşlamalar	70
180-230 mm Büyük Taşlamalar	71
Boru Taşlama / Kalıpcı Taşlama	74
Profil Kesmeler	75
Zımpara Makinesi	75
Polisaj Makinesi	75

<b>ÇİVİ ÇAKMA MAKİNELERİ</b>	
Tel Zimba Makineleri	76
Bobinli Çivi Çakma Makineleri	76
Montaj İşleri İçin Çivi Çakma Makineleri	76
Avuç Tipi Normal Çivi Çakma Makinesi	77
Bitirme İşleri İçin Çivi Çakma Makineleri	77
Şarjlı Çivi Çakma Makineleri	78

<b>AHŞAP İŞLERİ ALETLERİ</b>	
El Frezeleri	79
Kert Açma Masterları	80
Freze Ataşmanları	81
Laminat Düzelticiler	83
Geçme Dübel Frezeleri	83
Planyalar	84
Titrişimli Zımparalar	85
Üçgen Zımpara	85
Eksantrik Zımparalar	86
Tank Zımparalar	86
Zımpara Motorları	87
Sıcak Hava Tabancası	87

<b>TESTERELELER</b>	
Dalma Testereleler	88
Dekupaj Testereleler	89
Daire Testereleler	90
Tilki Kuyruğu Testereleler	91
Alligator® Palalı Testereleler	92

<b>GÖNYE TESTERELELER</b>	
Raylı Gönye Testereleler	93
Zıvanalı Gönye Testereleler	93
Raylı Ve Zıvanalı Gönye Testereleler	94
Gönye Testere Ataşmanları	95
Çift Yüzeyle Gönye Testereleler	96

<b>TEZGAH TİPİ ALETLER</b>	
Tezgah Tipi Testereleler	97
Taşınabilir Tezgah	97
Döner Tablalı Gönye Testereleler	98
Radyal Kollu Testereleler	100
Bant Testereleler	100
Kalınlık Makineleri	101
Toz Emiciler	102

## KÖMÜR TAKIMLARI 103

## AKSESUARLAR

<b>BETON DELME</b>	
Extreme DeWALT® Beton Matkap Uçları	105
Beton Matkap Uçları	105
Çok Amaçlı Matkap Uçları	106
SDS-Plus Extreme DeWALT® 2 Delici Uçları	106
Extreme DeWALT® XLR Komple Karpit Kafalı Delici Uçları	109
SDS-Plus 4 Kesici Uçlu Delici Uçları	110
SDS-Max Delici Uçları	110
SDS-Plus Kırıcı Uçları	111
Extreme DeWALT® Kırıcı Uçları	111
SDS-Max Kırıcı Uçları	112
19mm Altıgen Kırıcı Uçları	112
28mm Altıgen Kırıcı Uçları	112
SDS-Plus Buat Uçları	113
Ağır Hizmet Tipi SDS-Max Buat Uçları	113
Tek Parça SDS-Max Buat Uçları	113
SDS-Max Geçiş Deliği Uçları	114
Geçme Adaptörleri / SDS-Plus / Mandren Adaptörleri	114

<b>METAL DELME</b>	
HSS-Co Extreme DeWALT® Kobalt Metal Matkap Uçları	115
Extreme DeWALT® 2 Metal Matkap Uçları	116
HSS-G Dın 338 Metal Matkap Uçları	117
HSS-G Dın 340 Uzun Metal Matkap Uçları	118
Extreme DeWALT® Darbeleri Kademeli Metal Matkap Uçları	119
Kademeli Metal Matkap Uçları	119
Extreme DeWALT® Darbeleri Tornavida Matkap Uçları	120

<b>AHŞAP DELME</b>	
Spiral Ahşap Matkap Uçları	120
Kalıp Ve Çerçeve Matkap Uçları	121
TCT Mentеше Deliği Uçları	121
Burgulu Ahşap Matkap Uçları	121
Kendiliğinden İçeri Çekilen Matkap Uçları	122
Extreme DeWALT® Geniş Ahşap Matkap Uçları	122
Extreme DeWALT® 406mm Geniş Ahşap Matkap Uçları	122
Geniş Ahşap Matkap Uçları	123

<b>DELİK TESTERELELER</b>	
Extreme DeWALT® Darbeleri Delik Testereleler	124
BI-Metal Delik Testereleler	124
BI-Metal Delik Testere Setleri	125
Karpit Dişli Delik Testereleler	125
Karpit Dişli Delik Testere Setleri	125
Extreme DeWALT® Hızlı Adaptör Sistemleri	126
Delik Testere Bağlantı Adaptörleri Ve Aksesuarları	126

<b>DELME AKSESUARLARI</b>	
Karıştırıcı Uçları	126
Mandrenler Ve Anahtarlar	127

<b>VİDALAMA</b>	
Vidalama Aksesuarları	128
Extreme DeWALT® Darbeleri Tornavida Uçları	130
DeWALT 'Flip & Drive' Hızlı Adaptör Sistemi	131
Extreme DeWALT® Darbeleri Somun Sıkma İçin Lokma Ucu Setleri	131

<b>DELME VE VİDALAMA SETLERİ</b>	
Matkap Ucu Setleri	132
MAGbox Mıknatıslı Aksesuar Setleri	133
Sert Kasalı Aksesuar Setleri	133
Modüler Aksesuar Setleri	134
Küçük Mıknatıslı Aksesuar Setleri	134

<b>TEZGAH TİPİ TESTERE BİÇAKLARI</b>	
Extreme DeWALT® Tezgah Tipi Testere Bıçakları	135
Tezgah Tipi Testere Bıçak Seçimi	137
Extreme DeWALT® Daire Testere Bıçakları	138
Şarjlı Daire Testere Bıçakları	139
Daire Testere Bıçakları	139
Daire Testere Bıçak Seçimi	140
Göbek Halkaları	142

<b>DEKUPAJ TESTERE BİÇAKLARI</b>	
XPC Ahşap Kesim Bıçakları	143
Ahşap Kesim Bıçakları	144
Extreme DeWALT® BI-Metal Metal Kesim Bıçakları	145
Metal Kesim Bıçakları	145
Ahşap Ve Metal Kesim Bıçakları	146
Extreme DeWALT® Özel Malzeme Bıçakları	146
Ahşap Ve Metal Kesim Bıçak Setleri	146

<b>TİLKİ KUYRUĞU TESTERE BİÇAKLARI</b>	
Ahşap Kesim Bıçakları	147
Metal Kesim Bıçakları	147
Genel Amaçlı Kesim Bıçakları	148
Parçalama Bıçakları	148
Tilki Kuyruğu Testere Bıçak Setleri	148
Özel Malzeme Bıçakları	149

<b>ALLIGATOR® PALALI TESTERE BİÇAKLARI</b>	<b>149</b>
<b>AHŞAP İŞLERİ AKSESUARLARI</b>	
Bant Testere Bıçakları	150
Planya Bıçakları / Geçme Dübel Testeresi Aksesuarları	150
Freze Uçları	151

<b>ZIMPARA KAĞITLARI</b>	
Tam Tabaka	153
Elle Zımparalama Bloğu	153
1/2 Tabaka	154
1/3 Tabaka	154
1/4 Tabaka	155
Üçgen Zımpara Kağıtları	156
Rulo Zımparalar	156
Tank Zımpara Kayışları	157
Taşlama Kayışları	158
Bileyleme Kayışları	158
Kendinden Yapışkanlı Zımpara Diskleri	159
Extreme DeWALT® Fiber Diskleri	160
Flap Diskleri	160

<b>TABAN VE BONELER</b>	
Kendinden Yapışkanlı Tabanlar	161
Tabanlar Ve Boneler	161
Taşlamalar İçin Polisaj Boneleri	161

<b>TAŞLAMA AKSESUARLARI</b>	
Metal Kesme Ve Taşlama Diskleri	162
Metal İçin Profil Kesme Diskleri	162
Paslanmaz Çelik Ve İnce Metal Kesme Ve Taşlama Diskleri	163
Alüminyum Kesme Diskleri	163
Yüksek Hızlı Taş Kesme Diskleri	163
Taş Kesme Ve Taşlama Diskleri	164
Taşlama Ve Bileyleme Diskleri	164
Taşlama Çanakları	164
Tel Fırçalar	165

<b>ELMAS BİÇAKLAR</b>	
Elmas Bıçak Seçimi	166
Lazer Bıçaklar	167
Elmas Bıçaklar	168
Sulu Seramik Kesme Elmas Bıçakları	168

<b>KAROT DELME</b>	
Kuru Karot Uçları / Priz Yeri Açma Karot Uçları	169
Sulu Karot Uçları	170
Adaptörler / Uzatmalar / Merkezleme Uçları	171
Elmas Uçlu Seramik Delme Uçları	171

<b>ÇİVİ ÇAKMA MAKİNELERİ AKSESUARLARI</b>	
Çiviler	172
Tel Zimbalar	173

<b>DEWALT YETKİLİ SERVİSLERİ</b>	
5 Yıldızlı Yetkili Servisler	174
Yetkili Servis Listesi	175

Her bir aletin altındaki semboller, ürün özelliklerini belirtir. Bilgi için ayrıntılarına kontrol edin.



### DELME / KIRMA ÖZELLİKLERİ

Sadece kırıcı özelliği.



### 2 ÇALIŞMA KONUMU

Düz ve darbeli delme için.



### 3 ÇALIŞMA KONUMU

Düz, darbeli delme ve kırma özelliği için.



### DARBE MEKANİZMASI

Çok yüksek tork elde etmek için dönüştürücü darbese.



### İKİ VE ÜÇ VİTESLİ ŞANZIMAN

Birçok DeWALT aleti, çeşitli uygulamalarda daha iyi bir kontrol sağlamak için çok vitesli şanzımanla donatılmıştır.



### XRP®

XRP® şarjlı el aletleri üstün çalışma süresi ve güce sahiptir.



### SABİT ELEKTRONİK SİSTEMİ

Yük altında bile sabit devir sayısı sağlar.



### ELEKTRONİK DEĞİŞKEN HIZ KONTROLÜ

Hız, her türlü uygulamada kontrol sağlamak için düşükten yükseğe ayarlanabilir.



### YUMUŞAK BAŞLANGIÇ

Çalışmaya başlama akımını sınırlayan ve aksesuarın hızını bozabilen vurma reaksiyonunu azaltan elektronik yumuşak çalışma akımı.



### TİTREŞİMİ EMEN YAN SAP

Titreşimi emen mekanizmalı düşük vibrasyonlu yan sap.



### KARŞI DENGE

Karşı denge kütle sistemi vibrasyonu azaltmaya yardım eder.



### ASKILI TUTMA KOLLARI

Askılı tutma kolları titreşimi azaltarak verimliliği ve kullanıcı konforunu artırır.



### TİTREŞİM ÖNLEYİCİ SALIMLI TUTMA KOLU

Tutma koluna nereden bastırırsanız bastırırsınız, sönümlenme özelliği sayesinde kullanıcıya aktarılan titreşimi en aza indirir.



### SULU / KURU

Alet su beslemesiyle çalışacak şekilde tasarlanmıştır.



### 3 KONUMLU ANAHTARSIZ TABAN

Bıçak ömrünü uzatır.



### 4 KONUMLU ANAHTARSIZ BIÇAK BAĞLANTISI

Hızlı ve kolay bıçak değiştirme, kenar kesme ve çok amaçlı kullanım sağlar.



### DALMA HAREKETİ

Hassas ve rötüş kesimi için paralel dalma hareketi.



### KILAVUZ RAY UYUMLUDUR

Alet, DeWALT kılavuz ray sistemiyle birlikte kullanılabilir.



### KOMPLE TORK KONTROLÜ

Komple Tork Kontrolü, patentli bir iki kademeli emniyet debriyajı sistemi sunar. Önceden ayarlı düşük tork değerinde kullanıcı, uygulamaların %80'ini daha güvenli bir şekilde tamamlayabilir. Yüksek tork değeri, buat açma ve büyük çaplı delikler için mükemmeldir.



### EMNİYET DEBRİYAJI

Emniyet debriyajı, kullanıcıyı geri tepmeye karşı, aleti ise uç sıkıştığında aşırı yükten korur.



### ALETSİZ AYARLAMA

Kullanılan aksesuar, muhafaza veya taban, yardımcı anahtara gerek duymadan değiştirilebilir veya ayarlanabilir.



### ANAHTARSIZ MANDREN



### HIZLI DEĞİŞTİRME SİSTEMLİ MANDREN

SDS-Plus uç tutucudan anahtarsız mandrene hızlı değiştirme sistemi.



### MİL KİLİDİ

Aksesuarların hızlı ve kolay değiştirilmesi için mil düğmeye basarak kilitletir.



### SAĞ / SOL DÖNÜŞ AYARI

Vidalama özelliği için sağ/sol dönüş özelliği.



### PANDÜL HAREKETİ

Ayarlanabilir bıçak pandül hareketi ile normal kesme hareketinden daha hızlı kesme performansı elde edilir.



### TOZ EMME

Alet üzerindeki toz torbası veya bir ataşman yardımıyla süpürgeye bağlanarak toz emme.



### KOLAY DEĞİŞTİRİLEBİLİR KÖMÜRLER

Kolay ve hızlı servis için kömüre haricen ulaşma imkanı.



### ELEKTRONİK KÖMÜR İKAZ İŞIĞI

Aletin sapındaki ikaz ışığı, kömürlerin ne zaman değiştirilmesi gerektiğini gösterir.



### TOZ ATMA SİSTEMİ

Hava motordan geçmeden önce, taşlamamanın içine emilen tozların çoğunu dışarı atarak, dayanıklılığı artırır.



### KENDİNDEN YAPIŞKANLI SİSTEM

Kendinden yapışkanlı sistem ile zımpara kağıtları hızlı ve kolay takılır.



### AVUÇ İÇİ KAVRAMA

Alet tek elle kullanım için tasarlanmıştır.



### AKÜLER

Şarjlı ürünler (tek ürünler istisna olmak üzere) ile birlikte tek veya çift akü standart olarak sunulur. Bazı aletlerde Nikel Kadmiyum (NiCd), Nikel Metal Hidrid (NiMH) veya Lityum-iyon (Li-ion) aküler bulunur. Seçmiş olduğunuz aletle birlikte hangi akü veya akülerin verildiğini tam olarak öğrenmek için ilgili aletin teknik özelliklerine bakın.



### KOMPAKT AKÜ

Kompakt aküler standart akülerden daha küçük ve hafiftir ve daha kısa sürede şarj edilirler.



### ELEKTRİKLİ / ŞARJLI

Aletlerin ihtiyaç duyduğu enerji, şebeke elektrik bağlantısı veya DeWALT akülerle sağlanabilir.



### TAŞIMA ÇANTASI

Ağır hizmet tipi taşıma çantası.

Kat. No.	Sayfa	Kat. No.	Sayfa	Kat. No.	Sayfa	Kat. No.	Sayfa	Kat. No.	Sayfa
D21160	57	D26500/ D26500K	84	DC235KL	26	DC840KB	43	DW630	75
D21441	56	D26501K	84	DC300KL/ DC300KN	27	DC845KB	43	DW650/ DW650E	86
D21510	53	D27107/ D27107V	98	DC305KL/ DC305KN	27	DC901KL/ DC901KN	26	DW670	83
D21520	53	D27111/ D27112	96	DC308KL/ DC308KN	27	DCD710S2	46	DW677	84
D21570K	55	D27300/ D27300T	101	DC330KB/ DC330KA/		DCD920B2	30	DW680/ DW680K	84
D21580K	60	D27900	102	DC330N	35	DCD920L2	30	DW682K	83
D215821	60	D27901	102	DC330KL	34	DCD925B2	29	DW685K	83
D21582K	60	D27902	129	DC352KBR/ DC352KN	35	DCD925L2	29	DW711	96
D215831	61	D28065	70	DC385KB/ DC385N	34	DCD930B2	38	DW712/ DW712N	93
D21583K	60	D28111	67	DC385KL	34	DCD930L2	38	DW713XPS/ DW713	93
D21585	60	D28113/ D28113K	67	DC390KB/ DC390KA/		DCD935B2	37	DW716EXPS/ DW716	94
D215851	61	D28116	67	DC390N	35	DCD935L2	37	DW717XPS	94
D21620K	57	D28117	67	DC390KL	35	DCD940B2	42	DW718XPS/ DW718	94
D21717K/ D21716/		D28130	68	DC411KB/ DC411KA/		DCD945B2	41	DW721KN/ DW722KN	100
D21716K	53	D28132C	68	DC411N	34	DCF610S2	46	DW728KN/ DW729KN	100
D21721K/ D21720K/	54	D28133	69	DC411KL	34	DCF815S2	46	DW733	102
D21720		D28134	68	DC415KL/ DC415KN	27	DCD210S2	47	DW738	100
D21805/ D21805K/		D28135/ D28135K	69	DC500	45	DCD211S2	47	DW739	101
D21805KS	54	D28136	69	DC509	27	DCL510N	46	DW743N	99
D23550	90	D28137	69	DC515N	36	DE7400	97	DW744XP	97
D23551	90	D28139	68	DC520KA/ DC520N	32	DW030P	49	DW745	97
D23620/ D23620K	90	D28141	70	DC527N	36	DW059K2H/ DW059K2	32	DW753	87
D23650K	90	D28142	68	DC528N	44	DW060K	50	DW754	87
D23651K	90	D28400	72	DC540K/ DC540	44	DW074K	48	DW755	87
D23700	91	D28401	72	DC542K/ DC542	43	DW075PK	48	DW777/ DW771	93
D24000S	61	D28413	71	DC547K/ DC547	36	DW079KH	48	DW831	70
D25012K/ D25012N	62	D28414	73	DC600KA	45	DW079PKH	48	DW840	70
D25013K/ D25013C/		D28415	74	DC602KB	43, 78	DW082K	49	DW849	75
D25013N	62	D28421	73	DC608KB	33, 78	DW084K	49	DW872	75
D25123K	62	D28422	71	DC616KB	33, 78	DW087K	49	DW876	101
D25124K	62	D28423	73	DC618KB/ DC618KN	33, 78	DW096PK	49	DW882	74
D25223K	62	D28432C	73	DC721KB/ DC721KA/		DW152	53	DW904	44
D25301D	63	D28490	72	DC720KA	31	DW217	56	DW906	41
D25302DH	26	D28491	71	DC722C2	30	DW221	56	DW908	36
D25323K	63	D28492/ D28492K	72	DC722KL/ DC722N	30	DW236I	56	DW915	44
D25324K	63	D28493	71	DC725KB/ DC725KA	30	DW246	57	DW918	41
D25325K	63	D28495	71	DC727C2	29	DW263K	52	DW919	36
D25330K	65	D28498	74	DC727KL/ DC727N	29	DW264K	52	DW920K	44
D25404K	64	D28700	75	DC731KB/ DC731KA/		DW268K	51	DW920K	44
D25405K	64	D28715	75	DC730KA	38	DW269K	51	DW934K2H/	
D25501K	64	D28750	73	DC732C2	38	DW274K/ DW274KN	51	DW934K2/ DW934	35
D25601K	64	D28885	74	DC732KL/ DC732N	38	DW275K/ DW275KN	51	DW941K	41
D25602K	64	D51180	77	DC733C2	39	DW292	52	DW960	31
D25711K	65	D51238K	77	DC733K2/ DC733KB/		DW294	52	DW965K	42
D25712K	65	D51257K	77	DC733KA/ DC733KN	39	DW294	52	DW966K	40
D25762K	65	D51276K	78	DC733KL	39	DW304PK	91	DW979K2	43
D25831K	65	D51321	76	DC735KB/ DC735KA	37	DW310K	91	DWC410	61
D25870K	66	D51430	76	DC737C2	37	DW311K	91	DWD014/ DWD014S	55
D25899K	66	D51431	76	DC737KL/ DC737KN	37	DW331K	89	DWD024/ DWD024K/	
D25901K	66	D51825	76	DC740KA/ DC740K2	42	DW333K	89	DWD024S/ DWD024KS	53
D25941K	66	D51850	76	DC743KB/ DC742KA	42	DW341K	89	DWD112/ DWD112S	55
D25980/ D25980K	66	D51855	77	DC743KL/ DC742KA	42	DW343K	89	DWD115KS	56
D26200	79	D51856	77	DC745KB/ DC745KA	42	DW390/ DW391	92	DWD221	57
D26203	79	DC013	45	DC800KL/ DC800KN	26	DW392	92	DWD522KS	54
D26204K	79	DC019	45	DC820KB	32	DW393	92	DWD524KS	54
D26410	86	DC020	45	DC822KL/ DC822N	32	DW394	92	DWD525KS	55
D26411	87	DC212KA/ DC212N	29	DC825KB	32	DW432/ DW433	86	DWD530KS	55
D26420/ D26421	85	DC213KB	28	DC827C2	31	DW443	86	DWS520K	88
D26422/ D26423	85	DC213KL	28	DC827KL/ DC827N	31	DW609	83	DWS520KR	88
D26430	85	DC222KA	28	DC830KB	41	DW615	79		
D26441	85	DC223KA							



DEWALT Ağır Hizmet Tipi Şarjlı Ürünleri HIZ, GÜÇ VE VERİMLİLİK sunar... Başka bir ürüne ihtiyacınız yok!

TAMAMEN YENİLENMİŞ

XRP™



DCD925L2

4

Satın alma nedeni:  
DEWALT XRP

- **DAYANIKLILIK:** Sağlam, tamamı metal şanzıman güvenilirlik ve uzun alet ömrü sunar.
- **UYGULAMA HIZI:** DEWALT tarafından icat edilen 3 vitesli şanzıman en yaygın uygulamalarda gereken hıza göre en uygun tork oranını sağlar.
- **VERİMLİLİK:** DEWALT'a özel kendinden sıkmalı mandren uç sıyırmasını önler ve kolay kullanılır.
- Güçlü çerçevesiz motor ve verimli güç iletim sistemi işlerin kolay ve hızlı bitirilmesini sağlar.

### 18V SİSTEMİ

DEWALT Uzun Ömürlü Lityum İyon Aküleri NiCd ve NiMH akülerden 2 kat fazla şarj döngüsü sunar.

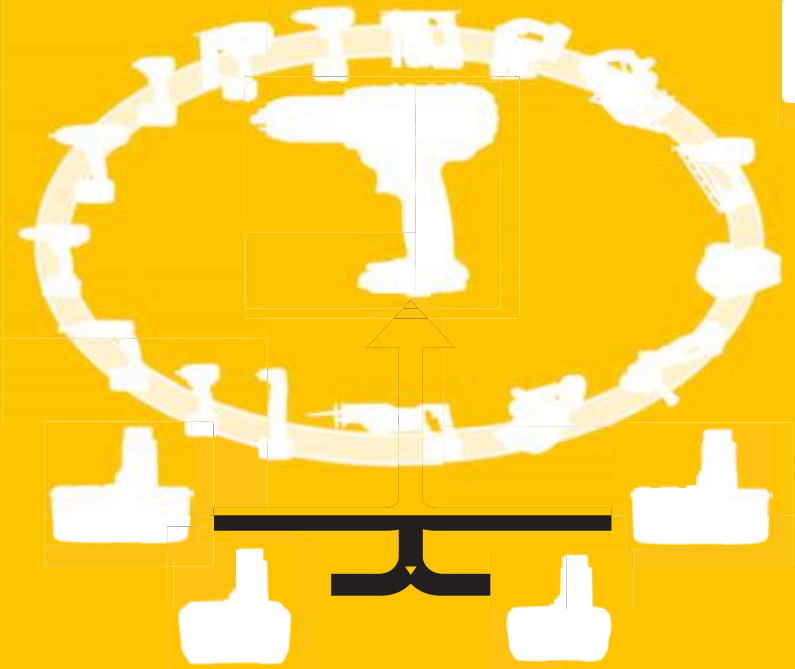

Tüm DEWALT Lityum-İyon şarjlı aletleri GÜÇ ve KULLANICI KONFORUNU mükemmel bir şekilde birleştirerek en yüksek seviyede verim almanız için tasarlanmıştır.

➤ Diğer DEWALT Ağır Hizmet Tipi Şarjlı Aletleri



DC213KL



DC390KL



DC305KL



DC020



**DEWALT Kompakt Şarjlı Aletleri tekrar eden uygulamalarda üstün çalışma verimliliği ve dar alanlara çok daha rahat erişim sağlarlar.**

**4**

**Satın alma nedeni: Kompakt Şarjlı Somun Sıkmalar ve Darbeli Tornavidalar**



DC837KL

- **GÜÇ VE BOYUT:** DEWALT Şarjlı somun sıkma ve darbeli tornavidalar son derece kompakt boyuta karşılık olağanüstü güç üretirler.
- **KONTROL:** Komple kontrol için ergonomik tasarım, değişken hız ayarlı tetik ve elektronik motor freni.
- **DAYANIKLILIK:** Sağlam, Alüminyum ön gövde uzun alet ömrü için çok iyi ısı iletimi sağlar.
- **1 ALET İLE DAHA FAZLA İŞ:** DEWALT aşağıda listeli olanlar ve çok daha fazlası ile piyasadaki en geniş darbeli sıkma aksesuarlarına sahiptir.



Extreme Darbeli Matkap Uçları



Extreme Darbeli Tornavida Uçları



Extreme Darbeli Delik Testereler



Extreme Darbeli Lokma Uçları

**VERİMLİLİĞİNİZİ ARTTIRIN!**

Yenilik: DEWALT KOMPAKT Lityum-İyon Aküleri

**COMPACT  
LITHIUM ION**



- **KOMPAKT:** Çok amaçlı kullanım
- **HAFİF:** Yorulmadan kullanım
- **HIZLI:** Kısa sürede şarj

**DiĞER DEWALT AKÜ SİSTEMLERİNE UYGUN**

**KIRKTAN FAZLA ALETLE KULLANILABİLİR**



➤ **DiğEr DEWALT Kompakt Şarjlı Aletleri**



DC822KL



DC727KL



DW965K



DC500



10.8V ürün çeşidi kullanıcı verimliliğini mükemmelleştirerek komple kontrol sunar.

4

## Satın alma nedeni: DEWALT 10.8V Şarjlı Tornavida



DCF610S2

- **ERGONOMİ:** Konfor için tasarlanmıştır. Kauçuk kaplamalar avucunuza mükemmel oturur. Tornavidayı kavrayın ve deneyin!
- **GÜÇ İLETİMİ:** Her türlü uygulamada mükemmelleştirilmiş kontrol ve güç.
- **UÇ TUTUŞU:** Yenilikçi uç tutucu farklı bir adaptöre gerek kalmadan 25mm altıgen uçları güvenle tutarak tek elle kullanıma imkan verir.
- **DİK DURAN TASARIM:** Alet dengesi ve kayar akü sistemi sayesinde alet tezgah üstünde dik olarak durabilir ki sürekli elinizin altında olsun.

## YENİ 2011...

### 10.8V KIZILÖTESİ TERMOMETRE

Bir nesnenin ısısını uzaktan ölçer!



DCT414S1

- Kullanıcı tarafından ayarlanabilen renk değiştiren göstere sıcak/soğuk ısı kaçaklarını ölçer.
- Ayarlanabilir hassasiyet sayesinde farklı malzemelere göre hassas ısı ayarı.
- -30°C - 500°C ısı aralığı



Sıcak veya soğuk ısı kaçaklarını bulma  
Yalıtım veya contalamanın doğruluğunu ölçme  
Su veya boru sıcaklığını saptama  
Cihazları kontrol etme

## ➤ Diğer DEWALT 10.8V Şarjlı Aletleri



DCD710S2



DCF815



DCL510



DT7965



Yapılan binlerce saat kullanıcı araştırmalarının sonucunda DEWALT lazerleri tam bizden istediğiniz gibi üretildiler.

4

## Satın alma nedeni: DEWALT Çizgi Lazer Distomat



DW087

- **TERCİH NEDENİ:** DEWALT Çizgi Lazer Distomat Avrupa çapında 100 Binden fazla kullanıcı tarafından tercih edilmektedir\*.
- **KULLANIM KOLAYLIĞI:** Tek düğme - tek işlev, DEWALT her türlü gereksiz karışıklığı ortadan kaldırdı.
- **ÇOK AMAÇLI:** Yerleşik döner mekanizma ve her yaygın kullanılan yüzeye bağlanabilir.
- **DAYANIKLILIK:** Özellikle zorlu şantiye koşullarına göre tasarlanmıştır. Entegre darbe emen mekanizma ve komple kauçuk kaplama.

### DENEYİN...



### DEWALT Lazer Mesafe Ölçer

Özellikle zorlu şantiye koşullarına göre tasarlanmıştır.

- Hassas
- Kolay kullanılır
- Dayanıklı



### ➤ Diğer DEWALT Hizalama Aletleri



DW079KH



DW084



DW096



DW060

\*Tahminde DEWALT yıllık satışları ve ürün kullanım ömrü temel alınmıştır.



**DEWALT SDS-MAX Kırıcı/Delicileri bir diğerinden ödün vermeden hem performans hem de emniyet sunarlar.**

**4**

**Satın alma nedeni: DEWALT Ağır Hizmet Tipi SDS-Max 40-45mm Kırıcı/Delici**



D25602K



➤ **KONFOR:** Vibrasyonu emen arka ve yan tutma kolları kullanıcı konforunu artırır.

➤ **DAYANIKLI:** Yağ doldurulmuş dişli kutusu ile ısıya dirençli mekanizma. Zincirli dişli kutusu ile uzun alet ömrü.

➤ **PERFORMANS:** Normalden daha büyük mekanizma ile daha fazla darbe gücü. Değişken hız ile mükemmel kontrol.

➤ **TEKNOLOJİ:** Komple Tork Kontrolü normal delme gibi standart uygulamalarda düşük ayar sunarken geniş çaplı delme ve buat açma gibi zorlu uygulamalarda yüksek ayar sunar.

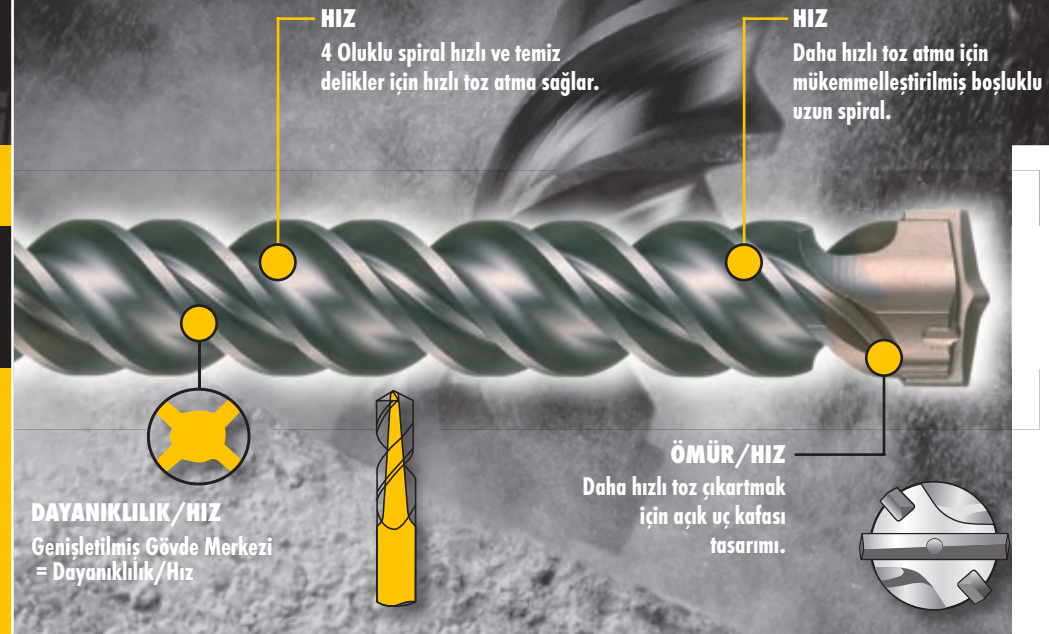

➤ **Diğer DEWALT Ağır Hizmet Tipi İnşaat Aletleri**



D25980



D25762K



D28498



**DEWALT kullanıcılarının sağlığını korumak için etkili toz ve vibrasyon yönetim cihazları geliştirmiştir.**

**4**

**Satın alma nedeni: DEWALT 26mm Düşük Titreşimli L-Tip SDS-Plus Pnömatik Matkap**



D25324



- **AKTİF VİBRASYON KONTROL SİSTEMİ:** Aletin çalışma ucu maksimum verimlilik sağlamak için tüm kuvveti iletirken karşı denge kütlesi ve salınımlı tutma kolu titreşimi önemli ölçüde azaltır.
- **GELİŞTİRİLMİŞ ERGONOMİK TASARIM:** AVC sistemi ile birleşince kullanıcının yorulmadan uzun süre çalışarak işi daha hızlı bitirmesini sağlar.
- **ALET ÖMRÜ:** Mükemmelleştirilmiş contalar ve sağlam tasarım toz girişini önleyerek zorlu çalışma koşullarında alet ömrünü uzatır.
- **KULLANICI SAĞLIĞI:** Aksesuar olarak sunulan toz emme sistemi kullanıcıyı zararlı tozlardan koruyarak güvenli çalışma ortamını destekler.



**➤ Diğer DEWALT İnşaat Aletleri**



D25124K



D25223



D25013



D28113

- 1 Olağanüstü dayanıklılık ve uzun ömür için 2 kesicili SDS-Plus uçlardan 2 kat daha fazla karpit.
- 2 Ölçüsünde, temiz delikler için benzersiz uç kafası geometrisi.
- 3 Mükemmel toz atma ve hızlı delik delmek için dört oluklu spiral tasarım.



DEWALT, hassaslık, performans ve dayanıklılık sunan hassas mühendislikle tasarlanmış gönye testereler üretir.

4

Satın alma nedeni: DW717XPS



DW717XPS

**XPS**  
CROSS CUT POSITIONING SYSTEM



**YENİ  
GÖLGELİ  
KESİM  
HATTI  
SİSTEMİ**

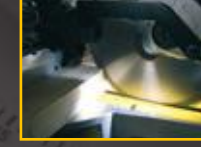

- **TEKRAR EDİLEBİLİR HASSASLIK:** Etkileyici teknik özellikler, üretim kalitesi ve özel hassaslıkta gönye sistemi.
- **DAYANIKLILIK VE UZUN ÖMÜR İÇİN ÜRETİLDİ:** Güçlü 1675 Watt motor artırılmış güç ve dayanıklılık sunar. Üstün malzeme teknik özellikleri DEWALT gönye testerelerinin şantiye ortamına dayanacak şekilde sağlam olmasını garanti eder.
- **XPS GÖLGELİ KESİM HATTI:** Lazerlerin tersine, XPS sistemi ayar gerektirmez, bıçağın gölgesi kesin olarak kesim yerini gösterir.
- **DAHA FAZLA VERİMLİLİK:** Aydınlatılmış çalışma yüzeyi ve hızlı, kesin hizalama.

**DEWALT Markasının en çok satan gönye testeresi**

- Olağan üstü kompakt
- Kolay taşınır
- Güvenilir
- Tekrar edilebilir hassaslık
- Ray mekanizması



DW777

➤ Diğer DEWALT Gönye Testereleri



DW712



DW713



DW716



DW718



DEWALT, profesyonel marangozlar ve ticari kullanıcılara tam çeşitte yüksek kaliteli ürünler sunmak için sınıfına liderlik eden ahşap işleri aletleri üretir.

## 4

### Satın alma nedeni: DEWALT Dalma Testere



DWS520KR



- **HASSASLIK:** Üstün diş tasarımı ve sabitleyici mengenele mükemmel ray sistemi kesme sırasında kesim hattından sapmayı önlerler.
- **BIÇAK KALİTESİ**
  - 48 dişli bıçak laminat üzerinde çok küçük kırılmalar oluşturarak pürüzsüzlük sağlar.
  - DEWALT kılavuz ray sistemi, kılavuz rayların her iki tarafında yer alan çizilmeyi önleyici parçalara sahiptir.
- **HIZ VE VERİMLİLİK:** Çabuk ayarlama ve hızlı, hassas kesme.
- **EMNİYET:** Geri tepme önleme fonksiyonu testerenin ray boyunca geriye doğru hareket etmesini önler

### DEWALT Kılavuz Ray Sistemi



HIZLI

VERİMLİ

HASSAS

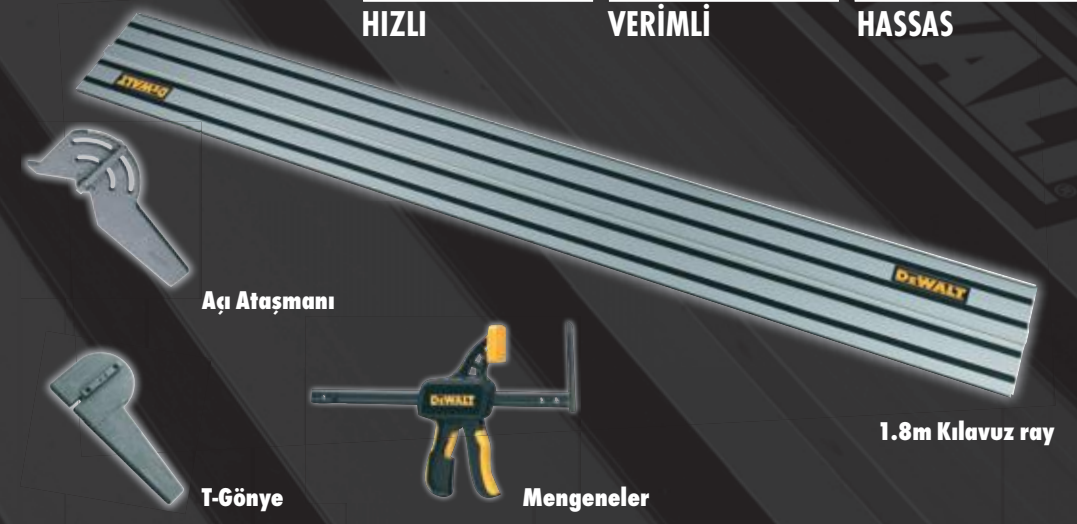

Açı Atışmanı

T-Gönye

Mengener

1.8m Kılavuz ray

### ➤ Diğer DEWALT Ahşap İşleri Aletleri



DW625



DW331K



D26453



D26501K



**DEWALT şantiye tipi testereleri hassaslıktan ödün verilmeden dayanıklılık ve sınıfına öncülük eden işlevsellikle tasarlanmıştır.**

**4**

**Satın alma nedeni: DEWALT TGS Döner Tablalı Gönye Testere**



D27107



- **HASSASLIK:** Atölye hassaslığı; bu testere mutfak montajcılarında çatıcılara kadar geniş bir kullanıcı grubunun ihtiyaçları için üretilmiştir. Kornişten çatı kirişlerine kadar bir çok malzemeyi kesmek için idealdir. Size sürekli kaliteli kesim sunar.
- **ÇOK AMAÇLI:** Taşınabilir, kompakt tasarımda verimliliği arttıracak şekilde birleştirilmiş geniş gönye testere ve hassas tezgah testere.
- **GÜÇ:** En zorlu şantiye ve atölye uygulamalarını karşılayabilen güç oranı. Çetin ortamlar için tasarlanmıştır.
- **KAPASİTE:** 305mm bıçak uygulamaların büyük bir çoğunluğuna uygun kapasite sağlar. 81mm kesme derinliği ve 155mm kesme genişliği. Zaman ve yerden kazandıran tek bir alete ihtiyacınız var!

**Heryere Taşınabilir**

**DW745 ve DW744 için özel üretilmiş taşınabilir tezgah**

- Hafif
- Sağlam
- Kolay kurulur



**➤ Diğer DEWALT Şantiye Tipi Testereleri**



D23620K



DW311K



D27111



DW745



## DEWALT

### 30

**GÜN RİSKSİZ MEMNUNİYET GARANTİSİ**

### 1

**YIL ÜCRETSİZ SERVİS SÖZLEŞMESİ**

### 1

**YIL GARANTİ**

**SAĞLAMLIĞIN GARANTİSİ™**

# DEWALT, profesyonel ürün kullanıcıları için kanunlarda belirtilen taleplerin üstünde bir garanti sunar.



# DEWALT

## SERVICE



**5 YILDIZLI SERVİS HİZMETİ SÖZÜMÜZ: KALİTE, GÜVENİLİRLİK VE HIZ**



### 30 GÜN RİSKSİZ MEMNUNİYET GARANTİSİ

Satın almış olduğunuz DEWALT ürünü, satın alma tarihinden itibaren 30 gün içerisinde, ilk denemenizde, performansı sizi tam olarak tatmin etmediyse, yetkili servise götürülüp; DEWALT Merkez Servis anayı ile değiştirilebilir veya gerekirse tamir edilir. Bu haktan yararlanmak için: - Ürünün satın alındığı şekliyle teslimi; - Fatura ve garanti kartının ibrazı; - Uygulamanın satın alma tarihi itibarıyla ilk 30 gün içerisinde gerçekleşmesi; - Ürün performansının ilk uygulamadan sonra memnuniyetsizlik yaratması gerekmektedir. Aksesuarlar ve garanti koşulları haricinde yedek parçalar dahil değildir.



### 1 YIL ÜCRETSİZ SERVİS SÖZLEŞMESİ

Yasal garanti süresi dahilinde tüm DEWALT ürünleri satın alma tarihinden itibaren bir yıl süreyle ücretsiz servise desteğine sahiptir. Sadece bir defaya mahsus olmak üzere ürününüzü DEWALT Yetkili Servisinde işçilik bedeli alınmadan tamir edilir veya bakımı yapılır. Fatura ve garanti kartı ibrazı gerekmektedir. Aksesuarlar ve garanti koşulları haricinde yedek parçalar dahil değildir.



### 1 YIL GARANTİ

Eğer DEWALT ürününüz, satın alma tarihinden itibaren 12 ay içinde hatalı malzeme veya işçilik nedeniyle bozulursa, DEWALT, hatalı kısımları bedelsiz olarak değiştirmeyi veya - kendi inisiyatifine bağlı olarak- satın alınan aleti değiştirmeyi garanti eder.

Yukarıda belirtilenler şu durumlarda geçerlidir.

- Ürün amaç dışı kullanılmamışsa
- Ürün, yıpranmamış, hırpanmamış ve aşınmamışsa
- Yetkili olmayan kişilerce tamir edilmeye çalışılmamışsa
- Satın alma belgesi (fiş, fatura) ve garanti kartı sunulmuşsa



Bu garanti, profesyonel bir kullanıcı olarak sözleşme kapsamındaki haklarınız veya profesyonel olmayan bir kullanıcı olarak yasal haklarınızı hiçbir şekilde ihlal etmez ve haklarınızı hiç bir şekilde kısıtlamaz. Bu garanti Avrupa Birliği Üye Ülkeleri ve Avrupa Serbest Ticaret Bölgesinde geçerlidir. Bu katalogta belirtilen listeden size en yakın Yetkili DEWALT Servisinin yerini öğrenebilirsiniz. Ya da, İnternet'te DEWALT Yetkili Servislerinin listesini öğrenebilirsiniz.

[www.DEWALT.com.tr](http://www.DEWALT.com.tr)

### DEWALT'UN SUNDUĞU 5 YILDIZLI SERVİS HİZMETİ GÜVENİLİRLİKLE BAŞLAR

DEWALT'un vermiş olduğu 5 yıldızlı servis hizmeti sözünün odağında, her an ve her yerde sorularınıza cevap vermeye hazır uzmanlarla, ülke çapına yayılmış 5 yıldızlı servis merkezleri bulunmaktadır.



### HIZLI TAMİR SÜRESİ

Aletinizi en kısa zamanda tekrar kullanabilmenizi sağlamak öncelikli hedefimizdir. Yedek parça mevcudiyetine bağlı olarak, birçok tamirat 48 saatten fazla sürmemelidir ve küçük çaplı acil tamiratlar içinse, "Beklerken Tamir" hizmeti sunulmaktadır.



### YÜKSEK KALİTE

Tüm tamiratlar, DEWALT tarafından eğitilmiş teknik elemanlar tarafından gerçekleştirilir ve 90 gün garantilidir. Tüm DEWALT tamiratları, yapılan işlemleri listeleyen ve tamirattan %100 memnun kalmamanız durumunda başvurabileceğiniz bir DEWALT telefon numarası belirten Tamir Bilgi Kartı ile birlikte sunulur.



### GARANTİLİ TAMİRLER

Tüm 5 yıldızlı ve diğer yetkili servis merkezleri garantili tamirat gerçekleştirirler. Ürün yasal garanti süresi içinde ve garanti koşulları dahilindeyse, yedek parça ve işçilik dahil olmak üzere, tüm tamiratlar bedelsiz gerçekleştirilir. Satın alma belgesi ve garanti kartı ibrazı gerekmektedir.

**SİZE EN YAKIN 5 YILDIZLI SERVİSİ GÖRMÜK İÇİN, LÜTFEN BU KATALOGUN 175. SAYFASINA BAKIN VEYA AŞAĞIDAKİ ADRESİ ZİYARET EDİN:**

[www.DEWALT.com.tr](http://www.DEWALT.com.tr)

Tüm DEWALT servisleri en yüksek kalite standartlarını sunmakla beraber yukarıda belirtilen hizmetlerin tümünü sağlayamayabilirler. Servisler sundukları hizmet çeşitlerini atölyelerinde belirtirler.

### DEWALT ORJİNAL FABRİKA ÇIKIŞLI YEDEK PARÇALAR

Tamiratlarda kullanılan tüm yedek parçalar, her zaman en yüksek kalite ve mükemmel uyumu sağlamak için orijinal parçalardır.

### DEWALT ON-LINE DESTEĞİ

Satıcı ve servis noktaları, yedek parça ve teknik destek dahil, ürün çeşidi ve servis hizmetlerimizle ilgili bilgilere İnternet aracılığıyla kesintisiz erişim.

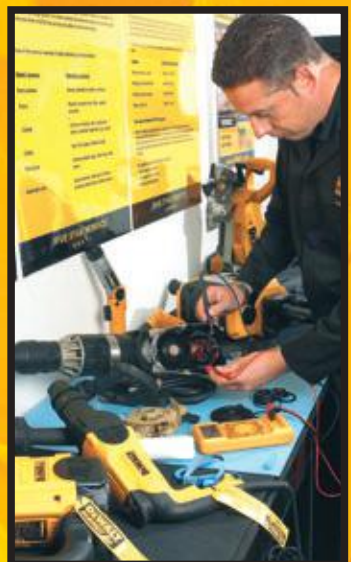



## 36 Volt Ağır Hizmet Tipi SDS-Plus Pnömatik Matkap - Entegre Toz Emme Sistemi

DC235KL



Beton, tuğla ve taşa 4-26mm çapında dübel ve bağlantı delikleri delmek için ideal  
Alçı, fayans ve sıvada hafif kırım için dönme stobu  
İç mekanizmayı dış gövdeye bağlayan yaylı süspansiyon sistemi sayesinde titreşim belirgin şekilde azalır, zahmetsiz ve uzun kullanım süreleri elde edilir  
Basit ve aletsiz takma ve çıkartma için hızlı geçme sistemi D25302DH Toz Emme Sistemini içerir

**Standard Teçhizat:** Toz emme sistemi, 1 saatlik şarj aleti, 2 akü, ayarlanabilir yan sap, Hızlı Değiştirme Sistemli SDS-Plus uç tutucu, Hızlı Değiştirme Sistemli 13 mm anahtarsız mandren, uç yağı, ağır hizmet tipi çanta

Akü Kapasitesi	Li-Ion 2.2 Ah
Çıkış Gücü	450 Watt
Yüksüz Hızı	0-1150 dev/dak
Tek Darbe Gücü	2.5 J
Darbe Oranı	0-4300 darbe/dak
Uç Tutucu	SDS-Plus
Maksimum Delme Kapasitesi (Ahsap)	30 mm
Maksimum Delme Kapasitesi (Metal)	13 mm
Maksimum Delme Kapasitesi (Beton)	26 mm
Ağırlığı	5.6 kg
Uzunluk x Yükseklik	502 x 360 mm



## 36 Volt Ağır Hizmet Tipi SDS-Plus Pnömatik Matkap

DC234KL



Beton, tuğla ve taşa 4-26mm çapında dübel ve bağlantı delikleri delmek için ideal  
Alçı, fayans ve sıvada hafif kırım için dönme stobu  
İç mekanizmayı dış gövdeye bağlayan yaylı süspansiyon sistemi sayesinde titreşim belirgin şekilde azalır, zahmetsiz ve uzun kullanım süreleri elde edilir  
Kullanıcının darbeli/darbesiz delme ve yalnızca darbesiz delme uygulamaları arasında kolay geçiş sağlaması için Hızlı Değiştirme Sistemli SDS-Plus alet tutucu ve 3 kısıklı anahtarsız mandren

**Standard Teçhizat:** 1 saatlik şarj aleti, 2 akü, ayarlanabilir yan sap, Hızlı Değiştirme Sistemli 13 mm anahtarsız mandren, uç yağı, ağır hizmet tipi çanta

Akü Kapasitesi	Li-Ion 2.2 Ah
Çıkış Gücü	450 Watt
Yüksüz Hızı	0-1150 dev/dak
Tek Darbe Gücü	2.5 J
Darbe Oranı	0-4300 darbe/dak
Uç Tutucu	SDS-Plus
Maksimum Delme Kapasitesi (Ahsap)	30 mm
Maksimum Delme Kapasitesi (Metal)	13 mm
Maksimum Delme Kapasitesi (Beton)	26 mm
Ağırlığı	3.8 kg
Uzunluk x Yükseklik	320 x 230 mm



## Şarjlı Toz Emme Sistemi

D25302DH



28 Volt/36 Volt pnömatik matkaplarla 16 mm çapa kadar tozsuz delik delmek için  
Kendi bağımsız motoru ile çalıştığından sürekli yüksek alet performansı sağlar  
Delinen delikten tozun tamamen temizlenmesini sağlamak için pnömatik matkapın 2 saniye sonra otomatik kapanma  
Hepa filtresi tozu filtre ederek atmosfere minimum toz dağılımı sağlar

**Standard Teçhizat:** Toz emme birimi, toz emme adaptörlü yan sap, teleskopik uzatma ucu, bağlantı hortumu, geniş taşıma çantası

Uygun Alet	DeWALT 28V veya 36V SDS-Plus Pnömatik Matkapları
Halka Çapı	54 mm
Maksimum Uç Çapı	16 mm
Maksimum Uç Uzunluğu	210 mm
Maksimum Delme Derinliği	150 mm
Hortum Uzunluğu	215 mm
Hortum Çapı	32 mm
Ağırlığı	1.8 kg
Uzunluk x Yükseklik	502 x 360 mm



## 36 Volt 13 mm Ağır Hizmet Tipi Darbeli Matkap/Tornavida

DC901KL/ DC901KN\*



Ağır hizmet tipi darbeli delme ve vidalama için güçlü 36 Volt kombine alet  
Yüksek tork, normal kullanım veya yüksek hızlı uygulamalarda en uygun performans için 3 hızlı vites kutusu  
Vidalamada bir örnek sonuçlar ve yüksek hassaslık için 22 kademeli tork kontrolü

**Standard Teçhizat:** 1 saatlik şarj aleti, 2 akü, ayarlanabilir yan sap, ağır hizmet tipi çanta

Akü Kapasitesi	Li-Ion 2.2 Ah
Mandren Kapasitesi	1.5-13 mm
Çıkış Gücü	750 Watt
Yüksüz Hızı	0-400 / 0-1200 / 0-1600 dev/dak
Darbe oranı	0-6800 / 0-20400 / 0-27200 darbe/dak
Maksimum Tork	42 Nm
Maksimum Delme Kapasitesi (Ahsap)	65 mm
Maksimum Delme Kapasitesi (Metal)	13 mm
Maksimum Delme Kapasitesi (Tuğla)	16 mm
Ağırlığı	3 kg
Uzunluk x Yükseklik	267 x 260 mm

\*N modeli: tek ürün, aküler ve şarj aleti dahil değildir



## 36 Volt Ağır Hizmet Tipi Yüksek Torklu Somun Sıkma

DC800KL/ DC800KN



Güçlü fan soğutmalı motor, ağır hizmet tipi uygulamalar için 440 Nm'ye kadar sürdürülebilir tork ve dakikada 2500 vuruş üretir  
Verimli güç iletimi ve uzun alet ömrü için komple metal dişli çark takımı  
Hafiflik ve denge için magnezyum ön gövde  
Hızlı servis ve bakım için modüler parça tasarımı

**Standard Teçhizat:** 1 saatlik şarj aleti, 2 akü, ağır hizmet tipi çanta

Akü Kapasitesi	Li-Ion 2.2 Ah
Uç Kovanı	1/2"
Çıkış Gücü	800 Watt
Yüksüz Hızı	1400 dev/dak
Darbe Oranı	2500 darbe/dak
Maksimum Sürdürülebilir Tork	440 Nm
Maksimum Somun Çapı	M20
Ağırlığı	3.4 kg
Uzunluk x Yükseklik	273 x 275 mm



## 36 Volt Ağır Hizmet Tipi Avuç Taşlama

DC415KL/ DC415KN



Güçlü DeWALT fan soğutmalı motor, maksimum güç ve dayanıklılık sağlar  
6,500 dev/dak, kesme ve taşlama uygulamaları için yüksek güç sağlar  
36 Volt güç üreten akü, 18 Volt NiCD/NiMH akü ile aynı ağırlığa sahiptir

**Standard Teçhizat:** 1 saatlik şarj aleti, 2 akü, anahtarsız muhafaza, titreşimi emen yan sap, anahtar, ağır hizmet tipi çanta

Akü Kapasitesi	Li-Ion 2.2 Ah
Maksimum Disk Çapı	125 mm
Çıkış Gücü	815 Watt
Yüksüz Hızı	6500 dev/dak
Mil Bağlantı Dişi	M14
Ağırlığı	3.5 kg
Uzunluk x Yükseklik	340 x 150 mm



## 36 Volt Ağır Hizmet Tipi Tilki Kuyruğu Testere

DC305KL/ DC305KN



Fan soğutmalı güçlü DeWALT motor ile değiştirilebilir kömürler ve değişken hız ayarı ile dakikada 3000 vuruşlu hızlı kesme ve 29mm derinlik hareketi  
Hızlı bıçak değiştirme için 4 yönlü anahtarsız bıçak bağlantısı ile pürüzsüz kesim ve çok yönlü kullanım  
36 Volt güç üreten akü, 18 Volt NiCD/NiMH akü ile aynı ağırlığa sahiptir

**Standard Teçhizat:** 1 saatlik şarj aleti, 2 akü, ahşap kesim bıçağı, ağır hizmet tipi çanta

Akü Kapasitesi	Li-Ion 2.2 Ah
Çıkış Gücü	710 Watt
Yüksüz Darbe Hızı	0-3000 darbe/dak
Derinlik Hareketi	29 mm
Ağırlığı	3.81 kg
Uzunluk x Yükseklik	440 x 200 mm



## 36 Volt Ağır Hizmet Tipi Daire Testere

DC300KL/ DC300KN



184mm, 24 dişli karpit uçlu bıçak ile verimli çalışma süresi ve maksimum 62 mm kesme derinliğiyle hızlı, pürüzsüz kesim  
22,5° ve 45° de açılarla 0-50° eğim kapasitesi, kullanıcının genel açıları hızlı konumlandırabilmesini sağlarken yağın açılı kesimlere imkan verir  
36 Volt güç üreten akü, 18 Volt NiCD/NiMH akü ile aynı ağırlığa sahiptir

**Standard Teçhizat:** 1 saatlik şarj aleti, 2 akü, 184 mm 24 karpit dişli bıçak, paralel kesme kılavuzu, ağır hizmet tipi çanta

Akü Kapasitesi	Li-Ion 2.2 Ah
Bıçak Çapı	184 mm
Çıkış Gücü	940 Watt
Yüksüz Hızı	4000 dev/dak
Zıvana Kapasitesi	50 °
Ağırlığı	4.49 kg
Uzunluk x Yükseklik	406 x 255 mm



## 36 Volt Ağır Hizmet Tipi Dekupaj Testere

DC308KL/ DC308KN



Fan soğutmalı güçlü DeWALT motor ile değiştirilebilir kömürler ve değişken hız ayarı ile dakikada 2,700 vuruşlu hızlı kesme  
Toz üfleme özelliği ile kesim hattı sürekli temiz kalır  
36 Volt güç üreten akü, 18 Volt NiCD/NiMH akü ile aynı ağırlığa sahiptir

**Standard Teçhizat:** 1 saatlik şarj aleti, 2 akü, talaş önleyici taban, çizilmeyi önleyen taban kaplaması, toz alma adaptörü, 4 bıçak, ağır hizmet tipi çanta

Akü Kapasitesi	Li-Ion 2.2 Ah
Çıkış Gücü	550 Watt
Yüksüz Darbe Hızı	0-2700 darbe/dak
Derinlik Hareketi	26 mm
Zıvana Kapasitesi	45 °
Maksimum Kesme Derinliği (Ahsap)	130 mm
Maksimum Kesme Derinliği (Metal)	10 mm
Ağırlığı	3.4 kg
Uzunluk x Yükseklik	300 x 215 mm



## 36 Volt Ağır Hizmet Tipi Spiral Fener

DC509\*



Kilnlenabilir kafa klipsleri fenerin çok yönlülüğünü ve güvenilirliğini sağlar  
Esnek boyunlu fenerle el kullanmadan çok yönlü aydınlatma  
Kompakt ve hafif tasarımı ile darbeye dayanıklı gövde  
36V Li-Ion akü paketi ile 8 saatlik aralıksız çalışma süresi

Ampul Tipi	Xenon
Akü Tipi	Li-Ion 36 Volt
Ağırlığı (akü hariç)	0.52 kg
Uzunluk x Yükseklik	200 x 130 mm

\*Akü ve şarj aleti ayrı satılır





## 24 Volt Ağır Hizmet Tipi SDS-Plus Pnömatik Matkap (HDS)

## DC224KA/ DC224KB\*



Beton, tuğla ve taşa 4-22mm çapında dübel ve bağlantı delikleri delmek için ideal  
Alçı, fayans ve sıvada hafif çaplı kırım için dönme stobu  
İç mekanizmayı dış gövdeye bağlayan yaylı süspansiyon sistemi sayesinde titreşim belirgin şekilde azalır, zahmetsiz ve uzun kullanım süreleri elde edilir  
Kullanıcının darbeli/darbesiz delme ve yalnızca darbesiz delme uygulamaları arasında kolay geçiş sağlaması için Hızlı Değiştirme Sistemli SDS-Plus alet tutucu ve 3 kısıklı anahtarsız mandren

**Standard Teçhizat:** 1 saatlik şarj aleti, 2 akü, ayarlanabilir yan sap, Hızlı Değiştirme Sistemli 13mm anahtarsız mandren, uç yağı, ağır hizmet tipi çanta

Akü Kapasitesi	NiCd 2.0 Ah
Çıkış Gücü	300 Watt
Yüksüz Hızı	0-1100 dev/dak
Tek Darbe Gücü	2.1 J
Darbe Oranı	0-4200 darbe/dak
Uç Tutucu	SDS-Plus
Maksimum Delme Kapasitesi (Ahşap)	30 mm
Maksimum Delme Kapasitesi (Metal)	13 mm
Maksimum Delme Kapasitesi (Beton)	22 mm
Ağırlığı	4.0 kg
Uzunluk x Yükseklik	310 x 240 mm

\*B modeli: 3.0 Ah NiMH akü



## 24 Volt Ağır Hizmet Tipi SDS-Plus Pnömatik Matkap

## DC223KA



Beton, tuğla ve taşa 4-22mm çapında dübel ve bağlantı delikleri delmek için ideal  
Alçı, fayans ve sıvada hafif çaplı kırım için dönme stobu ve ahşap ve metalde delme için darbe stobu  
İç mekanizmayı dış gövdeye bağlayan yaylı süspansiyon sistemi sayesinde titreşim belirgin şekilde azalır, zahmetsiz ve uzun kullanım süreleri elde edilir  
Mükemmelleştirilmiş 19mm'lik geniş mekanizma, elektrikli bir pnömatik matkapın performansını sunar

**Standard Teçhizat:** 1 saatlik şarj aleti, 2 akü, ayarlanabilir yan sap, uç yağı, ağır hizmet tipi çanta

Akü Kapasitesi	NiCd 2.0 Ah
Çıkış Gücü	300 Watt
Yüksüz Hızı	0-1100 dev/dak
Tek Darbe Gücü	2.1 J
Darbe Oranı	0-4200 darbe/dak
Uç Tutucu	SDS-Plus
Maksimum Delme Kapasitesi (Ahşap)	30 mm
Maksimum Delme Kapasitesi (Metal)	13 mm
Maksimum Delme Kapasitesi (Beton)	22 mm
Ağırlığı	3.9 kg
Uzunluk x Yükseklik	290 x 240 mm



## 24 Volt Ağır Hizmet Tipi SDS-Plus Pnömatik Matkap

## DC222KA



Beton, tuğla ve taşa 4-22mm çapında dübel ve bağlantı delikleri delmek için ideal  
Ahşap, seramik ve metalde delme için darbe stobu  
İç mekanizmayı dış gövdeye bağlayan yaylı süspansiyon sistemi sayesinde titreşim belirgin şekilde azalır, zahmetsiz ve uzun kullanım süreleri elde edilir  
Mükemmelleştirilmiş 19mm'lik geniş mekanizma, elektrikli bir pnömatik matkapın performansını sunar

**Standard Teçhizat:** 1 saatlik şarj aleti, 2 akü, ayarlanabilir yan sap, uç yağı, ağır hizmet tipi çanta

Akü Kapasitesi	NiCd 2.0 Ah
Çıkış Gücü	300 Watt
Yüksüz Hızı	0-1100 dev/dak
Tek Darbe Gücü	2.1 J
Darbe Oranı	4200 darbe/dak
Uç Tutucu	SDS-Plus
Maksimum Delme Kapasitesi (Ahşap)	30 mm
Maksimum Delme Kapasitesi (Metal)	13 mm
Maksimum Delme Kapasitesi (Beton)	22 mm
Ağırlığı	3.8 kg
Uzunluk x Yükseklik	290 x 240 mm



## 18 Volt Ağır Hizmet Tipi SDS-Plus Pnömatik Matkap

## DC213KL



Beton, tuğla ve taşa 4-20mm çapında dübel ve bağlantı delikleri delmek için ideal  
Alçı, fayans ve sıvada hafif çaplı kırım için dönme stobu ve ahşap ve metalde delme için darbe stobu  
İç mekanizmayı dış muhafazaya bağlayan yaylı süspansiyon sistemi sayesinde titreşim belirgin şekilde azalır, zahmetsiz ve uzun kullanım süreleri elde edilir  
Yeni 2.0Ah 18V Li-Ion akü, %25 daha küçük bir akü ve 200gr daha düşük ağırlıkla daha yüksek performans ve dayanıklılık sağlar. Genel ürün ağırlığı: 3 kg'dan azdır

**Standard Teçhizat:** 40 dakikalık şarj aleti, 2 akü, ayarlanabilir yan sap, uç yağı, ağır hizmet tipi çanta

Akü Kapasitesi	Li-Ion 2.0 Ah
Çıkış Gücü	300 Watt
Yüksüz Hızı	0-1100 dev/dak
Tek Darbe Gücü	2.1 J
Darbe Oranı	0-4200 darbe/dak
Uç Tutucu	SDS-Plus
Maksimum Delme Kapasitesi (Ahşap)	26 mm
Maksimum Delme Kapasitesi (Metal)	13 mm
Maksimum Delme Kapasitesi (Beton)	20 mm
Ağırlığı	2.9 kg
Uzunluk x Yükseklik	270 x 192 mm



## 18 Volt Ağır Hizmet Tipi SDS-Plus Pnömatik Matkap

## DC213KB



Beton, tuğla ve taşa 4-20mm çapında dübel ve bağlantı delikleri delmek için ideal  
Alçı, fayans ve sıvada hafif çaplı kırım için dönme stobu ve ahşap ve metalde delme için darbe stobu  
İç mekanizmayı dış gövdeye bağlayan yaylı montaj sistemi sayesinde titreşim belirgin şekilde azalır, zahmetsiz ve uzun kullanım süreleri elde edilir  
Mükemmelleştirilmiş 19mm'lik geniş mekanizma, elektrikli bir pnömatik matkapın performansını sunar

**Standard Teçhizat:** 30 dakikalık şarj aleti, 2 akü, ayarlanabilir yan sap, uç yağı, ağır hizmet tipi çanta

Akü Kapasitesi	NiMH 2.6 Ah
Çıkış Gücü	300 Watt
Yüksüz Hızı	0-1100 dev/dak
Tek Darbe Gücü	2.1 J
Darbe Oranı	0-4200 darbe/dak
Uç Tutucu	SDS-Plus
Maksimum Delme Kapasitesi (Ahşap)	26 mm
Maksimum Delme Kapasitesi (Metal)	13 mm
Maksimum Delme Kapasitesi (Beton)	20 mm
Ağırlığı	3.1 kg
Uzunluk x Yükseklik	295 x 192 mm



## 18 Volt Ağır Hizmet Tipi SDS-Plus Pnömatik Matkap

## DC212KA/ DC212N\*



Beton, tuğla ve taşa 4-20mm çapında dübel ve bağlantı delikleri delmek için ideal  
Mükemmelleştirilmiş 19mm'lik geniş mekanizma, elektrikli bir pnömatik matkapın performansını sunar  
Verimli ve kompakt vites kutusu ile daha uzun çalışma süreleri ve hafif gövde  
Son derece kompakt tasarımı ve arkaya monte edilen aküsü ile eşsiz denge ve optimum konfor

**Standard Teçhizat:** 1 saatlik şarj aleti, 2 akü, ayarlanabilir yan sap, uç yağı, ağır hizmet tipi çanta

Akü Kapasitesi	NiCd 2.0 Ah
Çıkış Gücü	300 Watt
Yüksüz Hızı	0-1100 dev/dak
Tek Darbe Gücü	2.1 J
Darbe Oranı	0-4200 darbe/dak
Uç Tutucu	SDS-Plus
Maksimum Delme Kapasitesi (Ahşap)	26 mm
Maksimum Delme Kapasitesi (Metal)	13 mm
Maksimum Delme Kapasitesi (Beton)	20 mm
Ağırlığı	3.1 kg
Uzunluk x Yükseklik	295 x 195 mm

\*N modeli: tek ürün, aküler ve şarj aleti dahil değildir



## 18 Volt 13 mm XRP Nano Ağır Hizmet Tipi Darbeli Matkap/Tornavida

## DCD925L2



Ağır hizmet tipi delme ve vidalama için güçlü 18 Volt darbeli XRP matkap/tornavida  
DeWALT üretimi çerçevesiz motor boyutu küçülterek ve verimliliği artırarak mükemmel kullanım süresi sunar  
Vidalamada bir örnek sonuçlar ve yüksek hassaslık için 22 kademeli tork kontrolü

**Standard Teçhizat:** 40 dakikalık şarj aleti, 2 akü, ayarlanabilir yan sap, ağır hizmet tipi çanta

Akü Kapasitesi	Li-Ion 2.0 Ah
Mandren Kapasitesi	1.5-13 mm
Çıkış Gücü	450 Watt
Yüksüz Hızı	0-500/0-1250/0-2000 dev/dak
Darbe Oranı	0-8500/0-21250/0-34000 darbe/dak
Maksimum Tork	55 Nm
Maksimum Delme Kapasitesi (Ahşap)	50 mm
Maksimum Delme Kapasitesi (Metal)	13 mm
Maksimum Delme Kapasitesi (Tuğla)	16 mm
Ağırlığı	2.5 kg
Uzunluk x Yükseklik	247 x 252 mm



## 18 Volt 13 mm XRP Ağır Hizmet Tipi Darbeli Matkap/Tornavida

## DCD925B2



Ağır hizmet tipi delme ve vidalama için güçlü 18 Volt XRP darbeli matkap/tornavida  
DeWALT üretimi çerçevesiz motor boyutu küçülterek ve verimliliği artırarak mükemmel kullanım süresi sunar  
Yüksek tork, normal kullanım ve yüksek hızlı uygulamalarda en uygun performans için olağanüstü rahat geçişli üç vitesli şanzıman  
Vidalamada bir örnek sonuçlar ve mükemmel hassaslık için 22 kademeli tork ayarı

**Standard Teçhizat:** 40 dakikalık şarj aleti, 2 akü, ayarlanabilir yan sap, ağır hizmet tipi çanta

Akü Kapasitesi	2.6 NiMH Ah
Mandren Kapasitesi	1.5-13 mm
Çıkış Gücü	450 Watt
Yüksüz Hızı	0-500/0-1250/0-2000 dev/dak
Darbe Oranı	0-8500/0-21250/0-34000 darbe/dak
Maksimum Tork	55 Nm
Maksimum Delme Kapasitesi (Ahşap)	50 mm
Maksimum Delme Kapasitesi (Metal)	13 mm
Maksimum Delme Kapasitesi (Tuğla)	16 mm
Ağırlığı	2.9 kg
Uzunluk x Yükseklik	247 x 248 mm



## 18 Volt 13 mm Darbeli Matkap/Tornavida

## DC727KL/ DC727N\*



Darbeli delme ve vidalama için güçlü 18 Volt darbeli matkap/tornavida  
Vidalamada bir örnek sonuçlar ve yüksek hassaslık için 17 kademeli tork kontrolü  
Tek el ile hızlı ve kolay uç değiştirmek için 13mm tek kovanlı anahtarsız mandren ve otomatik mil kilidi  
18 Volt güç üreten akü, 12 Volt NiCd/NiMH aküden daha az ağırlığa sahiptir ve çok büyük ergonomi sağlar

**Standard Teçhizat:** 40 dakikalık şarj aleti, 2 akü, ağır hizmet tipi çanta

Akü Kapasitesi	Li-Ion 2.0 Ah
Mandren Kapasitesi	1.5-13 mm
Çıkış Gücü	375 Watt
Yüksüz Hızı	0-500 / 0-1700 dev/dak
Darbe Oranı	0-8500/0-29000 darbe/dak
Maksimum Tork	41 Nm
Maksimum Delme Kapasitesi (Ahşap)	38 mm
Maksimum Delme Kapasitesi (Metal)	13 mm
Maksimum Delme Kapasitesi (Tuğla)	13 mm
Ağırlığı	2.2 kg
Uzunluk x Yükseklik	225 x 239 mm

\*N modeli: tek ürün, aküler ve şarj aleti dahil değildir



## 18 Volt 13 mm Kompakt Darbeli Matkap/Tornavida

## DC727C2



Darbeli delme ve vidalama için güçlü 18 Volt darbeli matkap/tornavida  
Tek el ile hızlı ve kolay uç değiştirmek için 13mm tek kovanlı anahtarsız mandren ve otomatik mil kilidi  
Vidalamada bir örnek sonuçlar ve yüksek hassaslık için 17 kademeli tork kontrolü  
Li-Ion akü teknolojisi

**Standard Teçhizat:** 40 dakikalık şarj aleti, 2 akü, ağır hizmet tipi çanta

Akü Kapasitesi	Li-Ion 1.1 Ah
Mandren Kapasitesi	1.5-13 mm
Çıkış Gücü	350 Watt
Yüksüz Hızı	0-500 / 0-1700 dev/dak
Darbe Oranı	0-8500/0-29000 darbe/dak
Maksimum Tork	41 Nm
Maksimum Delme Kapasitesi (Ahşap)	38 mm
Maksimum Delme Kapasitesi (Metal)	13 mm
Maksimum Delme Kapasitesi (Tuğla)	13 mm
Ağırlığı	1.84 kg
Uzunluk x Yükseklik	225 x 225 mm





## 18 Volt 13 mm Darbeli Matkap/Tornavida

DC725KB/ DC725KA\*



Darbeli delme ve vidalama uygulamaları için güçlü 18 Volt darbeli matkap/tornavida  
Tek el ile hızlı ve kolay uç değiştirme için 13mm anahtarsız mandren ve yenilikçi mil kilit sistemi  
17 pozisyonlu ayarlanabilir tork kontrolü sayesinde farklı vida boyutları ile çeşitli malzeme türlerine kesintisiz vidalama  
Tümü metal şanzıman ile etkili güç iletimi ve daha uzun alet ömrü

**Standard Teçhizat:** 1 saatlik şarj aleti, 2 akü, ağır hizmet tipi çanta

Akü Kapasitesi	NiMH 2.6 Ah
Mandren Kapasitesi	1.5-13 mm
Çıkış Gücü	400 Watt
Yüksüz Hızı	0-500 / 0-1700 dev/dak
Darbe oranı	0-8500 / 0-29000 darbe/dak
Maksimum Tork	44 Nm
Maksimum Delme Kapasitesi (Ahşap)	38 mm
Maksimum Delme Kapasitesi (Metal)	13 mm
Maksimum Delme Kapasitesi (Tuğla)	13 mm
Ağırlığı	2.4 kg
Uzunluk x Yükseklik	225 x 239 mm

\*N modeli: tek ürün, aküler ve şarj aleti dahil değildir



## 18 Volt 13 mm XRP Nano Ağır Hizmet Tipi Matkap/Tornavida

DCD920L2



Ağır hizmet tipi delme ve vidalama uygulamaları için güçlü 18 Volt matkap/tornavida  
DeWALT üretimi çerçevesiz motor boyutu küçülterek ve verimliliği artırarak mükemmel kullanım süresi sunar  
Vidalamada bir örnek sonuçlar ve hassaslık için 22 kademeli tork üretimi

**Standard Teçhizat:** 40 dakikalık şarj aleti, 2 akü, ayarlanabilir yan sap, ağır hizmet tipi çanta

Akü Tipi	2.0 Li-Ion
Mandren Kapasitesi	1.5-13 mm
Çıkış Gücü	450 Watt
Yüksüz Hızı	0-500/0-1250/0-2000 dev/dak
Maksimum Sürdürülebilir Tork	55 Nm
Maksimum Delme Kapasitesi (Ahşap)	50 mm
Maksimum Delme Kapasitesi (Metal)	13 mm
Ağırlığı	2.4 kg
Uzunluk x Yükseklik	240 x 252 mm

XRP LITHIUM ION

## 18 Volt 13 mm XRP Ağır Hizmet Tipi Matkap/Tornavida

DCD920B2



Ağır hizmet tipi delme ve vidalama uygulamaları için güçlü 18 Volt matkap/tornavida  
DeWALT üretimi çerçevesiz motor boyutu küçülterek ve verimliliği artırarak mükemmel kullanım süresi sunar  
Yüksek tork, normal kullanım veya yüksek hızlı uygulamalarda en uygun performans için olağanüstü rahat geçişli 3 hızlı vites mandalı  
Vidalamada bir örnek sonuçlar ve hassaslık için 22 kademeli tork üretimi

**Standard Teçhizat:** 40 dakikalık şarj aleti, 2 akü, ayarlanabilir yan sap, ağır hizmet tipi çanta

Akü Tipi	NiMH 2.6 Ah
Mandren Kapasitesi	1.5-13 mm
Çıkış Gücü	450 Watt
Yüksüz Hızı	0-500/0-1250/0-2000 dev/dak
Maksimum Sürdürülebilir Tork	55 Nm
Maksimum Delme Kapasitesi (Ahşap)	50 mm
Maksimum Delme Kapasitesi (Metal)	13 mm
Ağırlığı	2.8 kg
Uzunluk x Yükseklik	240 x 248 mm

XRP LITHIUM ION

## 18 Volt 13 mm Matkap/Tornavida

DC722KL/ DC722N\*



Delme ve vidalama için güçlü 18 Volt matkap/tornavida  
Otomatik mil kilitli 13mm tek kovanlı anahtarsız mandren ile tek elle kolay ve hızlı uç değiştirme  
18 Volt güç üreten akü, 12 Volt NiCD/NiMH aküden daha az ağırlığa sahiptir ve çok büyük ergonomi sağlar

**Standard Teçhizat:** 40 dakikalık şarj aleti, 2 akü, ağır hizmet tipi çanta

Akü Kapasitesi	Li-Ion 2.0 Ah
Mandren Kapasitesi	1.5-13 mm
Çıkış Gücü	375 Watt
Yüksüz Hızı	0-500 / 0-1700 dev/dak
Maksimum Tork	41 Nm
Maksimum Delme Kapasitesi (Ahşap)	38 mm
Maksimum Delme Kapasitesi (Metal)	13 mm
Ağırlığı	2.1 kg
Uzunluk x Yükseklik	210 x 239 mm

\*N modeli: tek ürün, aküler ve şarj aleti dahil değildir

LITHIUM ION

## 18 Volt 13 mm Kompakt Matkap/Tornavida

DC722C2



Delme ve vidalama için güçlü 18 Volt matkap/tornavida  
Otomatik mil kilitli 13mm tek kovanlı anahtarsız mandren ile tek elle kolay ve hızlı uç değiştirme  
Vidalamada bir örnek sonuçlar ve yüksek hassaslık için 17 kademeli tork kontrolü  
Tüm DeWALT 18V aküleri ile uyumlu

**Standard Teçhizat:** 40 dakikalık şarj aleti, 2 akü, ağır hizmet tipi çanta

Akü Kapasitesi	Li-Ion 1.1 Ah
Mandren Kapasitesi	1.5-13 mm
Çıkış Gücü	350 Watt
Yüksüz Hızı	0-500 / 0-1700 dev/dak
Maksimum Tork	41 Nm
Maksimum Delme Kapasitesi (Ahşap)	38 mm
Maksimum Delme Kapasitesi (Metal)	13 mm
Ağırlığı	1.74 kg
Uzunluk x Yükseklik	210 x 225 mm

COMPACT LITHIUM ION

## 18 Volt 13 mm Matkap/Tornavida

DC721KB/ DC721KA/ DC720KA



Delme ve vidalama için güçlü 18 Volt matkap/tornavida  
Otomatik mil kilitli 13mm tek kovanlı anahtarsız mandren ile tek elle kolay ve hızlı uç değiştirme  
Farklı vida ölçüleriyle çok çeşitli malzemede sürekli vidalama için 17 kademeli tork ayarı  
Tümü metal dişlilerle etkin güç devri ve uzun kullanım ömrü

**Standard Teçhizat:** 1 saatlik şarj aleti, 2 akü, ağır hizmet tipi çanta

Akü Kapasitesi	NiMH 2.6 Ah
Mandren Kapasitesi	1.5-13 mm
Çıkış Gücü	400 Watt
Yüksüz Hızı	0-500 / 0-1700 dev/dak
Maksimum Tork	44 Nm
Maksimum Delme Kapasitesi (Ahşap)	38 mm
Maksimum Delme Kapasitesi (Metal)	13 mm
Ağırlığı	2.3 kg
Uzunluk x Yükseklik	210 x 239 mm



## 18 Volt 10 mm Dik Açılı Matkap - Tek Ürün

DW960



Güçlü fan soğutmalı motor ile geniş uçlar için yeterli 33Nm sürekli tork seviyesi  
Çok farklı uygulamalar için 0-475/0-1500 dev/dak 2 kademeli hız ayarı  
Tam kontrol için sağ/sol dönüş ayarı, elektronik hız ayarı ve elektronik motor freni  
Uzun alet ömrü için dayanıklı, dik açılı vites kutusu ile bilyeli rulman ve çelik dişli takımı

Akü Kapasitesi	2.0, 2.4, 2.6, 3.0 Ah
Mandren Kapasitesi	1.0-10 mm
Çıkış Gücü	300 Watt
Yüksüz Hızı	0-475 / 0-1500 dev/dak
Maksimum Tork	33 Nm
Maksimum Delme Kapasitesi (Ahşap)	28 mm
Maksimum Delme Kapasitesi (Metal)	10 mm
Ağırlığı	1.2 (2.2) kg
Uzunluk x Yükseklik	323 x 125 mm



## 18 Volt Darbeli Tornavida

DC827KL/ DC827N



Dayanıklı, çerçevesiz yüksek hızlı motor 150Nm maksimum tork sağlar  
Verimli güç iletimi ve uzun alet ömrü için komple metal dişli çark takımı  
Alüminyum ön muhafaza daha fazla ısı dağılımı sağlar motor ömrünü artırır  
Geliştirilmiş elektronik hız ayarı ve elektronik motor freni sayesinde takma ve sökmede tam kontrol

**Standard Teçhizat:** 40 dakikalık şarj aleti, 2 akü, ağır hizmet tipi çanta

Akü Kapasitesi	Li-Ion 2.0 Ah
Uç Kovanı	1/4"
Çıkış Gücü	250 Watt
Yüksüz Hızı	0-2400 dev/dak
Darbe Oranı	0-2700 darbe/dak
Maksimum Tork	150 Nm
Maksimum Somun Çapı	M12
Ağırlığı	1.7 kg
Uzunluk x Yükseklik	146 x 231 mm

LITHIUM ION

## 18 Volt Darbeli Tornavida

DC827C2



Dayanıklı, çerçevesiz yüksek hızlı motor 150Nm maksimum tork sağlar  
Verimli güç iletimi ve uzun alet ömrü için komple metal dişli çark takımı  
Alüminyum ön muhafaza daha fazla ısı dağılımı sağlar motor ömrünü artırır  
Geliştirilmiş elektronik hız ayarı ve elektronik motor freni sayesinde takma ve sökmede tam kontrol

**Standard Teçhizat:** 40 dakikalık şarj aleti, 2 akü, ağır hizmet tipi çanta

Akü Kapasitesi	Li-Ion 1.1 Ah
Uç Kovanı	1/4"
Çıkış Gücü	250 Watt
Yüksüz Hızı	0-2400 dev/dak
Darbe Oranı	0-2700 darbe/dak
Maksimum Tork	150 Nm
Maksimum Somun Çapı	M12
Ağırlığı	1.4 kg
Uzunluk x Yükseklik	146 x 230 mm

COMPACT LITHIUM ION

## DeWALT DARBELİ DELME VE VIDALAMA



**DeWALT EXTREME Darbeli Aksesuar Çeşidi kullanıcıya tek bir alet kullanarak farklı uygulamaları gerçekleştirme imkanı verir.**

DeWALT darbe etkisiyle kullanılan aksesuar çeşidi:

- Tornavida uçları
- Matkap uçları
- Delik testereler
- Geniş ahşap matkap uçları

Yukarıda listeli delme ve vidalama aksesuarları DeWALT somun sıkma ve darbeli tornavidaların ürettiği yüksek tork kuvvetine dayanmak üzere tasarlanmıştır.

Darbeli delme ve vidalama aksesuarlarının tüm çeşidi için 119, 120, 124, 128. sayfaya bakın



## 18 Volt Darbeli Tornavida

DC825KB



Dayanıklı, çerçevesiz yüksek hızlı motor 150Nm maksimum tork sağlar  
Verimli güç iletimi ve uzun alet ömrü için komple metal dişli çark takımı  
Alüminyum ön muhafaza daha fazla ısı dağılımı sağlar motor ömrünü artırır  
Geliştirilmiş elektronik hız ayarı ve elektronik motor freni sayesinde takma ve sökmede tam kontrol

**Standard Teçhizat:** 30 dakikalık şarj aleti, 2 akü, ağır hizmet tipi çanta

Akü Kapasitesi	NiMH 2.6 Ah
Uç Kovanı	1/4"
Çıkış Gücü	250 Watt
Yüksüz Hızı	0-2400 dev/dak
Darbe Oranı	0-2700 darbe/dak
Maksimum Tork	150 Nm
Maksimum Somun Çapı	M12
Ağırlığı	2.0 kg
Uzunluk x Yükseklik	146 x 231 mm



## 18 Volt Yüksek Torklu Somun Sıkma

DW059K2H/ DW059K2



Dayanıklı fan soğutmalı motor, 418Nm sürdürülebilir tork ve sert birleşimli vidalamada dakikada 2600 vuruş üretir  
Verimli güç iletimi ve uzun alet ömrü için komple metal dişli çark takımı  
Haliflik ve denge için magnezyum ön gövde  
Hızlı servis ve bakım için modüler parça tasarımı

**Standard Teçhizat:** 1 saatlik şarj aleti, 2 akü, ağır hizmet tipi çanta

Akü Kapasitesi	NiMH 2.6 Ah
Uç Kovanı	1/2"
Çıkış Gücü	365 Watt
Yüksüz Hızı	1650 dev/dak
Darbe Oranı	2600 darbe/dak
Maksimum Sürdürülebilir Tork	418 Nm
Maksimum Somun Çapı	M20
Ağırlığı	3.4 kg
Uzunluk x Yükseklik	264 x 260 mm



## 18 Volt Somun Sıkma

DC822KL/ DC822N



Dayanıklı, çerçevesiz yüksek hızlı motor 195Nm maksimum tork sağlar  
Verimli güç iletimi ve uzun alet ömrü için komple metal dişli çark takımı  
Alüminyum ön muhafaza daha fazla ısı dağılımı sağlar motor ömrünü artırır  
Geliştirilmiş elektronik hız ayarı ve elektronik motor freni sayesinde takma ve sökmede tam kontrol

**Standard Teçhizat:** 40 dakikalık şarj aleti, 2 akü, ağır hizmet tipi çanta

Akü Kapasitesi	Li-Ion 2.0 Ah
Uç Kovanı	1/2"
Çıkış Gücü	250 Watt
Yüksüz Hızı	0-2400 dev/dak
Darbe Oranı	0-2700 darbe/dak
Maksimum Sürdürülebilir Tork	195 Nm
Maksimum Somun Çapı	M16
Ağırlığı	1.7 kg
Uzunluk x Yükseklik	146 x 231 mm

## LITHIUM ION

## 18 Volt Somun Sıkma

DC820KB



Dayanıklı, çerçevesiz yüksek hızlı motor 195Nm maksimum tork sağlar  
Verimli güç iletimi ve uzun alet ömrü için komple metal şanzıman  
Alüminyum ön muhafaza daha fazla ısı dağılımı sağlar ve motor ömrünü artırır  
Tam kontrol için sağ/sol dönüş ayarı, elektronik hız ayarı ve elektronik motor freni

**Standard Teçhizat:** 30 dakikalık şarj aleti, 2 akü, ağır hizmet tipi çanta

Akü Kapasitesi	NiMH 2.6 Ah
Uç Kovanı	1/2"
Çıkış Gücü	250 Watt
Yüksüz Hızı	0-2400 dev/dak
Darbe Oranı	0-2700 darbe/dak
Maksimum Sürdürülebilir Tork	195 Nm
Maksimum Somun Çapı	M16
Ağırlığı	2.0 kg
Uzunluk x Yükseklik	146 x 231 mm



## 18 Volt Alın Panel Tornavidası

DC520KA/ DC520N



Sürekliliği aynı vidalama derinliği için çıkartılabilir ayarlı derinlik mesnedi  
Maksimum kontrol için iki hız ayarlı elektronik hız ve sağ/sol dönüş ayarı  
20 Nm kadar sürdürülebilir tork ile maksimum performans  
Maksimum güç ve dayanıklılık için yüksek performanslı fan soğutmalı motor ve değiştirilebilir kömürler

**Standard Teçhizat:** 1 saatlik şarj aleti, 2 akü, manyetik uç tutucu, tornavida ucu, ölçü derinlik mesnet adaptörü, ağır hizmet tipi çanta

Akü Kapasitesi	NiCd 2.0 Ah
Uç Tutucu	6.35 mm
Çıkış Gücü	360 Watt
Yüksüz Hızı	0-900/0-2900 dev/dak
Maksimum Tork	20 Nm
Ağırlığı	2.2 kg
Uzunluk x Yükseklik	307 x 231 mm



## 18 Volt Ağır Hizmet Tipi 1.6 mm Çivi Çıkarma Makinesi

DC618KB/ DC618KN



Çok rahat çivi doldurma ve boşaltma - 120 çivi kapasiteli 20 derece açılı kartuş  
Alet, sürekli çivileme ile dilediğiniz kadar hızlı çalışır  
Sıralı çalışma modu, hassas yerleştirmeye imkan verir ve darbeli çalışma modu kullanıcıya üretim hızı sağlar  
Numaralı gösterge kullanılarak derinlik kolaylıkla ayarlanabilir ve kullanıcı derinlik değiştirirken performanstan ödün vermez

**Standard Teçhizat:** 30 dakikalık şarj aleti, 2 akü, DEWALT güvenlik gözlüğü, çift yönlü kemer kancası, yüzeye iz bırakmayan uç, ağır hizmet tipi taşıma çantası

Çivi Çapı	1.6 mm
Akü Kapasitesi	NiMH 2.6 Ah
Kartuş Açısı	20 °
Çivi Uzunluk Kapasitesi	32-63 mm
Kartuş Kapasitesi	120 Çivi
Kartuş Yükleme	Arkadan
Çalışma Şekli	Darbeli ve Sıralı
Uzunluk x Yükseklik	330 x 320 mm
Ağırlığı	3.9 (akü dahil) kg
Çivi Çıkarma Makinesi Çalışma Modu	tercihe bağlı
Entegre Kemer Kancası	Mevcut
Sıkıştırma Temizlenmesi	Mevcut
Özellikleri	LED Lamba



## 18 Volt 1.2 mm Çivi Çıkarma Makinesi

DC608KB



Alet, sürekli çivileme ile dilediğiniz kadar hızlı çalışır  
Sıralı çalışma modu hassas yerleştirme sağlar ve darbeli çalışma modu kullanıcıya üretim hızı sunar  
Numaralı gösterge kullanılarak derinlik kolaylıkla ayarlanabilir ve kullanıcı derinlik değiştirirken performanstan ödün vermez  
Sıkıştırma çivi tornavida veya anahtar olmaksızın basitçe çıkarılabilir

**Standard Teçhizat:** 30 dakikalık şarj aleti, 2 akü, ağır hizmet tipi çanta

Çivi Çapı	1.2 mm
Akü Kapasitesi	NiMH 2.6 Ah
Kartuş Açısı	0 °
Çivi Uzunluk Kapasitesi	16-50 mm
Kartuş Kapasitesi	110 Çivi
Kartuş Yükleme	Yandan
Çalışma Şekli	Darbeli ve Sıralı
Uzunluk x Yükseklik	295 x 290 mm
Ağırlığı	3.4 kg
Çivi Çıkarma Makinesi Çalışma Modu	tercihe bağlı
Entegre Kemer Kancası	Var
Sıkıştırma Temizlenmesi	Var



## 18 Volt Ağır Hizmet Tipi 1.6mm Çivi Çıkarma Makinesi

DC616KB



Çok rahat çivi doldurma ve boşaltma - düz kartuş 110 çivi kapasitesi  
Alet, sürekli çivileme ile dilediğiniz kadar hızlı çalışır  
Sıralı çalışma modu hassas yerleştirme sağlar ve darbeli çalışma modu kullanıcıya üretim hızı sunar  
Numaralı gösterge kullanılarak derinlik kolaylıkla ayarlanabilir ve kullanıcı derinlik değiştirirken performanstan ödün vermez

**Standard Teçhizat:** 30 dakikalık şarj aleti, 2 akü, DEWALT güvenlik gözlüğü, çift yönlü kemer kancası, yüzeye iz bırakmayan uç, ağır hizmet tipi çanta

Çivi Çapı	1.6 mm
Akü Kapasitesi	NiMH 2.6 Ah
Kartuş Açısı	0 °
Çivi Uzunluk Kapasitesi	32-63 mm
Kartuş Kapasitesi	110 Çivi
Kartuş Yükleme	Arkadan
Çalışma Şekli	Darbeli ve Sıralı
Uzunluk x Yükseklik	330 x 320 mm
Ağırlığı	3.9 (akü dahil) kg
Çivi Çıkarma Makinesi Çalışma Modu	tercihe bağlı
Entegre Kemer Kancası	Var
Sıkıştırma Temizlenmesi	Var
Özellikleri	LED göstergeleri





## 18 Volt Avuç Taşlama

## DC411KL



Fan soğutmalı güçlü DeWALT motor ile maksimum güç ve dayanıklılık 6500 dev/dak, kesme ve taşlama uygulamaları için yüksek güç sağlar 18 Volt güç üreten akü, 12 Volt NiCD/NiMH aküden daha az ağırlığa sahiptir ve çok büyük ergonomi sağlar

**Standard Teçhizat:** 1 saatlik şarj aleti, 2 akü, anahtarsız muhafaza, 2 konumlu yan sap, ağır hizmet tipi çanta

Akü Kapasitesi	Li-Ion 2.0 Ah
Maksimum Disk Çapı	125 mm
Çıkış Gücü	405 Watt
Yüksüz Hızı	6500 dev/dak
Mil Bağlantı Dişi	M14
Ağırlığı	2.9 kg
Uzunluk x Yükseklik	375 x 147 mm



## 18 Volt Avuç Taşlama

## DC411KB/ DC411KA/ DC411N



DEWALT fan soğutmalı güçlü motor ile maksimum güç ve dayanıklılık 6,500 dev/dak, kesme ve taşlama uygulamaları için yüksek güç sağlar Çelik kesim spiral açılı dişliler en yüksek dayanıklılık seviyesi ve düşük vibrasyon sunarak kullanıcı verimliliğini artırır. Rahat kavramalı tetik ve güvenlik tetiği

**Standard Teçhizat:** 1 saatlik şarj aleti, 2 akü, anahtarsız muhafaza, 2 konumlu yan sap, ağır hizmet tipi çanta

Akü Kapasitesi	NiMH 2.6 Ah
Maksimum Disk Çapı	125 mm
Çıkış Gücü	405 Watt
Yüksüz Hızı	6500 dev/dak
Mil Bağlantı Dişi	M14
Ağırlığı	3.2 kg
Uzunluk x Yükseklik	375 x 147 mm



## 18 Volt Ağır Hizmet Tipi Tilki Kuyruğu Testere

## DC385KL



Güçlü DEWALT fan soğutmalı motor, değiştirilebilir kömürler ve elektronik hız ayarı. Dakikada 3000 darbeye kadar hızlı kesme hareketi ve 28,6 mm darbe uzunluğu 4 konumlu bıçak bağlantısı kenar kesime imkan verir ve kullanımlarını artırır 18 Volt güç üreten akü, 12 Volt NiCD/NiMH aküden daha az ağırlığa sahiptir ve çok büyük ergonomi sağlar

**Standard Teçhizat:** 1 saatlik şarj aleti, 2 akü, ahşap ve metal kesim bıçağı, ağır hizmet tipi çanta

Akü Kapasitesi	Li-Ion 2.0 Ah
Çıkış Gücü	390 Watt
Yüksüz Darbe Hızı	0-3000 darbe/dak
Derinlik Hareketi	28.6 mm
Ağırlığı	3.4 kg
Uzunluk x Yükseklik	435 x 188 mm



## 18 Volt Ağır Hizmet Tipi Tilki Kuyruğu Testere

## DC385KB/ DC385N



Güçlü DEWALT fan soğutmalı motor, değiştirilebilir kömürler ve elektronik hız ayarı. Dakikada 3000 darbeye kadar hızlı kesme hareketi ve 28,6 mm darbe uzunluğu. 4 konumlu bıçak bağlantısı kenar kesime imkan verir ve kullanımlarını artırır Hızlı bıçak değiştirme için anahtarsız bıçak değiştirme ayarı Hızlı kontrollü kesim ve artırılmış çalışma güvenliği için değişken hız ayarlı tetik, güvenlik tetiği ve elektronik motor freni

**Standard Teçhizat:** 1 saatlik şarj aleti, 2 akü, ahşap ve metal kesim bıçağı, ağır hizmet tipi çanta

Akü Kapasitesi	NiMH 2.6 Ah
Çıkış Gücü	390 Watt
Yüksüz Darbe Hızı	0-3000 darbe/dak
Derinlik Hareketi	28.6 mm
Ağırlığı	3.70 kg
Uzunluk x Yükseklik	435 x 188 mm



## 18 Volt Ağır Hizmet Tipi Dekupaj Testere

## DC330KL



Fan soğutmalı güçlü DeWALT motor ile değiştirilebilir kömürler ve değişken hız ayarı ile dakikada 3000 vuruşlu hızlı kesme Toz üfleme özelliği ile kesim hattı sürekli temiz kalır 18 Volt güç üreten akü, 12 Volt NiCD/NiMH aküden daha az ağırlığa sahiptir ve çok büyük ergonomi sağlar

**Standard Teçhizat:** 1 saatlik şarj aleti, 2 akü, çizilmeyi önleyen taban kaplaması, 4 bıçak, ağır hizmet tipi çanta

Akü Kapasitesi	Li-Ion 2.0 Ah
Çıkış Gücü	400 Watt
Yüksüz Darbe Hızı	0-3000 darbe/dak
Derinlik Hareketi	26 mm
Zıvana Kapasitesi	45 °
Maksimum Kesme Derinliği (Ahşap)	135 mm
Maksimum Kesme Derinliği (Metal)	10 mm
Ağırlığı	3.1 kg
Uzunluk x Yükseklik	285 x 213 mm



## 18 Volt Ağır Hizmet Tipi Dekupaj Testere

## DC330KB/ DC330KA/ DC330N



Fan soğutmalı güçlü DeWALT motor ile değiştirilebilir kömürler ve değişken hız ayarı ile dakikada 3000 vuruşlu hızlı kesme Toz üfleme özelliği ile kesim hattı sürekli temiz kalır Çizilmeyi önleyen kaplamalı, anahtarsız ayarlanan testere tabanı sağa, sola 45 derece yatar Hızlı ve kolay, patentli anahtarsız bıçak değiştirme sistemi, T şaflı bıçaklarla uyumludur

**Standard Teçhizat:** 1 saatlik şarj aleti, 2 akü, çizilmeyi önleyen taban kaplaması, 4 bıçak, ağır hizmet tipi çanta

Akü Kapasitesi	NiMH 2.6 Ah
Çıkış Gücü	400 Watt
Yüksüz Darbe Hızı	0-3000 darbe/dak
Derinlik Hareketi	26 mm
Zıvana Kapasitesi	45 °
Maksimum Kesme Derinliği (Ahşap)	135 mm
Maksimum Kesme Derinliği (Metal)	10 mm
Ağırlığı	3.4 kg
Uzunluk x Yükseklik	285 x 213 mm



## 18 Volt Ağır Hizmet Tipi Daire Testere

## DC390KL



Çok ince, 165mm 24 dişli karpit uçlu bıçak ile 55mm maksimum kesme derinliğinde verimli çalışma süresi ve hızlı, pürüzsüz kesim Fan soğutmalı güçlü DeWALT motor ve değiştirilebilir kömürler ile hızlı kesim için dakikada 3700 dönüş 18 Volt güç üreten akü, 12 Volt NiCD/NiMH aküden daha az ağırlığa sahiptir ve çok büyük ergonomi sağlar

**Standard Teçhizat:** 1 saatlik şarj aleti, 2 akü, 165 mm karpit dişli bıçak, paralel kesme kılavuzu, alyan anahtar, ağır hizmet tipi çanta

Akü Kapasitesi	Li-Ion 2.0 Ah
Bıçak Çapı	165 mm
Çıkış Gücü	390 Watt
Yüksüz Hızı	3700 dev/dak
Zıvana Kapasitesi	50 °
Ağırlığı	3.9 kg
Uzunluk x Yükseklik	406 x 259 mm



## 18 Volt Ağır Hizmet Tipi Daire Testere

## DC390KB/ DC390KA/ DC390N



Çok ince, 165mm 24 dişli karpit uçlu bıçak ile 55mm maksimum kesme derinliğinde verimli çalışma süresi ve hızlı, pürüzsüz kesim Fan soğutmalı güçlü DeWALT motor ve değiştirilebilir kömürler ile hızlı kesim için dakikada 3700 dönüş Anahtarsız açılı kesim ve kesme derinliği ayarı ile birlikte kolay okunan açılı skalası sayesinde maksimum şarjlı verimliliği Zorlu şantiye koşullarına dayanmak için dökme magnezyum tabanlı komple metal bıçak muhafazası sunan çok dayanıklı tasarım

**Standard Teçhizat:** 1 saatlik şarj aleti, 2 akü, 165 mm karpit dişli bıçak, paralel kesme kılavuzu, alyan anahtar, ağır hizmet tipi çanta

Akü Kapasitesi	NiMH 2.6 Ah
Bıçak Çapı	165 mm
Çıkış Gücü	390 Watt
Yüksüz Hızı	3700 dev/dak
Zıvana Kapasitesi	50 °
Ağırlığı	4.2 kg
Uzunluk x Yükseklik	406 x 259 mm



## 18 Volt 1.5 m Raylı Ağır Hizmet Tipi Dalma Testere

## DC352KBR/ DC352KN\*



Paralel dalma kullanıcının sabit el konumunu kesim boyunca korumasını sağlar 40 dişli bıçak pürüzsüz ve hassas bitirme sağlar Ray ayarı testereyi raya hassas şekilde ayarlanmasını sağlar Geri tepme önleme fonksiyonu testereyi raydan geri hareketini önler ve dalma kesimler yaparken iş parçasından kaymasını keser

**Standard Teçhizat:** 1 saatlik şarj aleti, 2 akü, 40 dişli hassas kesim bıçağı, ağır hizmet tipi çanta, 1.5 m ray

Akü Kapasitesi	NiMH 2.6 Ah
Çıkış Gücü	390 Watt
Yüksüz Hızı	3200 dev/dak
Bıçak Çapı	165 mm
Bıçak Gökük Çapı	20 mm
Zıvana Kapasitesi	47 °
90°'de Maks. Kesme Derinliği(Kılavuz Rayları ile)	55 mm
45°'de Maks. Kesme Derinliği (Kılavuz Rayları ile)	40 mm
Ağırlığı	5.6 kg
Uzunluk x Yükseklik	349 x 264 mm

\*N modeli: tek ürün, aküler, şarj aleti ve kılavuz ray dahil değildir



## 18 Volt Ağır Hizmet Tipi Metal Kesim Daire Testere 61 mm Kesme Derinliği

## DW934K2H/ DW934K2/ DW934\*



Bıçak ömrü boyunca 61 mm kesme derinliği ve çapaksız kesim sağlayan sağlam ve fazla ısınmayan 173mm, 40 dişli tungsten karpit uçlu bıçak Fan soğutmalı güçlü DeWALT motor ile değiştirilebilir kömürler ve yeni vites kutusu tasarımı Geliştirilmiş kesim hattı takibi için solda bulunan bıçak, kesim hattı görüş göstergesi ve benzersiz kimyasal işlemli görüş penceresi Kati şantiye şartlarına dayanıklılık için anti manyetik paslanmaz çelik taban ve komple metal bıçak muhafazası

**Standard Teçhizat:** 1 saatlik akü şarj aleti, 2 adet akü, 173mm tungsten karpit bıçak, alyan anahtar, ağır hizmet tipi çanta

Akü Kapasitesi	NiMH 2.6 Ah
Bıçak Çapı	173 mm
Çıkış Gücü	315 Watt
Yüksüz Hızı	3100 dev/dak
Ağırlığı	3.8 kg
Uzunluk x Yükseklik	365 x 195 mm

\*DW934; tek ürün, aküler ve şarj aleti dahil değildir





## 18 Volt 600 ml Tüplü ve 310 ml Kartuşlu Silikon Tabancası

DCS47K/ DCS47\*



Yüksek viskoziteli üretilenler ve yapışkanlara uygun 2900 N itme gücü  
Değişken hız ayarı düğmesi ile hızın ön seçimi  
Değişken hız ve otomatik aşırı yük korumasına sahip elektronik tetik  
Ergonomik T-saplı tasarımı, kauçuk kavramasıyla ekstra konfor sağlar

**Standard Teçhizat:** 1 saatlik şarj aleti, 1 akü, kartuş tutucu, tüp, dönüştürme kiti

Akü Kapasitesi	NiMH 2.6 Ah
Taşıyıcı Boyutu	310-600 ml
Uygulayıcı	Kartuş ve tüp
İtme Gücü	2900 N (295Kg)
İtme Hızı	635 mm/dak
Ağırlığı	3.3/2.3* kg
Uzunluk x Yükseklik	734 x 322 mm



\*DCS47; tek ürün, aküler ve şarj aleti dahil değildir

## 18 Volt Sulu/Kuru El Süpürgesi - Tek Ürün

DCS15N



Tek bir akü ile birden fazla alette hızlı ve çabuk değiştirme sağlayan mevcut 18 Volt akü platformu ile çalışır  
Alçık panel veya çimento tozu kadar küçük partiküller dahil, tozun %99.7'sini emen yüksek etkili filtre  
1.9L tank kapasitesi, yüksek toplama kapasitesiyle temizlemeye imkan verir  
Kauçuk hortum, bir düzine uygulamada ek esneklik için 1 metreye kadar uzatılabilir

**Standard Teçhizat:** Akü dahil değildir, 1 metre ağır hizmet tipi kauçuk hortum, uzatma ucu, geniş uç

Voltaj	18 Volt
Akü Tipi	Mevcut değil
Giriş Gücü	180 Watt
Maksimum Hava Akımı	15.9 l/san
Tank Hacmi	1.9 l
Güç Kaynağı	DC
Hortum Dış Çapı	32 mm
Üfleme	Yok
Uzunluk x Yükseklik	460 x 200 mm
Ağırlığı (akü hariç)	1.2 (2.2) kg

## 18 Volt Florosan Lamba - Tek Ürün

DCS27N\*



Kompakt ve hafif tasarımı ile darbeye dayanıklı gövde  
Akü ve akü şarj aleti ayrı satılır  
Yüksek dayanıklılık sağlayan kauçuk üstkaplama  
4 tırnaklı ampulle daha fazla dayanıklılık

Ampul Tipi	Florosan
Akü Tipi	18 Volt
Ağırlığı (akü hariç)	0.5 kg
Uzunluk x Yükseklik	155 x 0 mm

\*Yedek ampul - DE5273

## 18 Volt Ağır Hizmet Tipi Spiral Fener

DW919\*



Daha fazla parlaklık için metal reflektörlü ve Xenon ampüllü geniş açılı ışın  
Kilitlenebilir kafa klipsi ile çok amaçlı ve güvenli kullanım  
Elleri kullanmadan çok yönlü kullanım için esnek spiral hortum  
Kompakt ve hafif tasarımı ile darbeye dayanıklı gövde

Ampul Tipi	Xenon
Akü Tipi	18.0 Volt
Ağırlığı (akü hariç)	0.45 kg
Uzunluk x Yükseklik	130 x 180 mm

\*Yedek ampul - DE9083

## 18 Volt Ağır Hizmet Tipi Fener

DW908\*



Daha fazla parlaklık için metal reflektörlü ve Xenon ampüllü geniş açılı ışın  
Dik ve yatay ayarlı, 90 derece, 5 konumlu döner kafalı fener  
Kompakt ve hafif tasarımı ile darbeye dayanıklı gövde  
Gövde üzerinde yedek ampül muhafazası

**Standard Teçhizat:** yedek ampul

Ampul Tipi	Xenon
Akü Tipi	18.0 Volt
Ağırlığı (akü hariç)	0.34 kg
Uzunluk x Yükseklik	85 x 240 mm

\*Yedek ampul - DE9084

## 14.4 Volt 13 mm XRP Nano Ağır Hizmet Tipi Darbeli Matkap/Tornavida

DCD935L2



Ağır hizmet tipi delme ve vidalama için 14.4 Volt XRP darbeli matkap/tornavida  
DeWALT üretimi çerçevesiz motor boyutu küçülterek ve verimliliği artırarak mükemmel kullanım süresi sunar  
Vidalamada bir örnek sonuçlar ve mükemmel hassaslık için 22 kademeli tork ayarı

**Standard Teçhizat:** 40 dakikalık şarj aleti, 2 akü, ayarlanabilir yan sap, ağır hizmet tipi çanta

Akü Kapasitesi	Li-Ion 2.0 Ah
Mandren Kapasitesi	1.5-13 mm
Çıkış Gücü	325 Watt
Yüksüz Hızı	0-425/0-1200/0-1800 dev/dak
Darbe oranı	0-7225/0-20400/0-30600 darbe/dak
Maksimum Tork	50 Nm
Maksimum Delme Kapasitesi (Ahşap)	45 mm
Maksimum Delme Kapasitesi (Metal)	13 mm
Maksimum Delme Kapasitesi (Tuğla)	14 mm
Ağırlığı	2.4 kg
Uzunluk x Yükseklik	247 x 252 mm



## 14.4 Volt 13 mm XRP Ağır Hizmet Tipi Darbeli Matkap/Tornavida

DCD935B2



Ağır hizmet tipi delme ve vidalama için 14.4 Volt XRP darbeli matkap/tornavida  
DeWALT üretimi çerçevesiz motor boyutu küçülterek ve verimliliği artırarak mükemmel kullanım süresi sunar  
Vidalamada bir örnek sonuçlar ve mükemmel hassaslık için 22 kademeli tork ayarı  
Darbeli, darbesiz delme ve vidalama arasında hızlı ve kolay geçiş için çift bilezik tasarımı

**Standard Teçhizat:** 40 dakikalık şarj aleti, 2 akü, ayarlanabilir yan sap, ağır hizmet tipi çanta

Akü Kapasitesi	NiMH 2.6 Ah
Mandren Kapasitesi	1.5-13 mm
Çıkış Gücü	325 Watt
Yüksüz Hızı	0-425/0-1200/0-1800 dev/dak
Darbe oranı	0-7225/0-20400/0-30600 darbe/dak
Maksimum Tork	50 Nm
Maksimum Delme Kapasitesi (Ahşap)	45 mm
Maksimum Delme Kapasitesi (Metal)	13 mm
Maksimum Delme Kapasitesi (Tuğla)	14 mm
Ağırlığı	2.7 kg
Uzunluk x Yükseklik	247 x 248 mm



## 14.4 Volt 13 mm Darbeli Matkap/Tornavida

DC737KL/ DC737KN



Darbeli delme ve vidalama için güçlü 14.4 Volt darbeli matkap/tornavida  
Kompakt ve hafif tasarımı  
Vidalamada bir örnek sonuçlar ve yüksek hassaslık için 17 kademeli tork kontrolü  
Kontrollü kullanım için iki vitesli şanzıman, elektronik hız ve sağ/sol dönüş ayarı

**Standard Teçhizat:** 40 dakikalık şarj aleti, 2 akü, ağır hizmet tipi çanta

Akü Kapasitesi	Li-Ion 2.0 Ah
Mandren Kapasitesi	1.5-13 mm
Çıkış Gücü	270 Watt
Yüksüz Hızı	0-400 / 0-1450 dev/dak
Darbe oranı	0-6,800/ 0-25,000 darbe/dak
Maksimum Tork	37 Nm
Maksimum Delme Kapasitesi (Ahşap)	35 mm
Maksimum Delme Kapasitesi (Metal)	13 mm
Maksimum Delme Kapasitesi (Tuğla)	13 mm
Ağırlığı	2.1 kg
Uzunluk x Yükseklik	225 x 239 mm



## 14.4 Volt 13 mm Kompakt Darbeli Matkap/Tornavida

DC737C2



Darbeli delme ve vidalama için güçlü 14.4 Volt matkap/tornavida  
Kompakt ve hafif tasarımı  
Vidalamada bir örnek sonuçlar ve yüksek hassaslık için 17 kademeli tork kontrolü  
Kontrollü kullanım için iki vitesli şanzıman, elektronik hız ve sağ/sol dönüş ayarı

**Standard Teçhizat:** 40 dakikalık şarj aleti, 2 akü, ağır hizmet tipi çanta

Akü Kapasitesi	Li-Ion 1.1 Ah
Mandren Kapasitesi	1.5-13 mm
Çıkış Gücü	250 Watt
Yüksüz Hızı	0-400 / 0-1450 dev/dak
Darbe oranı	0-6,800/ 0-25,000 darbe/dak
Maksimum Tork	37 Nm
Maksimum Delme Kapasitesi (Ahşap)	35 mm
Maksimum Delme Kapasitesi (Metal)	13 mm
Maksimum Delme Kapasitesi (Tuğla)	13 mm
Ağırlığı	1.7 kg
Uzunluk x Yükseklik	225 x 240 mm



## 14.4 Volt 13 mm Darbeli Matkap/Tornavida

DC735KB/ DC735KA



Delme ve vidalama uygulamaları için güçlü 14.4 Volt darbeli matkap/tornavida  
Tek el ile hızlı ve kolay uç değiştirmek için 13mm anahtarsız mandren ve yenilikçi mil kilit sistemi  
17 pozisyonlu ayarlanabilir tork kontrolü sayesinde farklı vida boyutları ile çeşitli malzeme türlerine kesintisiz vidalama  
Tümü metal şanzıman ile etkili güç transmisyonu ve daha uzun alet ömrü

**Standard Teçhizat:** 1 saatlik şarj aleti, 2 akü, ağır hizmet tipi çanta

Akü Kapasitesi	NiMH 2.6 Ah
Mandren Kapasitesi	1.5-13 mm
Çıkış Gücü	295 Watt
Yüksüz Hızı	0-400/ 0-1450 dev/dak
Darbe oranı	0-6800/ 0-25000 darbe/dak
Maksimum Tork	40 Nm
Maksimum Delme Kapasitesi (Ahşap)	35 mm
Maksimum Delme Kapasitesi (Metal)	13 mm
Maksimum Delme Kapasitesi (Tuğla)	13 mm
Ağırlığı	2.2 kg
Uzunluk x Yükseklik	225 x 239 mm





## 14.4 Volt 13 mm XRP Nano Ağır Hizmet Tipi Matkap/Tornavida

DCD930L2



Ağır hizmet tipi delme ve vidalama uygulamaları için güçlü 14.4 Volt XRP matkap/tornavida  
Üç vitesli şanzıman ile yüksek torkta, normal kullanımda ve yüksek hızlı uygulamalarda optimum performans  
Vidalamada bir örnek sonuçlar ve hassaslık için 22 kademeli tork üretimi

**Standard Teçhizat:** 40 dakikalık şarj aleti, 2 akü, ağır hizmet tipi çanta, ayarlanabilir yan sap

Akü Tipi	Li-Ion 2.0
Mandren Kapasitesi	1.5-13 mm
Çıkış Gücü	325 Watt
Yüksüz Hızı	0-425/0-1200/0-1800 dev/dak
Maksimum Sürdürülebilir Tork	50 Nm
Maksimum Delme Kapasitesi (Ahsap)	45 mm
Maksimum Delme Kapasitesi (Metal)	13 mm
Ağırlığı	2.3 kg
Uzunluk x Yükseklik	240 x 252 mm

XRP LITHIUM ION

## 14.4 Volt 13 mm XRP Ağır Hizmet Tipi Matkap/Tornavida

DCD930B2



Ağır hizmet tipi delme ve vidalama için güçlü 14.4 Volt XRP matkap/tornavida  
DEWALT üretimi çerçevesiz motor boyutu küçülterek ve verimliliği artırarak mükemmel kullanım süresi sunar  
Yüksek tork, normal kullanım veya yüksek hızlı uygulamalarda en uygun performans için olağanüstü rahat geçişli 3 hızlı vites mandalı  
Vidalamada bir örnek sonuçlar ve mükemmel hassaslık için 22 kademeli tork ayarı

**Standard Teçhizat:** 40 dakikalık şarj aleti, 2 akü, ayarlanabilir yan sap, ağır hizmet tipi çanta

Akü Tipi	NiMH 2.6 Ah
Mandren Kapasitesi	1.5-13 mm
Çıkış Gücü	325 Watt
Yüksüz Hızı	0-425/0-1200/0-1800 dev/dak
Maksimum Sürdürülebilir Tork	50 Nm
Maksimum Delme Kapasitesi (Ahsap)	45 mm
Maksimum Delme Kapasitesi (Metal)	13 mm
Ağırlığı	2.6 kg
Uzunluk x Yükseklik	240 x 248 mm

XRP

## 14.4 Volt 13 mm Kompakt Matkap/Tornavida

DC732KL/ DC732N



Delme ve vidalama için güçlü 14.4 Volt matkap/tornavida  
Otomatik mil kilitle 13mm tek kovanlı anahtarsız mandren ile tek elle kolay ve hızlı uç değiştirme  
14.4 Volt güç üreten akü, 9.6 Volt NiCD/NiMH aküden daha az ağırlığa sahiptir ve üstün ergonomi sağlar

**Standard Teçhizat:** 40 dakikalık şarj aleti, 2 akü, ağır hizmet tipi çanta

Akü Kapasitesi	Li-Ion 2.0 Ah
Mandren Kapasitesi	1.5-13 mm
Çıkış Gücü	270 Watt
Yüksüz Hızı	0-400 / 0-1450 dev/dak
Maksimum Tork	37 Nm
Maksimum Delme Kapasitesi (Ahsap)	35 mm
Maksimum Delme Kapasitesi (Metal)	13 mm
Ağırlığı	2 kg
Uzunluk x Yükseklik	210 x 239 mm

LITHIUM ION

## 14.4 Volt 13 mm Kompakt Matkap/Tornavida

DC732C2



Delme ve vidalama için güçlü 14.4 Volt matkap/tornavida  
Kompakt, hafif tasarım  
Vidalamada bir örnek sonuçlar ve yüksek hassaslık için 17 kademeli tork kontrolü  
Kontrollü kullanım için iki vitesli şanzıman, elektronik hız ve sağ/sol dönüş ayarı

**Standard Teçhizat:** 40 dakikalık şarj aleti, 2 akü, ağır hizmet tipi çanta

Akü Kapasitesi	Li-Ion 1.1 Ah
Mandren Kapasitesi	1.5-13 mm
Çıkış Gücü	250 Watt
Yüksüz Hızı	0-400 / 0-1450 dev/dak
Maksimum Tork	37 Nm
Maksimum Delme Kapasitesi (Ahsap)	35 mm
Maksimum Delme Kapasitesi (Metal)	13 mm
Ağırlığı	1.7 kg
Uzunluk x Yükseklik	210 x 240 mm

COMPACT LITHIUM ION

## 14.4 Volt 13 mm Kompakt Matkap/Tornavida

DC731KB/ DC731KA/ DC730KA\*



Delme ve vidalama için güçlü 14.4 Volt matkap/tornavida  
Tek el ile hızlı ve kolay uç değiştirmek için 13mm tek kovanlı, otomatik mil kilitleli anahtarsız mandren  
Farklı vida ölçüleriyle çok çeşitli malzemede sürekli vidalama için 17 kademeli tork ayarı  
Verimli güç iletimi ve uzun alet ömrü için komple metal dişliler

**Standard Teçhizat:** 1 saatlik şarj aleti, 2 akü, ağır hizmet tipi çanta

Akü Kapasitesi	NiMH 2.6 Ah
Mandren Kapasitesi	1.5-13 mm
Çıkış Gücü	295 Watt
Yüksüz Hızı	0-400 / 0-1450 dev/dak
Maksimum Tork	40 Nm
Maksimum Delme Kapasitesi (Ahsap)	35 mm
Maksimum Delme Kapasitesi (Metal)	13 mm
Ağırlığı	2,1 kg
Uzunluk x Yükseklik	210 x 239 mm

\*DC730KA mandren kapasitesi: 10 mm

LITHIUM ION

## 14.4 Volt 10 mm Kompakt Matkap/Tornavida

DC733KL



Delme ve vidalama için güçlü 14,4 Volt matkap/tornavida  
Hızlı uç değiştirmek için 10mm tek kovanlı anahtarsız mandren ve otomatik mil kilitle sistemi  
Kontrollü kullanım için iki vitesli şanzıman, elektronik hız ve sağ/sol dönüş ayarı  
Farklı vida ölçüleriyle çok çeşitli malzemede sürekli vidalama için 14 kademeli tork ayarı

**Standard Teçhizat:** 40 dakikalık şarj aleti, 2 akü, ağır hizmet tipi çanta

Akü Kapasitesi	Li-Ion 2.0 Ah
Mandren Kapasitesi	1-10 mm
Çıkış Gücü	195 Watt
Yüksüz Hızı	0-400 / 0-1300 dev/dak
Maksimum Tork	30 Nm
Maksimum Delme Kapasitesi (Ahsap)	30 mm
Maksimum Delme Kapasitesi (Metal)	10 mm
Ağırlığı	1.8 kg
Uzunluk x Yükseklik	220 x 240 mm

LITHIUM ION

## 14.4 Volt 10 mm Kompakt Matkap/Tornavida

DC733K2/ DC733KB/ DC733KA/ DC733KN



Delme ve vidalama için güçlü 14.4 Volt matkap/tornavida  
Hızlı uç değiştirmek için 10mm tek kovanlı anahtarsız mandren ve otomatik mil kilitle sistemi  
Maksimum kontrol için iki vitesli şanzıman, değişken hız ve sağ/sol dönüş ayarı  
Farklı vida ölçüleriyle çeşitli malzemede sürekli vidalama için 14 kademeli tork ayarı

**Standard Teçhizat:** 1 saatlik şarj aleti, 2 akü, ağır hizmet tipi çanta

Akü Kapasitesi	NiCd 2.0 Ah
Mandren Kapasitesi	1-10 mm
Çıkış Gücü	195 Watt
Yüksüz Hızı	0-400/0-1300 dev/dak
Maksimum Tork	30 Nm
Maksimum Delme Kapasitesi (Ahsap)	30 mm
Maksimum Delme Kapasitesi (Metal)	10 mm
Ağırlığı	2.0 kg
Uzunluk x Yükseklik	220 x 235 mm

LITHIUM ION

## 14.4 Volt 10 mm Kompakt Matkap/Tornavida

DC733C2



Delme ve vidalama için güçlü 14,4 Volt matkap/tornavida  
Kompakt ve hafif tasarım  
Kontrollü kullanım için iki vitesli şanzıman, elektronik hız ve sağ/sol dönüş ayarı  
Farklı vida ölçüleriyle çok çeşitli malzemede sürekli vidalama için 14 kademeli tork ayarı

**Standard Teçhizat:** 40 dakikalık şarj aleti, 2 akü, ağır hizmet tipi çanta

Akü Kapasitesi	Li-Ion 1.1 Ah
Mandren Kapasitesi	1-10 mm
Çıkış Gücü	195 Watt
Yüksüz Hızı	0-400 / 0-1300 dev/dak
Maksimum Tork	30 Nm
Maksimum Delme Kapasitesi (Ahsap)	30 mm
Maksimum Delme Kapasitesi (Metal)	10 mm
Ağırlığı	1.5 kg
Uzunluk x Yükseklik	220 x 220 mm

COMPACT LITHIUM ION

## D-WALT EXTREME 2 METAL™ MATKAP UÇLARI



**DEWALT Extreme 2 Metal Matkap Uçları hızlı, hassas, çapaksız delik delmek için idealdir.**

- Standart HSS-R matkap uçlarına göre 4 kat daha hızlı ve %50 daha dayanıklı.
- DEWALT çift uçlu tasarımı kaymayı önleyerek ilk temasta kaymadan temiz ve hassas delik delinmesini sağlar.
- Alın Demir Oksit kaplama aşırı ısınmayı önleyerek uç ömrünü uzatır.

EXTREME 2 metal matkap uçlarının tüm çeşidi için 116. sayfaya bakın



## 14.4 Volt 10 mm Dik Ağıl Matkap

DW966K



Güçlü fan soğutmalı motor ile geniş uçlar için yeterli 24Nm sürekli tork seviyesi  
Çok farklı uygulamalar için 0-400/0-1250 dev/dak 2 kademeli hız ayarı  
Tam kontrol için sağ/sol dönüş ayarı, elektronik hız ayarı ve elektronik motor freni  
Kauçuk kaplı geniş tetik, kullanıcıya ulaşılması zor yerlerde dahi tetiği tutma imkanı vererek konfor ve kolaylık sağlar

**Standard Teçhizat:** 1 saatlik şarj aleti, 1 akü, ağır hizmet tipi çanta

Akü Kapasitesi	NiCd 2.0 Ah
Mandren Kapasitesi	1.0-10 mm
Çıkış Gücü	220 Watt
Yüksüz Hızı	0-400/0-1,250 dev/dak
Maksimum Tork	24 Nm
Maksimum Delme Kapasitesi (Ahşap)	28 mm
Maksimum Delme Kapasitesi (Metal)	10 mm
Ağırlığı	2.1 kg
Uzunluk x Yükseklik	323 x 125 mm



## 14.4 Volt Kompakt Darbeli Tornavida

DC837KL/ DC837N



Dayanıklı çerçevesiz yüksek hızlı motor, 140Nm sürdürülebilir tork üretir  
Verimli güç iletimi ve uzun alet ömrü için komple metal dişli çark takımı  
Alüminyum ön muhafaza daha fazla ısı dağılımı sağlar motor ömrünü artırır  
Geliştirilmiş elektronik hız ayarı ve elektronik motor freni sayesinde takma ve sökmede tam kontrol

**Standard Teçhizat:** 40 dakikalık şarj aleti, 2 adet akü, ağır hizmet tipi çanta

Akü Kapasitesi	Li-Ion, 2.0 Ah
Uç Kovanı	1/4"
Çıkış Gücü	240 Watt
Yüksüz Hızı	0-2400 dev/dak
Darbe Oranı	0-2700 darbe/dak
Maksimum Tork	140 Nm
Maksimum Somun Çapı	M12
Ağırlığı	1.6 kg
Uzunluk x Yükseklik	146 x 231 mm

## LITHIUM ION

## 14.4 Volt Kompakt Darbeli Tornavida

DC837C2



Dayanıklı çerçevesiz yüksek hızlı motor, 140Nm sürdürülebilir tork üretir  
Verimli güç iletimi ve uzun alet ömrü için komple metal dişli çark takımı  
Alüminyum ön muhafaza daha fazla ısı dağılımı sağlar motor ömrünü artırır  
Geliştirilmiş elektronik hız ayarı ve elektronik motor freni sayesinde takma ve sökmede tam kontrol

**Standard Teçhizat:** 40 dakikalık şarj aleti, 2 akü, ağır hizmet tipi çanta

Akü Kapasitesi	Li-Ion, 1.1 Ah
Uç Kovanı	1/4"
Çıkış Gücü	240 Watt
Yüksüz Hızı	0-2400 dev/dak
Darbe Oranı	0-2700 darbe/dak
Maksimum Tork	140 Nm
Maksimum Somun Çapı	M12
Ağırlığı	1.4 kg
Uzunluk x Yükseklik	146 x 230 mm

## COMPACT LITHIUM ION

## 14.4 Volt Kompakt Darbeli Tornavida

DC835KB



Dayanıklı çerçevesiz yüksek hızlı motor, 140Nm sürdürülebilir tork üretir  
Verimli güç iletimi ve uzun alet ömrü için komple metal dişli çark takımı  
Alüminyum ön muhafaza daha fazla ısı dağılımı sağlar motor ömrünü artırır  
Geliştirilmiş elektronik hız ayarı ve elektronik motor freni sayesinde takma ve sökmede tam kontrol

**Standard Teçhizat:** 30 dakikalık şarj aleti, 2 akü, ağır hizmet tipi çanta

Akü Kapasitesi	NiMH 2.6 Ah
Uç Kovanı	1/4"
Çıkış Gücü	240 Watt
Yüksüz Hızı	0-2400 dev/dak
Darbe Oranı	0-2700 darbe/dak
Maksimum Tork	140 Nm
Maksimum Somun Çapı	M12
Ağırlığı	1.8 kg
Uzunluk x Yükseklik	146 x 231 mm



## 14.4 Volt Kompakt Somun Sıkma

DC832KL/ DC832N



Dayanıklı çerçevesiz yüksek hızlı motor, 180Nm sürdürülebilir tork üretir  
Verimli güç iletimi ve uzun alet ömrü için komple metal dişli çark takımı  
Alüminyum ön muhafaza daha fazla ısı dağılımı sağlar motor ömrünü artırır  
Tam kontrol için sağ/sol dönüş ayarı, elektronik hız ayarı ve elektronik motor freni

**Standard Teçhizat:** 40 dakikalık şarj aleti, 2 adet akü, ağır hizmet tipi çanta

Akü Kapasitesi	Li-Ion, 2.0 Ah
Uç Kovanı	1/2"
Çıkış Gücü	240 Watt
Yüksüz Hızı	0-2400 dev/dak
Darbe Oranı	0-2700 darbe/dak
Maksimum Sürdürülebilir Tork	180 Nm
Maksimum Somun Çapı	M16
Ağırlığı	1.6 kg
Uzunluk x Yükseklik	146 x 231 mm

## LITHIUM ION

## 14.4 Volt Kompakt Somun Sıkma

DC830KB



Dayanıklı çerçevesiz yüksek hızlı motor, 180Nm sürdürülebilir tork üretir  
Verimli güç iletimi ve uzun alet ömrü için komple metal dişli çark takımı  
Alüminyum ön muhafaza daha fazla ısı dağılımı sağlar motor ömrünü artırır  
Tam kontrol için sağ/sol dönüş ayarı, elektronik hız ayarı ve elektronik motor freni

**Standard Teçhizat:** 30 dakikalık şarj aleti, 2 akü, ağır hizmet tipi çanta

Akü Kapasitesi	NiMH 2.6 Ah
Uç Kovanı	1/2"
Çıkış Gücü	240 Watt
Yüksüz Hızı	0-2400 dev/dak
Darbe Oranı	0-2700 darbe/dak
Maksimum Sürdürülebilir Tork	180 Nm
Maksimum Somun Çapı	M16
Ağırlığı	1.8 kg
Uzunluk x Yükseklik	146 x 231 mm



## 14.4 Volt Ağır Hizmet Tipi Sac Kesme

DW941K



Güçlü fan soğutmalı DeWALT motor ve değiştirilebilir kömürler ile 1.2mm kalınlığında metalde 4.4m/dak hızlı kesim  
360° kendi eksenini çevresinde dönebilen kafa yapısı sayesinde dar köşelerde dahi rahat kullanım  
Elektronik hız ayarı ve frenle daha fazla kontrol ve kullanım güvenliği  
Tek şarjda 1.2mm kalınlığında metalde, 42.7m maksimum kesim uzunluğu

**Standard Teçhizat:** 1 saatlik şarj aleti, 1 akü, alyan anahtarı, ağır hizmet tipi çanta

Akü Kapasitesi	NiCd 2.0 Ah
Çıkış Gücü	295 Watt
Yüksüz Darbe Hızı	0-2300 darbe/dak
Maksimum Kesme Derinliği (Metal)	1.2 mm
Ağırlığı	2.4 kg
Uzunluk x Yükseklik	336 x 230 mm



## 14.4 Volt Ağır Hizmet Tipi Spiral Fener

DW918



Daha fazla parlaklık için metal reflektörlü ve Xenon ampüllü geniş açılı ışın  
Elleri kullanmadan çok yönlü kullanım için esnek spiral hortum  
Kilitlenebilir kafa klipsi ile çok amaçlı ve güvenli kullanım  
Kompakt ve hafif tasarımı ile darbeye dayanıklı gövde

**Standard Teçhizat:** ,

Ampul Tipi	Xenon
Akü Tipi	14.4 Volt
Ağırlığı (akü hariç)	0.45 kg
Uzunluk x Yükseklik	130 x 180 mm

## 14.4 Volt Ağır Hizmet Tipi Fener

DW906



Daha fazla parlaklık için metal reflektörlü ve Xenon ampüllü geniş açılı ışın  
Dik ve yatay ayarlı, 90 derece, 5 konumlu döner kafalı fener  
Kompakt ve hafif tasarımı ile darbeye dayanıklı gövde  
Gövde üzerinde yedek ampül muhafazası

**Standard Teçhizat:** yedek ampul

Ampul Tipi	Xenon
Akü Tipi	14.4 Volt
Ağırlığı (akü hariç)	0.34 kg
Uzunluk x Yükseklik	85 x 240 mm

## 12 Volt 13 mm XRP Ağır Hizmet Tipi Darbeli Matkap/Tornavida

DCD945B2



Ağır hizmet tipi delme ve vidalama için güçlü 12 Volt XRP darbeli matkap/  
tornavida  
DeWALT üretimi çerçevesiz motor boyutu küçülterek ve verimliliği artırarak  
mükemmel kullanım süresi sunar  
Yüksek tork, normal kullanım veya yüksek hızlı uygulamalarda en uygun  
performans için olağanüstü rahat geçişli 3 hızlı vites mandalı  
Vidalamada bir örnek sonuçlar ve mükemmel hassaslık için 22 kademeli  
tork ayarı

**Standard Teçhizat:** 40 dakikalık şarj aleti, 2 akü, ayarlanabilir yan sap, ağır hizmet tipi çanta

Akü Kapasitesi	NiMH 2.6 Ah
Mandren Kapasitesi	1.5-13 mm
Çıkış Gücü	285 Watt
Yüksüz Hızı	0-425/0-1200/0-1800 dev/dak
Darbe oranı	0-2225/0-20400/0-30600 darbe/dak
Maksimum Tork	44 Nm
Maksimum Delme Kapasitesi (Ahşap)	38 mm
Maksimum Delme Kapasitesi (Metal)	13 mm
Maksimum Delme Kapasitesi (Tuğla)	13 mm
Ağırlığı	2.5 kg
Uzunluk x Yükseklik	247 x 248 mm





## 12 Volt 13 mm Darbeli Matkap/Tornavida

## DC745KB/ DC745KA



Delme ve vidalama uygulamaları için güçlü 12 Volt darbeli matkap/tornavida. Hızlı uç değiştirmek için 13mm tek kovanlı anahtarsız mandren ve otomatik mil kilit sistemi. 17 pozisyonlu ayarlanabilir tork kontrolü sayesinde farklı vida boyutları ile çeşitli malzeme türlerine kesintisiz vidalama. Tümü metal şanzıman ile etkili güç iletimi ve daha uzun alet ömrü.

**Standard Teçhizat:** 1 saatlik şarj aleti, 2 akü, ağır hizmet tipi çanta

Akü Kapasitesi	NiMH 2.6 Ah
Mandren Kapasitesi	1,5mm-13 mm
Çıkış Gücü	240 Watt
Yüksüz Hızı	0-400/ 0-1450 dev/dak
Darbe Oranı	0-6800/ 0-25000 darbe/dak
Maksimum Tork	35 Nm
Maksimum Delme Kapasitesi (Ahsap)	28 mm
Maksimum Delme Kapasitesi (Metal)	13 mm
Maksimum Delme Kapasitesi (Tuğla)	13 mm
Ağırlığı	2.1 kg
Uzunluk x Yükseklik	225 x 239 mm



## 12 Volt 13 mm XRP Ağır Hizmet Tipi Matkap/Tornavida

## DCD940B2



Ağır hizmet tipi delme ve vidalama için güçlü 12 Volt XRP matkap/tornavida. DEWALT üretimi çerçevesiz motor boyutu küçülterek ve verimliliği artırarak mükemmel kullanım süresi sunar. Yüksek tork, normal kullanım veya yüksek hızlı uygulamalarda en uygun performans için olağanüstü rahat geçişli 3 hızlı vites mandali. Vidalamada bir örnek sonuçlar ve mükemmel hassaslık için 22 kademeli tork ayarı.

**Standard Teçhizat:** 40 dakikalık şarj aleti, 2 akü, ayarlanabilir yan sap, ağır hizmet tipi çanta

Akü Tipi	NiMH 2.6 Ah
Mandren Kapasitesi	1.5-13 mm
Çıkış Gücü	285 Watt
Yüksüz Hızı	0-425/0-1200/0-1800 dev/dak
Maksimum Sürdürülebilir Tork	44 Nm
Maksimum Delme Kapasitesi (Ahsap)	38 mm
Maksimum Delme Kapasitesi (Metal)	13 mm
Ağırlığı	2.4 kg
Uzunluk x Yükseklik	240 x 248 mm



## 12 Volt 13 mm Kompakt Matkap Tornavida

## DC743KB/ DC742KA\*



Delme ve vidalama için güçlü 12 Volt matkap/tornavida. Tek el ile hızlı ve kolay uç değiştirmek için 13mm tek kovanlı, otomatik mil kilitli anahtarsız mandren. Farklı vida ölçüleriyle çok çeşitli malzemede sürekli vidalama için 17 kademeli tork ayarı. Verimli güç iletimi ve uzun alet ömrü için komple metal dişliçer.

**Standard Teçhizat:** 1 saatlik şarj aleti, 2 akü, ağır hizmet tipi çanta

Akü Kapasitesi	NiMH 2.6 Ah
Mandren Kapasitesi	1.5-13 mm
Çıkış Gücü	240 Watt
Yüksüz Hızı	0-400 / 0-1450 dev/dak
Maksimum Tork	35 Nm
Maksimum Delme Kapasitesi (Ahsap)	28 mm
Maksimum Delme Kapasitesi (Metal)	13 mm
Ağırlığı	2.0 kg
Uzunluk x Yükseklik	210 x 239 mm



DC742KA mandren kapasitesi: 10 mm

## 12 Volt 10 mm Kompakt Matkap/Tornavida

## DC740KA/ DC740K2



Delme ve vidalama için güçlü 12.0 Volt matkap/tornavida. 10mm tek kovanlı mandren ve mil kilitli ile hızlı ve kolayca tek elle uç değiştirme. Farklı vida ölçüleriyle çeşitli malzemede sürekli vidalama için 14 kademeli tork ayarı. Çıkarılabilir kemere geçme tokası.

**Standard Teçhizat:** 1 saatlik şarj aleti, 2 akü, ağır hizmet tipi çanta

Akü Kapasitesi	NiCd 1.3 Ah
Mandren Kapasitesi	1-10 mm
Çıkış Gücü	190 Watt
Yüksüz Hızı	0-350/0-1200 dev/dak
Maksimum Tork	26 Nm
Maksimum Delme Kapasitesi (Ahsap)	25 mm
Maksimum Delme Kapasitesi (Metal)	10 mm
Ağırlığı	1.7 kg
Uzunluk x Yükseklik	220 x 225 mm



## 12 Volt 10 mm Dik Açılı Matkap

## DW965K



Güçlü fan soğutmalı motor ile geniş uçlar için yeterli 20Nm sürekli tork seviyesi. Çok farklı uygulamalar için 0-400/0-1200 dev/dak 2 kademeli hız ayarı. Kauçuk kaplı geniş tetik, kullanıcıya ulaşması zor yerlerde dahi tetiği tutma imkanı vererek konfor ve kolaylık sağlar. Tam kontrol için sağ/sol dönüş ayarı, elektronik hız ayarı ve elektronik motor freni.

**Standard Teçhizat:** 1 saatlik şarj aleti, 1 akü, ağır hizmet tipi çanta

Akü Kapasitesi	NiCd 2.0 Ah
Mandren Kapasitesi	1.0-10 mm
Çıkış Gücü	190 Watt
Yüksüz Hızı	0-400 / 0-1200 dev/dak
Maksimum Tork	20 Nm
Maksimum Delme Kapasitesi (Ahsap)	25 mm
Maksimum Delme Kapasitesi (Metal)	10 mm
Ağırlığı	2.0 kg
Uzunluk x Yükseklik	323 x 125 mm



## 12 Volt Kompakt Darbeli Tornavida

## DC845KB



Dayanıklı çerçevesiz yüksek hızlı motor, 130Nm sürdürülebilir tork üretir. Verimli güç iletimi ve uzun alet ömrü için komple metal dişli çark takımı. Alüminyum ön muhafaza daha fazla ısı dağılımı sağlar motor ömrünü artırır. Geliştirilmiş elektronik hız ayarı ve elektronik motor freni sayesinde takma ve sökmede tam kontrol.

**Standard Teçhizat:** 30 dakikalık şarj aleti, 2 akü, ağır hizmet tipi çanta

Akü Kapasitesi	NiMH 2.6 Ah
Uç Kavama	1/4"
Çıkış Gücü	220 Watt
Yüksüz Hızı	0-2400 dev/dak
Darbe Oranı	0-2700 darbe/dak
Maksimum Tork	130 Nm
Maksimum Somun Çapı	M12
Ağırlığı	1.7 kg
Uzunluk x Yükseklik	146 x 231 mm



## 12 Volt Kompakt Somun Sıkma

## DC840KB



Dayanıklı çerçevesiz yüksek hızlı motor, 160Nm'ye kadar sürdürülebilir tork üretir. Verimli güç iletimi ve uzun alet ömrü için komple metal dişli çark takımı. Alüminyum ön muhafaza daha fazla ısı dağılımı sağlar motor ömrünü artırır. Geliştirilmiş elektronik hız ayarı ve elektronik motor freni sayesinde takma ve sökmede tam kontrol.

**Standard Teçhizat:** 30 dakikalık şarj aleti, 2 akü, ağır hizmet tipi çanta

Akü Kapasitesi	NiMH 2.6 Ah
Uç Kavama	1/2"
Çıkış Gücü	220 Watt
Yüksüz Hızı	0-2400 dev/dak
Darbe Oranı	0-2700 darbe/dak
Maksimum Sürdürülebilir Tork	160 Nm
Maksimum Somun Çapı	M16
Ağırlığı	1.7 kg
Uzunluk x Yükseklik	146 x 231 mm



## 12 Volt Ağır Hizmet Tipi Alça Panel Tornavidası

## DW979K2



Sürekli aynı vidalama derinliği için çıkarılabilir ayarlı derinlik mesnedi. 6.35 mm alçgen vida için manyetik alet tutucu. Maksimum performans için 8.5 Nm'ye kadar sürdürülebilir tork. Maksimum kontrol için iki vitesli şanzıman, değişken hız ve sağ/sol dönüş ayarı.

**Standard Teçhizat:** 1 saatlik şarj aleti, 2 akü, manyetik uç tutucu, tornavida ucu, ağır hizmet tipi çanta

Akü Kapasitesi	NiCd 2.0 Ah
Uç Tutucu	6.35 mm
Çıkış Gücü	220 Watt
Yüksüz Hızı	0-800 / 0-2300 dev/dak
Maksimum Tork	8.5 Nm
Ağırlığı	1.9 kg
Uzunluk x Yükseklik	307 x 231 mm



## 12 Volt 1.2 mm Çivi Çıkarma Makinesi

## DC602KB



Alet, sürekli çivileme ile dilediğiniz kadar hızlı çalışır. Sıralı çalışma modu hassas yerleştirme sağlar ve darbeli çalışma modu kullanıcıya üretim hızı sunar. Numaralı gösterge kullanılarak derinlik kolaylıkla ayarlanabilir ve kullanıcı derinlik değiştirirken performanstan ödün vermez. Sıkışmış çivi tornavida veya anahtar almaksızın basitçe çıkarılabilir.

**Standard Teçhizat:** 30 dakikalık şarj aleti, 2 akü, ağır hizmet tipi çanta

Çivi Çapı	1.2 mm
Akü Kapasitesi	NiMH 2.6 Ah
Kartuş Açısı	0°
Çivi Uzunluk Kapasitesi	16-50 mm
Kartuş Kapasitesi	110 Çivi
Kartuş Yükleme	Arkadan
Çalışma Şekli	Darbeli ve Sıralı
Uzunluk x Yükseklik	295 x 290 mm
Ağırlığı	3.0 kg
Çivi Çıkarma Makinesi Çalışma Modu	tercihe bağlı
Entegre Kemere Kancası	Var
Sıkışma Temizlenmesi	Var



## 12 Volt 600 ml Tüplü ve 310 ml Kartuşlu Silikon Tabancası

## DC542K/ DC542\*



Yüksek viskoziteli üretilenler ve yapışkanlara uygun 2900 N itme gücü. Değişken hız ayarı düğmesi ile hızın ön seçimi. Değişken hız ve otomatik aşırı yük korumasına sahip elektronik tetik. Ergonomik T-saplı tasarım, kauçuk kavrmasıyla ekstra konfor sağlar.

**Standard Teçhizat:** 1 saatlik şarj aleti, 1 akü, tüp, kartuş tutucu, dönüştürme kiti

Akü Kapasitesi	2.6 Ah
Taşıyıcı Boyutu	310-600 ml
Uygulama	Kartuş ve tüp
İtme Gücü	2900 N (295Kg)
İtme Hızı	584 mm/dak
Ağırlığı	3.1/2.4 kg
Uzunluk x Yükseklik	734 x 322 mm



\*DC542; tek ürün, aküler ve şarj aleti dahil değildir



## 12 Volt 310 ml Kartuşlu Silikon Tabancası

DC540K/ DC540



Yüksek viskoziteli üretilenler ve yapışkanlara uygun 2900 N itme gücü  
Değişken hız ayarı düğmesi ile hızın ön seçimi  
Değişken hız ve otomatik aşırı yük korumasına sahip elektronik tetik  
Ergonomik T-saplı tasarımı, kauçuk kavramasıyla ekstra konfor sağlar

**Standard Teçhizat:** 1 saatlik şarj aleti, 1 akü, kartuş tutucu

Akü Kapasitesi	2.6 Ah
Taşıyıcı Boyutu	310 ml
Uygulayıcı	Kartuş
İtme Gücü	2900 N (295Kg)
İtme Hızı	584 mm/dak
Ağırlığı	2.8/2.1 kg
Uzunluk x Yükseklik	472 x 322 mm



## 12 Volt Ağır Hizmet Tipi Spiral Fener

DW915



Daha fazla parlaklık için metal reflektörlü ve Xenon ampüllü geniş açılı ışın  
Mercek kapağı içinde bulunan yedek ekstra parlak xenon ampul  
Elleri kullanmadan çok yönlü kullanım için esnek spiral hortum  
Kilitlenebilir kafa klipsi çok yönlülük ve güvenli kullanım sağlar

**Standard Teçhizat:** yedek ampul

Ampul Tipi	Xenon
Akü Tipi	12.0 Volt
Ağırlığı (akü hariç)	0.45 kg
Uzunluk x Yükseklik	130 x 180 mm

## 12 Volt Ağır Hizmet Tipi Fener

DW904



Daha fazla parlaklık için metal reflektörlü ve Xenon ampüllü geniş açılı ışın  
Dik ve yatay ayarlı, 90 derece, 5 konumlu döner kafalı fener  
Kompakt ve hafif tasarımı ile darbeye dayanıklı gövde  
Gövde üzerinde yedek ampul muhafazası

**Standard Teçhizat:** yedek ampul

Ampul Tipi	Xenon
Akü Tipi	12.0 Volt
Ağırlığı (akü hariç)	0.34 kg
Uzunluk x Yükseklik	85 x 240 mm

## 12 / 14.4 Volt Floresan Lamba - Tek Ürün

DC528N



Kompakt ve hafif tasarımı ile darbeye dayanıklı gövde  
Akü ve akü şarj aleti ayrı satılır  
Kauçuk kaplama ile daha dayanıklı  
4 tırnaklı ampulle daha fazla dayanıklılık

Ampul Tipi	Floresan
Akü Tipi	12 / 14.4 Volt
Ağırlığı (akü hariç)	0.5 kg
Uzunluk x Yükseklik	155 x 370 mm

## 7.2 Volt İki Pozisyonlu Tornavida

DW920K



Tornavida veya matkap olarak kullanım için iki konumlu sap  
Farklı vida ölçüleriyle çeşitli malzemede sürekli vidalama için 15 kademeli  
tork ayarı  
Çok yönlü kullanım için değişken hız ve sağ/sol dönüş ayarı  
Daha fazla kontrol için elektronik motor freni

**Standard Teçhizat:** 1 saatlik şarj aleti, 1 akü, ağır hizmet tipi çanta

Akü Kapasitesi	NiCd 1.3 Ah
Uç Tutucu	6.35 mm
Çıkış Gücü	125 Watt
Yüksüz Hızı	0-500 dev/dak
Maksimum Tork	10 Nm
Ağırlığı	1 kg
Uzunluk x Yükseklik	355 x - mm



## 3.6 Volt Üç Pozisyonlu Tornavida

DC600KA



3 pozisyonlu sap ve yalnızca 40mm çapında dişli kutusu ile en dar yerlerde  
bile maksimum kontrol  
İki adet hız ayarı ve 8 kademeli tork ayarı ile vidalama uygulamaları ve  
kilavuz delme işleri için ideal  
Kauçuk kaplı sap ve özel tasarımı tetik ile her türlü iş koşulunda eşsiz  
ergonomi ve maksimum kullanım kontrolü  
6.35mm vidalar için anahtarız uç tutucu ile kullanım kolaylığı ve güvenliği

**Standard Teçhizat:** 1 saatlik şarj aleti, 2 akü, tornavida ucu, ağır hizmet  
tipi çanta

Akü Kapasitesi	NiCd 1.3 Ah
Uç Tutucu	6.35 mm
Çıkış Gücü	- Watt
Yüksüz Hızı	200/600 dev/dak
Maksimum Tork	6 Nm
Ağırlığı	0.7 kg
Uzunluk x Yükseklik	300 x 65 mm



## Şarjlı/Elektrikli Radyo - Şarj Aleti

DC013



7.2V-18 Volt NiCd ve NiMH akü veya sebeka elektrigi ile çalışır  
Maksimum bas için, yüksek etkili, hava geçirmez, çift bas girişli hoparlörler  
DeWALT 7.2V-18V NiCd/NiMH akülerini şarj eder  
Hava geçirmez şarj kapağı kolayca açılarak hızlı akü değiştirmeye imkan verir

**Standard Teçhizat:** Akü dahil değildir

Akü Tipi	Li-ION/NiMH/NiCd
Radyo Güç Kaynağı	AC/DC
Radyo Frekansları	AM/FM Stereo
Şarj Süresi	30-70 dak
Uzunluk x Yükseklik	490 x 290 mm
Ağırlığı (akü hariç)	6.7 kg

LITHIUM ION NiMH NiCd

## 7.5 Litre Şarjlı veya Elektrikli Sulu/Kuru Süpürge

DC500



12-18V DeWALT aküleri veya sebeka elektrigi ile çalışır  
Yüksek verimli filtre ile 0.3 Mikrona kadar tozların %99.7" si emilir.  
Filtre değiştirmeden sulu veya kuru emme  
Ağır hizmet tipi yıkanabilir filtre

**Standard Teçhizat:** Akü dahil değildir, 2 mt ağır hizmet tipi kauçuk hortum,  
uzatma ucu, geniş uç, toz emme adaptörü

Voltaaj	12-18 Volt
Akü Tipi	Dahil değil
Giriş Gücü	300 Watt
Maksimum Hava Akımı	15.9 l/san
Tank Hacmi	7.5 l
Güç Kaynağı	AC/DC
Hortum Dış Çapı	32 mm
Üfleme	Mevcut
Uzunluk x Yükseklik	390 x 360 mm
Ağırlığı (akü hariç)	4.6 kg

LITHIUM ION NiMH NiCd

## Şarjlı/Elektrikli Aydınlatma

DC019



12-18V DeWALT aküleri veya sebeka elektrigi ile çalışır  
Kompakt ve hafif tasarımı hızlı ve kolay katlanması, taşınmasını ve  
saklanması sağlar  
Yayıllı akü kapağı, bir yerden bir yere taşınırken aküleri yerinde tutar

**Standard Teçhizat:** Akü dahil değildir

Güç Kaynağı	12-18V DC - AC
Voltaaj	12- 18 Volt
Ampul Tipi	Floresan
Parlaklık	2700 Lümen
Ağırlığı (akü hariç)	2.2 kg
Uzunluk x Yükseklik	165 x 159 mm

LITHIUM ION NiMH NiCd

## Şarjlı/Elektrikli Aydınlatma

DC020\*



12-18V DeWALT Li-Ion / NiCd / NiMH aküleri veya sebeka elektrigi ile çalışır  
2 güç çıkışı isyeri gücü için daha fazla kullanım alanı sağlar  
Kompakt ve hafif tasarımı hızlı ve kolay katlanması, taşınmasını ve  
saklanması sağlar  
Yayıllı akü kapağı, bir yerden bir yere taşınırken aküleri yerinde tutar

**Standard Teçhizat:** Akü dahil değildir

Güç Kaynağı	12-18V DC - AC
Voltaaj	12- 18 Volt
Ampul Tipi	Floresan
Parlaklık	2700 Lümen
Ağırlığı (akü hariç)	2.4 kg
Uzunluk x Yükseklik	165 x 159 mm

LITHIUM ION NiMH NiCd

\*Akü ve şarj aleti ayrı satılır



## 10.8 Volt 10 mm Kompakt Matkap/Tornavida

DCD710S2



Delme ve vidalama için güçlü 10.8 Volt matkap/tornavida  
Vidalamada bir örnek sonuçlar ve yüksek hassaslık için 15 kademeli tork kontrolü  
En yüksek düzeyde kullanıcı konforu sağlamak için ergonomik kabza ve kauçuk kaplama  
Uygulama hızı üzerinde daha yüksek kontrol seviyesi sunan parabolik şalter yapısı

**Standard Teçhizat:** 40 dakikalık şarj aleti, 2 akü, taşıma çantası

Akü Kapasitesi	Li-Ion 1.3 Ah
Mandren Kapasitesi	1.5 - 10 mm
Çıkış Gücü	180 (MWO) Watt
Yüksüz Hızı	0-400/0-1500 dev/dak
Maksimum Tork	25 Nm
Maksimum Delme Kapasitesi (Ahşap)	19 mm
Maksimum Delme Kapasitesi (Metal)	10 mm
Ağırlığı	1.1 kg
Uzunluk x Yükseklik	185 x 195 mm



## 10.8 Volt Kompakt Tornavida

DCF610S2



Delme ve vidalama için güçlü 10.8 Volt tornavida  
Vidalamada bir örnek sonuçlar ve yüksek hassaslık için 15 kademeli tork kontrolü  
6.35mm 'tak-unut' anahtarsız altıgen uç tutucu tek elle hızlı aksesuar değiştirme sağlar  
3 LED'li ışık halkası çalışma parçasını parlak bir ışıkla aydınlatır

**Standard Teçhizat:** 40 dakikalık şarj aleti, 2 akü, taşıma çantası

Akü Kapasitesi	Li-Ion 1.3 Ah
Uç Kovanı	6.35 mm
Çıkış Gücü	154 Watt
Yüksüz Hızı	0-1050 dev/dak
Maksimum Tork	8 Nm
Ağırlığı	0.96 kg
Uzunluk x Yükseklik	158 x 190 mm



## 10.8 Volt Kompakt Darbeli Tornavida

DCF815S2



Kompakt ve dayanıklı tasarım 107Nm tork gücü üretir  
Uygulama hızı üzerinde daha yüksek kontrol seviyesi sunan parabolik şalter yapısı  
6.35mm 'tak-unut' anahtarsız altıgen uç tutucu tek elle hızlı aksesuar değiştirme sağlar  
3 LED'li ışık halkası çalışma parçasını parlak bir ışıkla aydınlatır

**Standard Teçhizat:** 40 dakikalık şarj aleti, 2 akü, taşıma çantası

Akü Kapasitesi	Li-Ion 1.3 Ah
Uç Kovanı	1/4" (6.35 mm)
Çıkış Gücü	147 Watt
Yüksüz Hızı	0-2450 dev/dak
Darbe Oranı	3400 darbe/dak
Maksimum Tork	107 Nm
Maksimum Somun Çapı	6 mm
Ağırlığı	1.04 kg
Uzunluk x Yükseklik	158 x 195 mm



## 10.8 Volt Kompakt LED Fener - Tek ürün

DCL510N\*



Darbeye dayanıklı gövdeli kompakt ve hafif tasarım  
Fener kafası yatay olarak 180 derece döndürülebilir  
Fener kafası ayrıca 180 derece dikey olarak döndürülebilir  
Fenerde kemere geçme tokası ve manyetik taban bulunur veya tezgah üzerinde dik durabilir

Ampul Tipi	LED
Akü kimyası	Li-Ion
Yükseklik x Uzunluk	123 x 52 mm
Ağırlığı (akü hariç)	0.15 kg
Akü Tipi	10.8 Volt

\*Akü ve şarj aleti ayrı satılır

## 10.8 Volt Kompakt Darbeli Tornavida/Kompakt Tornavida Kombo Set

DCK210S2



DCF815 10.8V Darbeli Tornavida özellikleri; 107Nm tork 2450 dev/dak ve 3400 darbe/dak  
DCF610 10.8V Tornavida özellikleri; 8Nm tork ve 1050 dev/dak  
Her iki alette bulunan 6.35mm 'tak-unut' anahtarsız uç tutucu sayesinde 25mm uçlar doğrudan uç tutucuya takılabilir  
3 LED'li ışık halkası çalışma parçasını parlak bir ışıkla aydınlatır

**Standard Teçhizat:** 1 x DCF815 10.8 Volt kompakt darbeli tornavida, 1 x DCF610 10.8 Volt kompakt tornavida, 2 x 10.8 Volt 1.3 Ah Li-Ion akü, 1 x 10.8 Volt 40 dakikalık şarj aleti, ağır hizmet tipi bez çanta

Volaj	10.8 Volt
Akü Kapasitesi	1.3 Ah



## 10.8 Volt 10 mm Kompakt Matkap/Tornavida/Darbeli Tornavida Kombo Set

DCK211S2



DCD710 10.8V Matkap/Tornavida özellikleri; 10mm mandren ve 0-450/1500 dev/dak  
DCF815 10.8V Darbeli Tornavida özellikleri; 107Nm tork, 2450 dev/dak ve 3400 darbe/dak  
DCD710 modelinde 15+1 ayarlanabilir tork kademesi bulunur  
DCF815 modelinde 3 LED'li ışık halkası çalışma parçasını parlak bir ışıkla aydınlatır

**Standard Teçhizat:** 1 x DCD710 10.8 Volt 10 mm kompakt matkap/tornavida, 1 x DCF815 10.8 Volt kompakt darbeli tornavida, 2 x 10.8 Volt 1.3 Ah Li-Ion akü, 1 x 10.8 Volt 40 dakikalık şarj aleti, ağır hizmet tipi bez çanta

Volaj	10.8 Volt
Akü Kapasitesi	1.3 Ah



## DEWALT Akü ve Şarj Aletleri

	Amper Saat	1 saat	1 saat	40 dakika	1 saat	1 saat	1 saat	1 saat	40 dakika
<b>NiCd</b>		DE9000	DE0246	DE9135	DE9136	DC013	DE9116	DE9216	DCB100
<b>DE9096</b>	7.2V DE9057 1.3 Ah			✓	✓	✓	✓	✓	
	9.6V DE9062 1.3 Ah			✓	✓	✓	✓	✓	
	12V DE9074 1.3 Ah			✓	✓	✓	✓	✓	
	14.4V DE9094 1.3 Ah			✓	✓	✓	✓	✓	
	18V DE9098 1.3 Ah			✓	✓	✓	✓	✓	
	24V DE0243 2.0 Ah		✓						
<b>NiMH</b>		DE9000	DE0246	DE9135	DE9136	DC013	DE9116	DE9216	DCB100
<b>DE9503</b>	12V DE9501 2.6 Ah			✓	✓	✓	✓	✓	
	14.4V DE9502 2.6 Ah			✓	✓	✓	✓	✓	
	18V DE9503 2.6 Ah			✓	✓	✓	✓	✓	
	24V DE0241 3.0Ah		✓						
<b>Kompakt LION</b>		DE9000	DE0246	DE9135	DE9136	DC013	DE9116	DE9216	DCB100
<b>DE9181</b>	14.4V DE9141 1.1Ah			✓	✓	✓			
	18V DE9181 1.1Ah			✓	✓	✓			
<b>Ağır Hizmet Tipi LION</b>		DE9000	DE0246	DE9135	DE9136	DC013	DE9116	DE9216	DCB100
<b>DE9180</b>	18V DE9180 2.0 Ah			✓	✓	✓			
<b>DE9360</b>	14V DE9140 2.0Ah			✓	✓	✓			
	28V DE9280 2.2Ah		✓						
	36V DE9360 2.2Ah		✓						
<b>10.8V LION</b>		DE9000	DE0246	DE9135	DE9136	DC013	DE9116	DE9216	DCB100
<b>DCB121</b>	10.8V DCB121 1.3 Ah								✓



## Yatay/Dikey Otomatik Hizalamalı Rotatif Lazer Distomat Seti

DW079PKH



İç ve dış mekan uygulamaları için yatay ve dikey otomatik hizalamalı rotatif lazer distomat 1 metrede 0.1mm/m hizalama hassaslığı ve DeWALT dayanıklılığı Yerleşik sapırma prizması ile kolay 90° düşeme ve şakülleme uygulamaları Uzaktan kumanda özelliği, kullanıcıya lazer düzlemini x ve y eksenlerinde eğme imkanı veren manuel bir düğmeye sahiptir

**Standard Teçhizat:** DW079KH, dijital dedektör (DE0772), ölçme latası (DE0737), teleskobik sehpa (DE0735), dereceli eğim aparatı (DE0738), kablosuz (IR) uzaktan kumanda, 18V 2,6Ah NiMH akü, 1 saatlik şarj aleti, hedef levhası, duvar bağlantısı, lazer gözlüğü, ağır hizmet tipi çanta

Lazer Sınıfı	3R, <5mW
Hizalama Hassaslığı	+/- 0.1 mm/m
Açı Hassaslığı	+/- 5°
İç Mekan Görünürlük Alanı	30 m
Alıcı ile Maksimum Çalışma Alanı	300 m
Dönme Hızı	0, 10, 50, 200, 600 dev/dak
X - Y Eksen Eğim Alanı	+/- 5°
Güç Kaynağı	9.6V - 18V, NiCd/NiMH/Li-Ion DeWALT aküleri
Sehpa Bağlantısı	5/8"
Ağırlığı (akü hariç)	2.0 kg
Uzunluk x Yükseklik	305 x 190 mm



## Yatay/Dikey Otomatik Hizalamalı Rotatif Lazer Distomat

DW079KH



İç ve dış mekan uygulamaları için yatay ve dikey otomatik hizalamalı rotatif lazer distomat 1 metrede 0.1mm/m hizalama hassaslığı ve DeWALT dayanıklılığı Yerleşik sapırma prizması ile kolay 90° düşeme ve şakülleme uygulamaları Uzaktan kumanda özelliği, kullanıcıya lazer düzlemini x ve y eksenlerinde eğme imkanı veren manuel bir düğmeye sahiptir

**Standard Teçhizat:** Kablosuz (IR) uzaktan kumanda, 18V 2,6Ah NiMH akü, 1 saatlik şarj aleti, duvar bağlantısı, hedef levhası, lazer gözlüğü, dijital dedektör (DE0772), ağır hizmet tipi çanta

Lazer Sınıfı	3R, <5mW
Hizalama Hassaslığı	+/- 0.1 mm/m
Açı Hassaslığı	+/- 5°
İç Mekan Görünürlük Alanı	30 m
Alıcı ile Maksimum Çalışma Alanı	300 m
Dönme Hızı	0, 10, 50, 200, 600 dev/dak
X - Y Eksen Eğim Alanı	+/- 5°
Güç Kaynağı	9.6V - 18V, NiCd/NiMH/Li-Ion DeWALT aküleri
Sehpa Bağlantısı	5/8"
Ağırlığı (akü hariç)	2.0 kg
Uzunluk x Yükseklik	305 x 190 mm



## Yatay/Dikey Otomatik Hizalamalı Rotatif Lazer Distomat

DW075PK



Yatay ve dikey otomatik hizalama 1 metrede 0.2 mm hizalama hassaslığı Kablosuz uzaktan kumandalı tarama modu ile uzun mesafelerde iki nokta arasında son derece parlak ışın çizgisi. Bu çizgi uzaktan kumanda ile sağa/sola taşınabilir Yerleşik sapırma prizması ile kolay gönye uygulamaları

**Standard Teçhizat:** DW075 lazer distomat, lazer dedektör, duvar bağlantısı, hedef levhası, lazer gözlüğü, ağır hizmet tipi çanta, ölçme latası, sehpa

Lazer Sınıfı	3R, <5mW
Hizalama Hassaslığı	+/- 0.2 mm/m
Açı Hassaslığı	+/- 5°
İç Mekan Görünürlük Alanı	15 m
Alıcı ile Maksimum Çalışma Alanı	100 m
Dönme Hızı	0, 60, 600 dev/dak
Güç Kaynağı	2 x D
Sehpa Bağlantısı	5/8"



## Yatay Otomatik Hizalamalı Rotatif Lazer Distomat

DW074K



Dış mekan uygulamalarının çoğunda tekrarlanabilir hassaslık için tam otomatik yatay hizalama Kolay ayarlanabilir düğmeler ile manuel dikey hizalama 1 metrede 0.2 mm hizalama hassaslığı Korumalı döner kafa ve hava koşullarından etkilenmeyen tasarım, iç ve dış mekanlarda dayanıklılık

**Standard Teçhizat:** DW074 lazer distomat, lazer dedektör, duvar bağlantısı, hedef levhası, lazer gözlüğü, ağır hizmet tipi çanta

Lazer Sınıfı	3R, <5mW
Hizalama Hassaslığı	+/- 0.2 mm/m
Açı Hassaslığı	+/- 5°
İç Mekan Görünürlük Alanı	15 m
Alıcı ile Maksimum Çalışma Alanı	100 m
Dönme Hızı	0, 60, 600 dev/dak
Güç Kaynağı	2 x D
Sehpa Bağlantısı	5/8"



## Lazer Şakul

DW082K



±0.2mm/m hassaslığında otomatik şakülleme Ayarlama gerektiren düğme ve mercek olmadan, 4° yüzey açısına kadar otomatik şakülleme Hızlı, kolay tek düğmeli çalışma Odaklı lazer ışını, gelişmiş hassaslık ve görüş açısı için, uzun mesafelerde dahi ışın noktasını küçük tutar

**Standard Teçhizat:** 4 adet AA alkalin pil, ağır hizmet tipi çanta

Lazer Sınıfı	2, <1mW
Hizalama Hassaslığı	+/- 0.2 mm/m
Açı Hassaslığı	+/- 4°
İşin Sayısı	2
İşin Yönü	asağı/yukarı
İç Mekan Görünürlük Alanı	15 m
Güç Kaynağı	6V - 4 x AA
Sehpa Bağlantısı	1/4"
Ağırlığı (akü hariç)	0.46 kg
Uzunluk x Yükseklik	108 x 125 mm



## 4 Işınlı Otomatik Hizalamalı Nokta Lazer Distomat

DW084K



±0.2mm/m hassaslıkta 4 lazer ışınıyla otomatik hizalama Ayarlama gerektiren düğme ve mercek olmadan, 4° yüzey açısına kadar otomatik şakülleme Hızlı ve kolay tek düğme ile çalışma Odaklı lazer ışını, gelişmiş hassaslık ve görüş açısı için, uzun mesafelerde dahi ışın noktasını küçük tutar

**Standard Teçhizat:** 4 adet AA alkalin pil, ağır hizmet tipi çanta

Lazer Sınıfı	2, <1mW
Hizalama Hassaslığı	+/- 0.2 mm/m
Açı Hassaslığı	+/- 4°
İşin Sayısı	4
İşin Yönü	asağı/yukarı/yatay/gönye
İç Mekan Görünürlük Alanı	25 m
Güç Kaynağı	6V - 4 x AA
Sehpa Bağlantısı	1/4"
Ağırlığı (akü hariç)	0.55 kg
Uzunluk x Yükseklik	128 x 100 mm



## Lazer Mesafe Ölçer

DW030P



İş sahasında kaçınılmaz düşme ve darbelerle karşı dayanacak şekilde üretilen lazer mesafe ölçer Ölçme mesafesi 30 metredir ve bu uzaklıkta ölçme hassaslık sapması 3mm'den azdır Ölçme hatalarını önlemek için yüksek ve geniş düğmeler Tek düğme - tek işlev ile rahat mesafe, alan ve hacim hesabı. Toplama, çıkartma fonksiyonu ve Metrik veya Imperial mesafe birimi

**Standard Teçhizat:** 2 x 1.5 Volt dc LR03 (AAA) pil, kemere takılabilir taşıma kılıfı, bilek askısı

Lazer Sınıfı	2
Hizalama Hassaslığı	3mm @ 30m
İşin Sayısı	1
İç Mekan Görünürlük Alanı	30 m
Güç Kaynağı	2 x 1.5 Volt dc LR03 (AAA) pil
Ağırlığı (akü hariç)	0.15 piller dahil kg
Uzunluk x Yükseklik	115 x 26 mm

## 26 x Otomatik Nivo

DW096PK



100 metreden fazla menzile için 26 kez yakınlaştırma 360° dönüş özelliği ile yatay açılara hassas ölçümü 1°'lik seviyelendirme kapasitesi ile yapılan ayar ekstra kullanım kolaylığı sağlar Manyetik olarak azaltılmış kompensatör ile en uygun menzile ve hassaslık sağlayan kolay kurulum

**Standard Teçhizat:** Ağır hizmet tipi 2.44m alüminyum ölçme latası, alüminyum sehpa, şerit şakül sarkacı, ağır hizmet tipi çanta

Hizalama Türü	Otomatik
Büyütme	26 x
Hassaslık	2 mm
Menzil	100 m
Çarpım Oranı	1:100
Yatay Dönüş Türü	Sürekli çalıştırma
Ağırlığı	1.72 kg
Uzunluk x Yükseklik	207 x 145 mm



## Yatay ve Dikey Otomatik Hizalamalı Çizgi Lazer Distomat

DW087K



±0.3 mm/m hassaslığında otomatik hizalama 4° yüzey açısına kadar, otomatik hizadan sapma uyarısı ile otomatik hizalama Kolay kullanım için 2 düğmeli çalışma ve düşük akü sarjı göstergesi Mikatıslı döner aparat ile metal yüzeylere kolayca tutturulur ve ayarlanır

**Standard Teçhizat:** 3 adet AA alkalin pil, duvar bağlantısı, ağır hizmet tipi çanta

Lazer Sınıfı	2, <1mW
Hizalama Hassaslığı	+/- 0.3 mm/m
İşin Sayısı	2
İşin Yönü	dikey/yatay
İç Mekan Görünürlük Alanı	15 m
Otomatik Hizalama Mesafesi	+/- 4°
Güç Kaynağı	4.5V - 3 x AA pil
Sehpa Bağlantısı	1/4"
Ağırlığı (akü hariç)	0.46 kg
Uzunluk x Yükseklik	112 x 113 mm





## Fayans Lazeri

DW060K



Işınlar 90 derecede geçer ve hassas hizalama sağlar.  
İnce dar ışınlar, hizalamaya yardımcı olur ve hassaslık sağlar.  
Hızlı ve kolay tek düğme ile çalıştırma.  
Alüminyum kalıplı gövde yapısı dayanıklılık sağlar.

**Standard Teçhizat:** 2 adet C alkalın pil, hedef levhası, ağır hizmet tipi çanta

Lazer Sınıfı	2, < 1mW
Hizalama Hassaslığı	+/- 0.2 mm/m
Işın Sayısı	2
Işın Yönü	ileri
İç Mekanlarda Görünürlük Alanı	15 m
Güç Kaynağı	3V - 2 x C pil
Sehpa Bağlantısı	Yok
Ağırlığı (akü hariç)	1.26 kg
Uzunluk x Yükseklik	285 x 95 mm

## Lazer Distomat Ataşmanları



DE0735



DE0736



Kat. No.	Açıklama
DE0730	Hedef Levhası
DE0734	Alüminyum Ölçme Latası
DE0735	Teleskobik Sehpa
DE0736	Alüminyum Sehpa
DE0737	2.4m Ölçme Latası
DE0738	Dereceli Eğim Aparatı
DE0772	Mengeneli Su Geçirmez Dijital Lazer Dedektör
DE0841	Hafif 1/4" Mini Sehpa
DE0842	Yerden Tavana 1/4" Lazer Destek Çubuk Seti
DE0731	5/8" to 1/4" tripod adapter

DE0842



DE0841



DE0734



DE0737



DE0772



DE0738



DE0730



DE0731



## 540 Watt Alçı Panel Tornavidası

DW274K/ DW274KN\*



Alçı panelleri ahşap veya metal dikmelere vidalamak için ideal.  
Sürekli aynı vidalama derinliği için çıkartılabilir ayarlı derinlik mesnedi.  
Hafif ve kompakt tasarım verimliliği artırır ve kullanıcı yorgunluğunu azaltır.  
Kauçuk kaplı sap ve tetik titreşimi azaltır, kullanım rahatlığını artırır.

**Standard Teçhizat:** ayarlı derinlik mesnedi, Ph2 vida ucu ve uç tutucu, kemere geçme tokası, ağır hizmet tipi çanta

Maksimum Tork	10 Nm
Giriş Gücü	540 Watt
Çıkış Gücü	295 Watt
Yüksüz Hızı	0-4000 dev/dak
Maksimum Vida Çapı	4.8 mm
Uç Tutucu	(Hex) 6.35 mm
Ağırlığı	1.3 kg
Uzunluk x Yükseklik	306 x 186 mm



\*DW274KN; sessiz kavrama

## Yüksek Hızlı Alçı Panel Tornavidası

DW275K/ DW275KN\*



Alçı panelleri ahşap veya metal dikmelere vidalamak için ideal.  
Sürekli aynı vidalama derinliği için çıkartılabilir ayarlı derinlik mesnedi.  
Yüksek randman için yüksek hız.  
Hafif ve kompakt tasarım verimliliği artırır ve kullanıcı yorgunluğunu azaltır.

**Standard Teçhizat:** ayarlı derinlik mesnedi, Ph2 vida ucu ve uç tutucu, kemere geçme tokası, ağır hizmet tipi çanta

Maksimum Tork	10 Nm
Giriş Gücü	540 Watt
Çıkış Gücü	295 Watt
Yüksüz Hızı	0-5300 dev/dak
Maksimum Vida Çapı	4.8 mm
Uç Tutucu	(Hex) 6.35 mm
Ağırlığı	1.3 kg
Uzunluk x Yükseklik	306 x 186 mm



\*DW275KN; sessiz kavrama

## 540 Watt Tork Ayarlı Tornavida

DW268K



Ahşap, plastik ve metalde vidalama uygulamaları için ideal.  
26Nm'ye kadar tork kontrollü çok yönlü tornavida.  
Benzersiz debriyajlı tork kontrol sistemi sayesinde, ahşap gibi dengersiz hacimli malzemelerde vidalama yapılırken bile uygun tork seviyesi belirlenebilir.  
Hafif ve kompakt tasarım verimliliği artırır ve kullanıcı yorgunluğunu azaltır.

**Standard Teçhizat:** ağır hizmet tipi çanta

Maksimum Tork	4.26 Nm
Giriş Gücü	540 Watt
Çıkış Gücü	295 Watt
Yüksüz Hızı	0-2500 dev/dak
Maksimum Vida Çapı	6.3 mm
Uç Tutucu	(Hex) 6.35 mm
Ağırlığı	1.3 kg
Uzunluk x Yükseklik	301 x 187 mm



## Yüksek Torklu Tork Ayarlı Tornavida

DW269K



Ahşap, plastik ve metalde vidalama uygulamaları için ideal.  
42Nm'ye kadar tork kontrollü çok yönlü tornavida.  
Benzersiz debriyajlı tork kontrol sistemi sayesinde ahşap gibi dengersiz hacimli malzemelerde vidalama yapılırken bile uygun tork seviyesi belirlenebilir.  
Hafif ve kompakt tasarım verimliliği artırır ve kullanıcı yorgunluğunu azaltır.

**Standard Teçhizat:** ağır hizmet tipi çanta

Maksimum Tork	4.42 Nm
Giriş Gücü	540 Watt
Çıkış Gücü	295 Watt
Yüksüz Hızı	0-1000 dev/dak
Maksimum Vida Çapı	6.3 mm
Uç Tutucu	(Hex) 6.35 mm
Ağırlığı	1.3 kg
Uzunluk x Yükseklik	301 x 187 mm



## Derinlik Ayarlı Tornavida

DW263K



Tabela, kaplama ve çatı uygulamaları için ideal  
Özellikle matkap uçlu vidalar ile çalışmak için tasarlanmıştır  
Sürekli aynı vidalama derinliği için çıkartılabilir ayarlı derinlik mesnedi  
Hafif ve kompakt tasarım verimliliği artırır ve kullanıcı yorgunluğunu azaltır

**Standard Teçhizat:** 8mm matkap uçlu vidalar için manyetik uç tutucu, derinlik mesnet adaptörleri (13mm, 15mm), ayarlı derinlik mesnedi, ağır hizmet tipi çanta

Maksimum Tork	14.5 Nm
Giriş Gücü	540 Watt
Çıkış Gücü	295 Watt
Yüksüz Hızı	0-2500 dev/dak
Maksimum Vida Çapı	6.3 mm
Uç Tutucu	(Hex) 6.35 mm
Ağırlığı	1.3 kg
Uzunluk x Yükseklik	301 x 186 mm



## Yüksek Torklu Derinlik Ayarlı Tornavida

DW264K



Tabela, kaplama ve çatı uygulamaları için ideal  
Özellikle matkap uçlu vidalar ile çalışmak için tasarlanmıştır  
Sürekli aynı vidalama derinliği için çıkartılabilir ayarlı derinlik mesnedi  
Hafif ve kompakt tasarım verimliliği artırır ve kullanıcı yorgunluğunu azaltır

**Standard Teçhizat:** 8mm matkap uçlu vidalar için manyetik uç tutucu, derinlik mesnet adaptörleri (13mm, 15mm), ayarlı derinlik mesnedi, ağır hizmet tipi çanta

Maksimum Tork	18 Nm
Giriş Gücü	540 Watt
Çıkış Gücü	295 Watt
Yüksüz Hızı	0-2000 dev/dak
Maksimum Vida Çapı	6.3 mm
Uç Tutucu	(Hex) 6.35 mm
Ağırlığı	1.3 kg
Uzunluk x Yükseklik	301 x 186 mm



## 1/2" 710 Watt Elektrikli Somun Sıkma

DW292



Sıkma ve sökme uygulamalarında 440Nm tork  
Yüksek tork ve hız verimliliği artırır  
Titreşimi azaltarak zahmetsiz kullanım sağlamak için yumuşak kavramalı sap  
Ağır hizmet tipi uygulamalar için sağlam 1/2" uç kovanı

**Standard Teçhizat:** 1/2" halka mandalı

Maksimum Tork	440 Nm
Giriş Gücü	710 Watt
Çıkış Gücü	370 Watt
Yüksüz Hızı	2200 dev/dak
Darbe Oranı	2700 darbe/dak
Maksimum Somun Çapı	M20
Uç Kovanı	1/2"
Ağırlığı	3.2 kg
Uzunluk x Yükseklik	292 x 216 mm



## 3/4" 710 Watt Elektrikli Somun Sıkma

DW294



Sıkma ve sökme uygulamalarında 440Nm tork  
Sağlam 3/4" uç kovanı  
Zahmetsiz kullanım için hafif ve kompakt  
Titreşimi azaltarak zahmetsiz kullanım sağlamak için yumuşak kavramalı sap

**Standard Teçhizat:** 3/4" halka mandalı

Maksimum Tork	440 Nm
Giriş Gücü	710 Watt
Çıkış Gücü	370 Watt
Yüksüz Hızı	2200 dev/dak
Darbe Oranı	2700 darbe/dak
Maksimum Somun Çapı	M20
Uç Kovanı	3/4"
Ağırlığı	3.2 kg
Uzunluk x Yükseklik	292 x 216 mm



## DARBELİ LOKMA UÇLARI



**DEWALT Extreme Darbeli Lokma Uçları maksimum dayanıklılık sağlar.**

- Uzun ömür ve dayanıklılık garantisi için en yüksek standartlara göre üretilmiştir.
- Her lokma ucu üzerinde belirgin, lazer baskılı çap işaretleri
- 1/2" Somun sıkma ucu kullanılmak üzere tasarlanmıştır, 1/4" - 1/2" adaptör dahildir.

Darbeli lokma uçlarının tüm çeşidi için 131. sayfaya bakın



## 13 mm Darbesiz Matkap/Karıştırıcı

D21520



Değişken hızlı, sağ/sol dönüşlü tetik, daha geniş bir uygulama alanı için daha fazla kontrol sağlar  
550 dev/dak, ağır hizmet tipi delme ve karıştırma uygulamaları için yüksek tork sağlar  
Yüksek dayanıklılık için sağlam tasarım ve metal şanzıman  
Yüksek kontrol için 2 konumlu arka sap ve 3 konumlu yan sap

**Standard Teçhizat:** 3 pozisyonlu yan sap, 2 pozisyonlu arka sap, mandren anahtarı



## 710 Watt M14 Karıştırıcı

D21510



Boya, harç gibi yapışkan malzemeleri karıştırmak için ideal  
Sadeceleri konumda çalışır  
550 dev/dak, ağır hizmet tipi karıştırma uygulamaları için yüksek tork sağlar  
160mm çapa kadar M14 milli karıştırıcı uçları ile kullanılabilir

**Standard Teçhizat:** 3 pozisyonlu yan sap, 2 pozisyonlu arka sap, M14 adaptör



## 1050 Watt Morskonik Matkap/Karıştırıcı

DW152



Özellikle metalde 23mm'ye kadar geniş çaplı delik delmek için kullanılır  
İki vitesli şanzıman ve yüksek tork değeri ile sert malzemede bile aralıksız delik delme  
En uygun çalışma pozisyonunun ayarlanabilmesi için ergonomik göğüs dayama tutamağı ve 2 adet yan sap  
Ağır hizmet tipi uygulamalar için MK2 uç girişi

**Standard Teçhizat:** 2 adet yan sap, göğüs dayama tutamağı, MK2-M14 adaptör, uç kamasi



## 650 Watt 13 mm Darbeli Matkap

DWD024/ DWD024K/ DWD024S/ DWD024KS\*



Hafif olduğu için rahat ve yorulmadan kullanılır  
Kompakt tasarım tek elle rahat kullanım ve dar alanlara erişim sağlar  
Mükemmel güç/boyut oranı sonucunda kompakt yapılı güçlü ve dayanıklı matkap  
Delik delmeye başlarken hassaslık için yavaş dönmeyi sağlayan elektronik hız kontrolü

**Standard Teçhizat:** Mandren anahtarı, yan sap, derinlik çubuğu

Mandren Kapasitesi	1.5-13 mm
Giriş Gücü	650 Watt
Çıkış Gücü	302 Watt
Maksimum Tork	8.6 Nm
Yüksüz Hızı	0-2800 dev/dak
Darbe Oranı	47600 darbe/dak
Maksimum Delme Kapasitesi (Ahşap)	25 mm
Maksimum Delme Kapasitesi (Çelik)	13 mm
Maksimum Delme Kapasitesi (Beton)	16 mm
Mil Bağlantı Dişi	1/2" x 20 U.N.F
Ağırlığı	1.82 kg
Uzunluk x Yükseklik	255 x 180 mm

\*K modeli: ağır hizmet tipi çanta ve S modeli anahtarsız mandren

## 701 Watt 13 mm Darbeli Matkap

D21717K/ D21716/ D21716K\*



Ağır hizmet tipi uygulamalarda kullanılmak için güçlü matkap  
Kaçuk kaplı sap kullanım rahatlığını artırır  
Yüksek dayanıklılık ve hızlı, kolay servis için modüler tasarım  
Farklı malzemelerde kullanılmak için değişken hız ve sağ/sol dönüş ayarı

**Standard Teçhizat:** Anahtarsız mandren, çok yönlü yan sap, derinlik çubuğu, ağır hizmet tipi çanta

Mandren Kapasitesi	1.5-13 mm
Giriş Gücü	701 Watt
Çıkış Gücü	360 Watt
Maksimum Tork	12 Nm
Yüksüz Hızı	0-2600 dev/dak
Darbe Oranı	0-44200 darbe/dak
Maksimum Delme Kapasitesi (Ahşap)	30 mm
Maksimum Delme Kapasitesi (Çelik)	13 mm
Maksimum Delme Kapasitesi (Beton)	16 mm
Mil Bağlantı Dişi	1/2" x 20 U.N.F
Ağırlığı	1.8 kg
Uzunluk x Yükseklik	280 x 185 mm

\*K modeli: ağır hizmet tipi çanta ve D21716 anahtarlı mandren





## 650 Watt 2 Vitesli Darbeli Matkap

D21721K/ D21720K/ D21720\*



Kullanım rahatlığını arttıran kompakt ve hafif tasarım  
Artırılmış tork ve çok amaçlı kullanım alanı için iki vitesli şanzıman  
Farklı malzemelerde kullanmak için değişken hız ve ileri/geri dönüş ayarı  
Yüksek dayanıklılık için toz izolasyonlu tetik

**Standard Teçhizat:** Anahtarsız mandren, ağır hizmet tipi çanta, çok yönlü yan sap, derinlik çubuğu

Mandren Kapasitesi	1.5-13 mm
Giriş Gücü	650 Watt
Çıkış Gücü	325W Watt
Maksimum Tork	30/72 Nm
Yüksüz Hızı	0-1100 / 0-2600 dev/dak
Darbe Oranı	0-19000 / 0-44200 darbe/dak
Maksimum Delme Kapasitesi (Ahşap)	40/25 mm
Maksimum Delme Kapasitesi (Çelik)	13 mm
Maksimum Delme Kapasitesi (Beton)	16 mm
Mil Bağlantı Dişi	1/2" x20 U.N.F.
Ağırlığı	2.1 kg
Uzunluk x Yükseklik	330 x 199 mm

\*K modeli: ağır hizmet tipi çanta ve D21720 anahtarlı mandren



## 770 Watt 2 Vitesli Darbeli Matkap

D21805/ D21805K/ D21805KS\*



Artırılmış tork için iki vitesli şanzıman  
Yeni motor sarğuları ile gelişmiş delme performansı  
Yeni polimer vites kutusu ile gelişmiş ergonomi  
Uzun kullanım ömrü sağlayan yeni dişli tasarımı

**Standard Teçhizat:** Anahtarlı mandren, mandren anahtarı, yan sap, derinlik çubuğu

Mandren Kapasitesi	1.5-13 mm
Giriş Gücü	770 Watt
Çıkış Gücü	425 Watt
Maksimum Tork	40/20 Nm
Yüksüz Hızı	0-1100 / 0-2700 dev/dak
Darbe Oranı	0-18700 / 0-45900 darbe/dak
Maksimum Delme Kapasitesi (Ahşap)	35 mm
Maksimum Delme Kapasitesi (Çelik)	13 mm
Maksimum Delme Kapasitesi (Beton)	20 mm
Mil Bağlantı Dişi	1/2" X 20 U.N.F
Ağırlığı	2.3 kg
Uzunluk x Yükseklik	352 x 199 mm

\*K modeli: ağır hizmet tipi çanta ve S modeli anahtarsız mandren



## 950 Watt 2 Vitesli Darbeli Matkap

DWD522KS



Ağır hizmet tipi uygulamalarda daha iyi performans sunan yeni, güçlü motor  
Yenilikçi delme modu seçicisi mükemmel performans için sezgisel kontrol sağlar  
Çok amaçlı kullanım için 2 vitesli şanzıman  
Mekanik debriyaj sistemi kullanıcı kontrolünü ve emniyetini artırır

**Standard Teçhizat:** Çok yönlü yan sap, derinlik çubuğu, ağır hizmet tipi çanta

Mandren Kapasitesi	1.5-13 mm
Giriş Gücü	950 Watt
Çıkış Gücü	415 Watt
Maksimum Tork	40/20 Nm
Yüksüz Hızı	0-1250 0-3500 dev/dak
Darbe Oranı	0-56000 darbe/dak
Maksimum Delme Kapasitesi (Ahşap)	40 mm
Maksimum Delme Kapasitesi (Çelik)	13 mm
Maksimum Delme Kapasitesi (Beton)	20 mm
Mil Bağlantı Dişi	1/2" X 20 U.N.F
Ağırlığı	2.8 kg
Uzunluk x Yükseklik	370 x 210 mm



## 1100 Watt 2 Vitesli Darbeli Matkap

DWD524KS



Ağır hizmet tipi uygulamalarda daha iyi performans sunan yeni, güçlü motor  
Yenilikçi delme modu seçicisi mükemmel performans için sezgisel kontrol sağlar  
Çok amaçlı kullanım için 2 vitesli şanzıman  
Mekanik debriyaj sistemi kullanıcı kontrolünü ve emniyetini artırır

**Standard Teçhizat:** Çok yönlü yan sap, derinlik çubuğu, ağır hizmet tipi çanta

Mandren Kapasitesi	1.5-13 mm
Giriş Gücü	1100 Watt
Çıkış Gücü	540 Watt
Maksimum Tork	40/20 Nm
Yüksüz Hızı	0-1200 0-3500 dev/dak
Darbe Oranı	0-5600 darbe/dak
Maksimum Delme Kapasitesi (Ahşap)	40 mm
Maksimum Delme Kapasitesi (Çelik)	13 mm
Maksimum Delme Kapasitesi (Beton)	20 mm
Mil Bağlantı Dişi	1/2" X 20 U.N.F
Ağırlığı	2.8 kg
Uzunluk x Yükseklik	370 x 210 mm



## EXTREME BETON MATKAP UÇLARI



### Extreme DEWALT Beton Matkap Uçları sınıfına liderlik eden darbeli delme sunarlar.

- Standart beton matkap ucundan 2 kat daha uzun süre dayanır.
- Benzersiz karpit sertlik derecesi ile maksimum dayanıklılık.
- Döbel, plastik bağlantı elemanı ve boru geçiş delikleri için ideal.

EXTREME beton matkap uçlarının tüm çeşidi için 105. sayfaya bakın

## 850 Watt 2 Vitesli Darbeli Matkap

DWD525KS



Ağır hizmet tipi uygulamalarda daha iyi performans sunan yeni, güçlü motor  
Çok amaçlı kullanım için 2 vitesli şanzıman  
Mekanik debriyaj sistemi kullanıcı kontrolünü ve emniyetini artırır  
Yenilikçi delme modu seçicisi mükemmel performans için sezgisel kontrol sağlar

**Standard Teçhizat:** Çok yönlü yan sap, derinlik çubuğu, ağır hizmet tipi çanta

Mandren Kapasitesi	1.5-13 mm
Giriş Gücü	1100 Watt
Çıkış Gücü	540 Watt
Maksimum Tork	40/20 Nm
Yüksüz Hızı	0-1250 0-3500 dev/dak
Darbe Oranı	0-56000 darbe/dak
Maksimum Delme Kapasitesi (Ahşap)	40 mm
Maksimum Delme Kapasitesi (Çelik)	13 mm
Maksimum Delme Kapasitesi (Beton)	20 mm
Mil Bağlantı Dişi	1/2" X 20 U.N.F
Ağırlığı	2.8 kg
Uzunluk x Yükseklik	345 x 225 mm



## 1300 Watt 2 Vitesli Darbeli Matkap

DWD530KS



Ağır hizmet tipi uygulamalarda daha iyi performans sunan yeni, güçlü motor  
Çok amaçlı kullanım için 2 vitesli şanzıman  
Elektro-mekanik debriyaj sistemi kullanıcı kontrolünü ve emniyetini artırır  
Yenilikçi delme modu seçicisi mükemmel performans için sezgisel kontrol sağlar

**Standard Teçhizat:** Çok yönlü yan sap, derinlik çubuğu, ağır hizmet tipi çanta

Mandren Kapasitesi	1.5-13 mm
Giriş Gücü	1300 Watt
Çıkış Gücü	680 Watt
Maksimum Tork	40/20 Nm
Yüksüz Hızı	0-1100 0-2700 dev/dak
Darbe Oranı	0-56000 darbe/dak
Maksimum Delme Kapasitesi (Ahşap)	40 mm
Maksimum Delme Kapasitesi (Çelik)	13 mm
Maksimum Delme Kapasitesi (Beton)	20 mm
Mil Bağlantı Dişi	1/2" X 20 U.N.F
Ağırlığı	2.8 kg
Uzunluk x Yükseklik	370 x 215 mm



## 16mm 1300 Watt Darbeli Matkap

D21570K



Yeni motor tuğla ve duvarda 100 mm çapında kuru bat deliği açmak için yüksek performans sunar  
Standart matkap uçlarıyla ahşap, metal ve betonda delerken çok yönlü kullanım için iki vitesli şanzıman  
Ağır hizmet tipi 16mm anahtarsız çelik mandren hızlı ve değişken hız ayarı sunar  
Yenilikçi delme modu seçicisi mükemmel performans için sezgisel kontrol sağlar

**Standard Teçhizat:** Çok yönlü yan sap, derinlik çubuğu, ağır hizmet tipi çanta

Mil Bağlantı Dişi	1/2" X 20 U.N.F
Giriş Gücü	1300 Watt
Çıkış Gücü	680 Watt
Yüksüz Hızı	0-1100 0-2700 dev/dak
Maksimum Delme Kapasitesi (Tuğla)	100 mm
Ağırlığı	2.4 kg
Uzunluk x Yükseklik	352 x 215 mm



## 550 Watt 10 mm Darbesiz Matkap

DWD014/ DWD014S\*



Ahşap ve hafif metal işlerinde ahşap ve plaka metalde küçük çaplı delik delmek için ideal  
Tek el kullanım için tasarlanmış boyut, denge ve ağırlık  
Farklı malzemelerde kontrollü kullanım için değişken hız ayarı  
Hassas değişken hız ayarlı tetik delik delmeye başlarken yavaş hızda delmeye yardım eder

**Standard Teçhizat:** Mandren anahtarı

Mandren Kapasitesi	1.0-10 mm
Giriş Gücü	550 Watt
Çıkış Gücü	269 Watt
Maksimum Tork	7.9 Nm
Yüksüz Hızı	0-2800 dev/dak
Maksimum Delme Kapasitesi (Ahşap)	25 mm
Maksimum Delme Kapasitesi (Çelik)	10 mm
Mil Bağlantı Dişi	1/2" X 20 U.N.F
Ağırlığı	1.34 kg
Uzunluk x Yükseklik	225 x 170 mm

\*S modeli anahtarsız mandren



## 701 Watt 10 mm Darbesiz Matkap

DWD 112/ DWD 112S\*



Kauçuk kavrama ile maksimum konfor  
Ahşap ve hafif metal işlerinde ahşap ve plaka metalde küçük çaplı delik delmek için ideal  
Tek el kullanım için tasarlanmış boyut, denge ve ağırlık  
Farklı malzemelerde kontrollü kullanım için değişken hız ayarı

Mandren Kapasitesi	1.0-10 mm
Giriş Gücü	701 Watt
Çıkış Gücü	358 Watt
Maksimum Tork	10.9 Nm
Yüksüz Hızı	0-2500 dev/dak
Maksimum Delme Kapasitesi (Ahşap)	25 mm
Maksimum Delme Kapasitesi (Çelik)	10 mm
Mil Bağlantı Dişi	1/2" X 20 U.N.F
Ağırlığı	1.8 kg
Uzunluk x Yükseklik	230 x 190 mm

\*S modeli anahtarsız mandren

## 701 Watt 10 mm Darbesiz Matkap

DWD115KS



Kauçuk kavrama ile maksimum konfor  
Ahsap ve plaka metalde küçük çaplı delik delmek için ideal  
Hızlı ve kolay uç değiştirmek için tamamı metal 10mm anahtarsız mandren  
Tek el kullanım için tasarlanmış boyut, denge ve ağırlık

**Standard Teçhizat:** Tasıma çantası

Mandren Kapasitesi	1.0-10 mm
Giriş Gücü	701 Watt
Çıkış Gücü	358 Watt
Maksimum Tork	10.9 Nm
Yüksüz Hızı	0-2500 dev/dak
Maksimum Delme Kapasitesi (Ahsap)	25 mm
Maksimum Delme Kapasitesi (Çelik)	10 mm
Mil Bağlantı Dişi	1/2" x 20 U.N.F
Ağırlığı	1.9 kg
Uzunluk x Yükseklik	230 x 190 mm



## 675 Watt 10 mm Yüksek Hızlı Darbesiz Matkap

DW217



Metal ve ahşapta yüksek hızlı dar çaplı ve hassas delik delmek için ideal  
Aşırı yük karşı dayanıklı motor, ağır hizmet tipi uygulamalarda bozulmayı önler  
Hızlı ve kolay uç değiştirmek için 10mm anahtarsız mandren  
Daha fazla dayanıklılık için ağır hizmet tipi metal vites kutusu

**Standard Teçhizat:** Yok

Mandren Kapasitesi	0.5-10 mm
Giriş Gücü	675 Watt
Çıkış Gücü	340 Watt
Maksimum Tork	8.2 Nm
Yüksüz Hızı	0-4000 dev/dak
Maksimum Delme Kapasitesi (Ahsap)	20 mm
Maksimum Delme Kapasitesi (Çelik)	8 mm
Mil Bağlantı Dişi	3/8" x 24 U.N.F
Ağırlığı	1.2 kg
Uzunluk x Yükseklik	247 x 177 mm



## 701 Watt 10 mm Yüksek Torklu Darbesiz Matkap

DW221



Ahsap, alüminyum, yumuşak çelik ve alaşımlarda delme uygulamaları için ideal  
Aşırı yük karşı dayanıklı motor, ağır hizmet tipi uygulamalarda bozulmayı önler  
Tek el ile hızlı ve kolay uç değiştirmek için 10mm anahtarsız mandren ve yenilikçi mil kilit sistemi  
Daha fazla dayanıklılık için ağır hizmet tipi metal vites kutusu

**Standard Teçhizat:** Yok

Mandren Kapasitesi	1.5-10 mm
Giriş Gücü	701 Watt
Çıkış Gücü	385 Watt
Maksimum Tork	13.8 Nm
Yüksüz Hızı	0-2500 dev/dak
Maksimum Delme Kapasitesi (Ahsap)	25 mm
Maksimum Delme Kapasitesi (Çelik)	10 mm
Mil Bağlantı Dişi	1/2" x 20 U.N.F
Ağırlığı	1.3 kg
Uzunluk x Yükseklik	275 x 190 mm



## 701 Watt 13 mm Yüksek Torklu Darbesiz Matkap

DW236i



Paslanmaz çelikte delik delmek için ideal  
Aşırı yük karşı dayanıklı motor, ağır hizmet tipi uygulamalarda bozulmayı önler  
Tek el ile hızlı ve kolay uç değiştirmek için 13mm anahtarsız mandren ve yenilikçi mil kilit sistemi  
Daha fazla dayanıklılık için ağır hizmet tipi metal vites kutusu

**Standard Teçhizat:** Yan sap, 6 parça kobalt metal matkap uç seti

Mandren Kapasitesi	1.5-13 mm
Giriş Gücü	701 Watt
Çıkış Gücü	385 Watt
Maksimum Tork	35.8 Nm
Yüksüz Hızı	0-850 dev/dak
Maksimum Delme Kapasitesi (Ahsap)	30 mm
Maksimum Delme Kapasitesi (Çelik)	13 mm
Mil Bağlantı Dişi	1/2" x 20 U.N.F
Ağırlığı	1.6 kg
Uzunluk x Yükseklik	295 x 198 mm



## 770 Watt 13 mm Debriyajlı Darbesiz Matkap

D21441



Ağır çelik uygulamalarında kullanılmak için ideal  
Yüksek tork elde etmek için iki vitesli sanzıman  
Yeni motor sargıları ile gelişmiş delme performansı  
Daha fazla kullanım kontrolü için patentli yeni bilyalı kavrama

**Standard Teçhizat:** Yan sap, derinlik çubuğu

Mandren Kapasitesi	1.5-13 mm
Giriş Gücü	770 Watt
Çıkış Gücü	425 Watt
Maksimum Tork	40/20 Nm
Yüksüz Hızı	0-1100 / 0-2700 dev/dak
Maksimum Delme Kapasitesi (Ahsap)	35 mm
Maksimum Delme Kapasitesi (Çelik)	13 mm
Mil Bağlantı Dişi	1/2" x 20 U.N.F
Ağırlığı	2.2 kg
Uzunluk x Yükseklik	352 x 199 mm



## 701 Watt 13 mm Yüksek Torklu Darbesiz Matkap

DW246



Çelik işleri ve inşaatlarda kullanılmak için ideal  
Aşırı yük karşı dayanıklı motor, ağır hizmet tipi uygulamalarda bozulmayı önler  
Tek el ile hızlı ve kolay uç değiştirmek için 13mm anahtarsız mandren ve yenilikçi mil kilit sistemi  
Üç kat güçlendirilmiş sanzıman ile destekli yüksek tork sayesinde kolayca ufak çaplı karıştırıcı olarak kullanılabilir

**Standard Teçhizat:** Yan sap

Mandren Kapasitesi	1.5-13 mm
Giriş Gücü	701 Watt
Çıkış Gücü	385 Watt
Maksimum Tork	57.3 Nm
Yüksüz Hızı	0-600 dev/dak
Maksimum Delme Kapasitesi (Ahsap)	35 mm
Maksimum Delme Kapasitesi (Çelik)	13 mm
Mil Bağlantı Dişi	1/2" x 20 U.N.F
Ağırlığı	1.6 kg
Uzunluk x Yükseklik	310 x 195 mm



## 800 Watt 13 mm Düşük Hızlı Elektronik Darbesiz Matkap

DWD221



Çelik işleri ve inşaatlarda kullanılmak için ideal  
Aşırı yük karşı dayanıklı motor, ağır hizmet tipi uygulamalarda bozulmayı önler  
Tek el ile hızlı ve kolay uç değiştirmek için 13mm anahtarsız mandren ve yenilikçi mil kilit sistemi  
Sekme kontrolü, matkap ucu sıkışır motoru aşırı yükten korumak için otomatik olarak matkapın çalışmasını durdurur

**Standard Teçhizat:** Ayarlanabilir yan sap

Mandren Kapasitesi	1.5-13 mm
Giriş Gücü	800 Watt
Çıkış Gücü	385 Watt
Maksimum Tork	57.3 Nm
Yüksüz Hızı	0-450 dev/dak
Maksimum Delme Kapasitesi (Ahsap)	38 mm
Maksimum Delme Kapasitesi (Çelik)	13 mm
Mil Bağlantı Dişi	1/2" x 20 U.N.F
Ağırlığı	2.3 kg
Uzunluk x Yükseklik	310 x 215 mm



## 350 Watt 10 mm Dik Açılı Matkap

D21160\*



Ulaşılması zor ve dar alanlarda çalışmak için ideal  
Rahat kullanım için kompakt ve hafif tasarım  
Özel ve rahat kavranan tetik şekli ile yorulmadan uzun süreli çalışma  
Geniş çaplı delik delmek için yüksek tork

**Standard Teçhizat:** Mandren anahtarı

Mandren Kapasitesi	1.0-10 mm
Giriş Gücü	350 Watt
Çıkış Gücü	180 Watt
Maksimum Tork	9.2 Nm
Yüksüz Hızı	0-1200 dev/dak
Maksimum Delme Kapasitesi (Ahsap)	20 mm
Maksimum Delme Kapasitesi (Çelik)	10 mm
Mil Bağlantı Dişi	3/8" x 24 U.N.F
Ağırlığı	1.7 kg
Uzunluk x Yükseklik	262 x 50 mm

\*Yalnızca 230V

## Manyetik Matkap 50 mm

D21620K



Çelikte hızlı, temiz ve hassas delme için yüksek performans  
Hem taşıması hem de delmek için konumlandırması kolay kompakt ve hafif gövdeli tasarım  
Alyan anahtarı gerektirmeyen kolay ve hızlı kullanılan uç tutucu. 19mm yuvarlak şaftlı her uca uygun  
Güç düşüşünden sonra yanlışlıkla çalıştırmayı önleyen özel şalter

**Standard Teçhizat:** Çabuk çıkartılabilen, kesici uç tutucu, kesme yağı tankı, ters çevrilebilir kol, delme muhafazası, güvenlik kayışı, ağır iş tipi çanta

Giriş Gücü	1150 Watt
Mil Bağlantı Dişi	1/2" x 20 UNF
Yüksüz Hızı	350/650 dev/dak
Kesici Uç Tutucu	19mm Weldon şaft (3/4")
Keserek Delme Derinliği	50 mm
Keserek Delme Çapı	50 mm
Noktasal Basınç	317 kg
Sabitlenme Gücü	10000 N
Delme Derinlik Hareketi	147 mm
Ağırlığı	13 kg
Manyetik Taban Boyutu	180 x 84 mm



## HSS-G METAL MATKAP UÇLARI



**DEWALT HSS-G Metal Matkap Uçları hızlı delme, uzun ömür ve mükemmel merkezleme sunar.**

- Masif malzemeden dövülmüş hassas perdeli 118° delme ucu.
- Çap toleransı h8.
- Gerilme direnci 900 N/mm<sup>2</sup>'ye kadar olan çelik, dökme çelik, alaşımlı veya alaşımsız malzeme, gri dökme demir ve benzeri malzemede matkap veya tezgahla delmede kullanılır.

HSS-G metal matkap uçlarının tüm çeşidi için 117/118. sayfaya bakın



## KURU

Tuğla, poroton,  
briket, kireç taşı gibi  
yumuşak malzemede  
delik delerken...

Kuru Delme  
Sistemine ihtiyaç  
duyulur

Sulu delme için  
aşağıya bakın

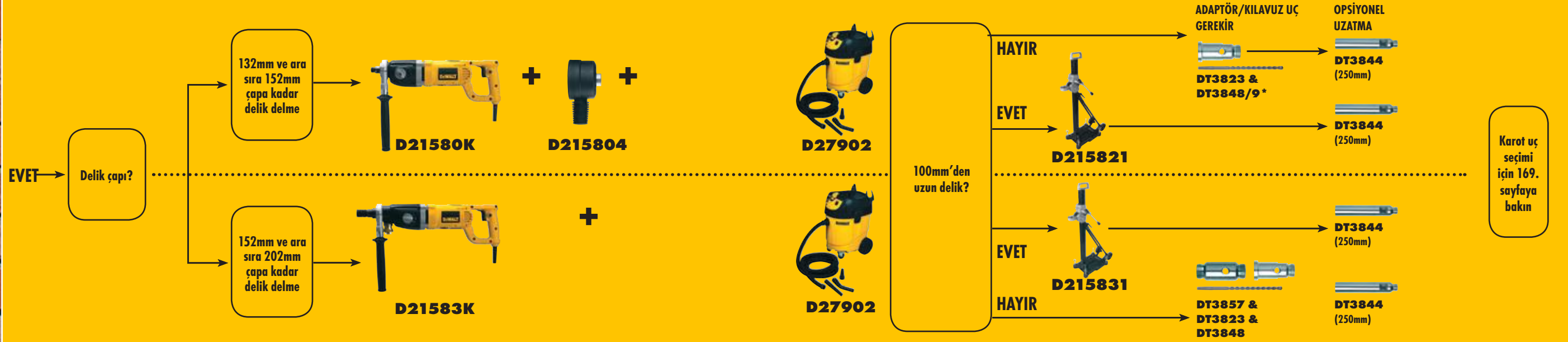

\*D215804 toz emme aparatı kullanırken daha uzun kılavuz uç (DT3849) gerekir

## SULU

Güçlendirilmiş beton,  
beton, doğal taşlar  
ve sert tuğlada delik  
delerken...

Sulu Delme Sistemine  
ihtiyaç duyulur

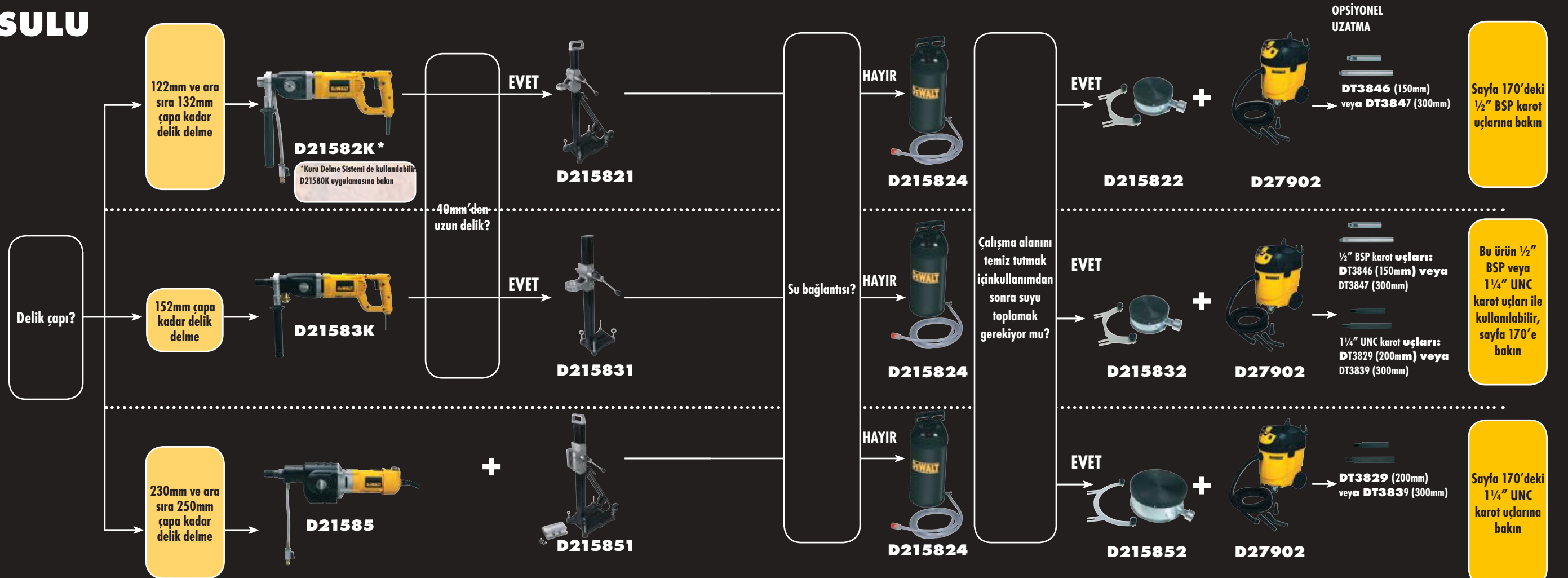

## 1705 Watt 2 Vitesli Kuru Karot Makinesi

D21580K



Elektrik, boru tesisatı veya havalandırma uygulamalarında duvar ve tuğlada delik delmek için ideal  
Tuğla ve duvarda 152 mm'ye kadar çabuk ve hassas karot sondajı  
İş kolaylaştıran ve hızlandırıcı yüksek güç  
Aşırı yük ve ısınmaya karşı koruma, aletin ömrünü artırır

**Standard Teçhizat:** Ayarlanabilir yan sap, ağır hizmet tipi çanta

Mil Bağlantı Dişi	1/2" Erkek
Giriş Gücü	1705 Watt
Çıkış Gücü	1150 Watt
Yüksüz Hızı	0-1100/0-2350 dev/dak
Maksimum Delme Kapasitesi (Tuğla)	152 mm
Halka Çapı	53 mm
Ağırlığı	5.4 kg
Uzunluk x Yükseklik	480 x 165 mm



## 1705 Watt 2 Vitesli Sulu/Kuru Karot Makinesi

D21582K



Elektrik, boru tesisatı veya havalandırma uygulamalarında duvar ve tuğlada delik delmek için ideal  
Tuğla ve duvarda 152 mm'ye kadar çabuk ve hassas karot sondajı  
Entegre döner su girişi ile doğal taş, beton, yapı tuğlaları ve güçlendirilmiş beton gibi sert malzemeye 132mm'ye kadar buat açma  
İş kolaylaştıran ve hızlandırıcı yüksek güç

**Standard Teçhizat:** Ayarlanabilir yan sap, PRCO (entegre devre kesici), entegre tıpalı su hortumu, ağır hizmet tipi çanta

Mil Bağlantı Dişi	1/2" Dişi
Giriş Gücü	1705 Watt
Çıkış Gücü	1150 Watt
Yüksüz Hızı	0-1100 / 0-2350 dev/dak
Maksimum Delme Kapasitesi (Beton)	132 mm
Maksimum Delme Kapasitesi (Tuğla)	152 mm
Halka Çapı	53 mm
Ağırlığı	5.9 kg
Uzunluk x Yükseklik	480 x 165 mm



## 1910 Watt Ağır Hizmet Tipi 3 Vitesli Sulu/Kuru Karot Makinesi

D21583K



Ağır hizmet tipi elektrik, boru tesisatı veya havalandırma uygulamaları için ağırlıklı beton delmek için ideal alet  
Entegre döner su girişi ile doğal taş, beton, yapı tuğlaları ve güçlendirilmiş beton gibi sert malzemeye 152mm'ye kadar buat açma  
Tuğla ve duvarda 202 mm'ye kadar çabuk ve hassas karot sondajı  
Kuru delmede, toz emme aparatı doğrudan matkaba takılarak delme performansı artırılabilir

**Standard Teçhizat:** Ayarlanabilir yan sap, PRCO (entegre devre kesici), su kaynağı için bağlantı parçası, toz çıkışı için bağlantı parçası, ağır hizmet tipi çanta

Mil Bağlantı Dişi	1 1/4" Erkek & 1/2" Dişi
Giriş Gücü	1910 Watt
Çıkış Gücü	1300 Watt
Yüksüz Hızı	0-1000 / 0-2400 / 0-4600 dev/dak
Maksimum Delme Kapasitesi (Beton)	152 mm
Maksimum Delme Kapasitesi (Tuğla)	202 mm
Halka Çapı	60 mm
Ağırlığı	6.4 kg
Uzunluk x Yükseklik	550 x 165 mm



## 2500 Watt Ağır Hizmet Tipi 3 Vitesli Sulu Karot Motoru

D21585



Ağır hizmet tipi elektrik, boru tesisatı, havalandırma veya genel yapı uygulamalarında betona delerken ideal alet  
Her tür malzemeye 250 mm'ye kadar buat açmak için entegre döner su girişi  
Yüksek motor gücü, sıklıkla tekrarlanan ağır hizmet tipi delme uygulamaları için sınıfın en iyi performansını sunar  
3 mekanik hız optimum delme hızı sağlar

**Standard Teçhizat:** PRCO (entegre devre kesici), entegre tıpalı su hortumu

Mil Bağlantı Dişi	1 1/4" Erkek
Giriş Gücü	2500 Watt
Çıkış Gücü	1500 Watt
Yüksüz Hızı	500 / 1200 / 2000 dev/dak
Maksimum Delme Kapasitesi (Beton)	250 mm
Maksimum Delme Kapasitesi (Tuğla)	300 mm
Halka Çapı	- mm
Ağırlığı	11.2 kg
Uzunluk x Yükseklik	570 x 160 mm



## Küçük Delme Sehpa - 53 mm Halka

D215821



Betona veya duvara ara sıra büyük delik delmek için ideal  
İş sahasında kolay taşımak için küçük ve kompakt  
Yumuşak kayar taşıyıcı, sınıfındaki en iyi hassaslığı sağlar  
Ters çevrilebilir pros kolu ile aletsiz kal takma

Kolon Uzunluğu	680 mm
Halka Çapı	53 mm
Su Toplayıcı ile Maksimum Delme Derinliği	102 mm
Su Toplayıcı Olmadan Maksimum Delme Derinliği	152 mm
Eğim	-
Ağırlığı	7 kg

## Entegre Vakum Tabanlı Orta Boy Delme Sehpa - 60 mm Halka

D215831



Duvara ve betona ağır hizmet tipi delme uygulamaları  
Çabuk çıkarma özelliğine sahip alet tutucu, iş sahasında hızlı kurma sağlar  
Destek çubukları kolonun sağlığını artırır  
Entegre vakum tabanı ile daha hızlı kurulum (vakum pompası gereklidir)

Kolon Uzunluğu	995 mm
Halka Çapı	60 mm
Su Toplayıcı ile Maksimum Delme Derinliği	152 mm
Su Toplayıcı Olmadan Maksimum Delme Derinliği	172 mm
Eğim	45 °
Ağırlığı	16 kg

## Karot Motoru (D21585) Sehpa

D215851



D21585 karot motoru ile duvara ve betona ağır hizmet tipi delme uygulamaları için  
Geniş tabanı sayesinde daha yüksek stabilite ve gelişmiş delme hassaslığı  
Entegre vakum tabanı ile daha hızlı kurulum (vakum pompası gereklidir)  
Destek çubukları kolonların sağlığını artırır

Kolon Uzunluğu	995 mm
Halka Çapı	-
Su Toplayıcı ile Maksimum Delme Derinliği	250 mm
Su Toplayıcı Olmadan Maksimum Delme Derinliği	300 mm
Eğim	45 °
Ağırlığı	22 kg

## 250 mm Sulu Seramik Kesme ve Tezgahı

D240005



Hassas kesimler sağlamak için testere çerçevesine entegre paslanmaz çelik ray sistemi  
Manivela ray sistemi ile 610mm kesme kapasitesi  
Görece düşük ağırlık tek kişinin taşınmasına ve kurmasına imkan verir  
Dalma özelliği hızlı dalma kesimleri yapmayı sağlar

**Standard Teçhizat:** D240001 kesme tezgahı, DT3734 kesme diski, uzatma tablası, yan ve arka su kolektörü, alüminyum anahtar

Giriş Gücü	1600 Watt
Disk Çapı	250 mm
Yüksüz Hızı	4200 dev/dak
Kesme Derinliği	95 mm
Uzunluk x Yükseklik	860 x mm
Ağırlığı	32 kg



## 110 mm Sulu Fayans Testeresi

DWC410\*



1300W motor granit, porselen, beton ve diğer taş malzemelerde kesme gücünü sağlar  
Yüksek kaliteli 110mm çaplı sürekli kenar bıçak, kullanıcının su veya kuru olarak 34 mm derinlikte seramikten betona çok çeşitli malzeme kesmesini sağlar  
Su beslemesi ve ayarlanabilir hortum ağız bıçağı su akıtarak tozu azaltır ve bıçak performansıyla ömrünü uzatır  
Hızlı açılı kesmeler için 45 derece açılı kesme ayarı

**Standard Teçhizat:** 110 mm sulu/kuru sürekli kenar elmas bıçak, su beslemesi, bıçak değiştirmek için aletler

Giriş Gücü	1300 Watt
Çıkış Gücü	800 Watt
Disk Çapı	110 mm
Yüksüz Hızı	13000 dev/dak
Kesme Derinliği	34 mm
Uzunluk x Yükseklik	252 x 166 mm
Ağırlığı	3.0 kg



Elmas bıçaklar için 168. sayfaya bakın

## Delme Sehpa için Bağlantı Seti

## Delme Sehpa için Bağlantı Seti

## Karot Makine Ataşmanları



D215826

D215825



D215837

D215839



D215834

D215854

Kat. No.	Açıklama	Uygun Alet
D215825	Beton için montaj seti	D215821 / D215831 / D215851
D215826	Duvar için montaj seti	D215821 / D215831 / D215851
D215827	Beton için yedek montaj pimi	D215825
D215828	Duvar için yedek montaj pimi	D215826

Kat. No.	Açıklama	Uygun Alet
D215837	Vakum pompası	D215831 / D215851
D215838	Yedek 3 m hortum	D215837
D215839	Vakum seti (çanta ve valf)	D215831
D215859	Vakum seti (çanta ve valf)	D215851

Kat. No.	Açıklama	Uygun Alet
D215834	60'tan 53 mm çantaya azaltma halkası	D215831
D215835	Hızlı bağlantı desteği	D215821 / D215831 / D215851
D215854	1 1/4" uçlar için 5 bakır halka	D21583K / D21585



## 2 kg SDS-Plus Pnömatik Matkap



Beton ve taşa 4-22 mm çapında dübel ve bağlantı delikleri delmek için ideal Ahşap, çelik, seramikte delme ve vidalama uygulamaları için darbe stobu Tam kontrol için hız ayarı Çok kompakt tasarım ve çok hafif

**Standard Teçhizat:** Ayarlanabilir yan sap, derinlik çubuğu, ağır hizmet tipi çanta

Giriş Gücü	650 Watt
Çıkış Gücü	300 Watt
Yüksüz Hızı	0-1550 dev/dak
Darbe Oranı	0-4150 darbe/dak
Tek Darbe Gücü	0-2.4 J
Uç Tutucu	SDS-Plus
Maksimum Delme Kapasitesi (Ahşap)	30 mm
Maksimum Delme Kapasitesi (Metal)	13 mm
Maksimum Delme Kapasitesi (Beton)	22 mm
Maksimum Delme Kapasitesi (Buat Açma)	50 mm
Ağırlığı	2.3 kg
Uzunluk x Yükseklik	325 x 210 mm



## 2 kg SDS-Plus Pnömatik Matkap



Beton, tuğla ve taşa 4-22 mm çapında dübel ve bağlantı delikleri delmek için ideal Ahşap, çelik, plastikte delme ve vidalama uygulamaları için darbe stobu Tuğla, taş ve betonda hafif çaplı kırım için döme stobu Elektronik hız ayarı ve komple kontrol için ileri ve geri dönüşte tam hız

**Standard Teçhizat:** Ayarlanabilir yan sap, derinlik çubuğu, ağır hizmet tipi çanta

Giriş Gücü	650 Watt
Çıkış Gücü	300 Watt
Yüksüz Hızı	0-1550 dev/dak
Darbe Oranı	0-4550 darbe/dak
Tek Darbe Gücü	0-2.4 J
Uç Tutucu	SDS-Plus
Maksimum Delme Kapasitesi (Ahşap)	30 mm
Maksimum Delme Kapasitesi (Metal)	13 mm
Maksimum Delme Kapasitesi (Beton)	22 mm
Maksimum Delme Kapasitesi (Buat Açma)	50 mm
Ağırlığı	2.3 kg
Uzunluk x Yükseklik	325 x 210 mm

\*C modeli: anahtarlı mandren ve SDS-Plus mandren adaptörü



## 2 kg SDS-Plus Pnömatik Matkap



Beton ve taşa 4-26 mm çapında dübel ve bağlantı delikleri delmek için ideal Ahşap, çelik, seramikte delme ve vidalama uygulamaları için darbe stobu Tuğla, taş ve betonda ara sıra hafif çaplı kırım için döme stobu 22 mm çapında geniş darbe mekanizması, parçalar üzerindeki yükü azaltarak yüksek performans sağlar

**Standard Teçhizat:** Ayarlanabilir yan sap, derinlik çubuğu, ağır hizmet tipi çanta

Giriş Gücü	800 Watt
Çıkış Gücü	395 Watt
Yüksüz Hızı	0-1150 dev/dak
Darbe Oranı	0-4300 darbe/dak
Tek Darbe Gücü	0-3.4 J
Uç Tutucu	SDS-Plus
Maksimum Delme Kapasitesi (Ahşap)	30 mm
Maksimum Delme Kapasitesi (Metal)	13 mm
Maksimum Delme Kapasitesi (Beton)	26 mm
Maksimum Delme Kapasitesi (Buat Açma)	65 mm
Ağırlığı	2.9 kg
Uzunluk x Yükseklik	352 x 200 mm



## 2 kg SDS-Plus Pnömatik Matkap (HDS)



Beton ve taşa 4-26 mm çapında dübel ve bağlantı delikleri delmek için ideal Tuğla, taş ve betonda ara sıra hafif çaplı kırım için döme stobu Ahşap, çelik, seramikte delme ve vidalama uygulamaları için darbe stobu 22 mm çapında geniş darbe mekanizması, parçalar üzerindeki yükü azaltarak yüksek performans sağlar

**Standard Teçhizat:** Hızlı Değiştirme Sistemli (HDS) 13 mm 3 kısıklı anahtarsız mandren, ayarlanabilir yan sap, derinlik çubuğu, ağır hizmet tipi çanta

Giriş Gücü	800 Watt
Çıkış Gücü	395 Watt
Yüksüz Hızı	0-1150 dev/dak
Darbe Oranı	0-4300 darbe/dak
Tek Darbe Gücü	0-3.4 J
Uç Tutucu	SDS-Plus
Maksimum Delme Kapasitesi (Ahşap)	30 mm
Maksimum Delme Kapasitesi (Metal)	13 mm
Maksimum Delme Kapasitesi (Beton)	26 mm
Maksimum Delme Kapasitesi (Buat Açma)	65 mm
Ağırlığı	2.9 kg
Uzunluk x Yükseklik	352 x 200 mm



## 2 kg SDS-Plus Pnömatik Matkap D-Saplı



Beton ve taşa 4-26 mm çapında dübel ve bağlantı delikleri delmek için ideal D-sap tasarımı ile özellikle yerde dikey delik delme için uygun Salımlı tutma kolundan oluşan Titreşim Önleme Sistemi son derece düşük titreşim sağlar Tuğla, taş ve betonda ara sıra hafif çaplı kırım için döme stobu

**Standard Teçhizat:** Ayarlanabilir yan sap, derinlik çubuğu, ağır hizmet tipi çanta

Giriş Gücü	800 Watt
Çıkış Gücü	395 Watt
Yüksüz Hızı	0-1150 dev/dak
Darbe Oranı	0-4300 darbe/dak
Tek Darbe Gücü	0-3.4 J
Uç Tutucu	SDS-Plus
Maksimum Delme Kapasitesi (Ahşap)	30 mm
Maksimum Delme Kapasitesi (Metal)	13 mm
Maksimum Delme Kapasitesi (Beton)	26 mm
Maksimum Delme Kapasitesi (Buat Açma)	65 mm
Ağırlığı	3.2 kg
Uzunluk x Yükseklik	450 x 200 mm



## 3 kg L-Tip SDS-Plus Pnömatik Matkap



Beton ve taşa 4-26 mm çapında dübel ve bağlantı delikleri delmek için ideal Salımlı tutma kolundan oluşan Titreşim Önleme Sistemi son derece düşük titreşim ve daha fazla konfor sağlar Tuğla, taş ve betonda ara sıra hafif çaplı kırım için döme stobu ve ahşap, çelikte delik delme ve vidalama uygulamaları için darbe stobu 22 mm çapında geniş darbe mekanizması, parçalar üzerindeki yükü azaltarak yüksek performans sağlar

**Standard Teçhizat:** Ayarlanabilir yan sap, derinlik çubuğu, ağır hizmet tipi çanta

Giriş Gücü	800 Watt
Çıkış Gücü	395 Watt
Yüksüz Hızı	0-1150 dev/dak
Darbe Oranı	0-4300 darbe/dak
Tek Darbe Gücü	0-3.4 J
Uç Tutucu	SDS-Plus
Maksimum Delme Kapasitesi (Ahşap)	30 mm
Maksimum Delme Kapasitesi (Metal)	13 mm
Maksimum Delme Kapasitesi (Beton)	26 mm
Maksimum Delme Kapasitesi (Buat Açma)	65 mm
Ağırlığı	3.4 kg
Uzunluk x Yükseklik	314 x 225 mm



## 3 kg L-Tip SDS-Plus Pnömatik Matkap (HDS)



Beton ve taşa 4-26 mm çapında dübel ve bağlantı delikleri delmek için ideal Salımlı tutma kolundan oluşan Titreşim Önleme Sistemi son derece düşük titreşim ve daha fazla konfor sağlar Tuğla, taş ve betonda ara sıra hafif çaplı kırım için döme stobu Ahşap ve çelikte hassas delik delme ve vidalama uygulamaları için SDS-Plus uç tutucudan anahtarsız mandrene Hızlı Değiştirme Sistemi (HDS)

**Standard Teçhizat:** Ayarlanabilir yan sap, hızlı ayarlanabilen derinlik çubuğu, Hızlı Değiştirme Sistemli (HDS) 13 mm 3 kısıklı anahtarsız mandren, ağır hizmet tipi çanta

Giriş Gücü	800 Watt
Çıkış Gücü	395 Watt
Yüksüz Hızı	0-1150 dev/dak
Darbe Oranı	0-4300 darbe/dak
Tek Darbe Gücü	0-3.4 J
Uç Tutucu	SDS-Plus
Maksimum Delme Kapasitesi (Ahşap)	30 mm
Maksimum Delme Kapasitesi (Metal)	13 mm
Maksimum Delme Kapasitesi (Beton)	26 mm
Maksimum Delme Kapasitesi (Buat Açma)	65 mm
Ağırlığı	3.5 kg
Uzunluk x Yükseklik	329 x 225 mm



## 3 Kg L-Tip SDS-Plus Pnömatik Matkap - Entegre Toz Emme Sistemi



Beton ve taşa 4-26mm çapında dübel ve bağlantı delikleri delmek için ideal. Toz emme sistemi ile maksimum 16mm çapında delik delinebilir Tuğla, taş ve betonda ara sıra hafif çaplı kırım için döme stobu ve ahşap, çelikte delik delme ve vidalama uygulamaları için darbe stobu Salımlı tutma kolu Aktif Vibrasyon Sistemi olağanüstü düşük titreşim sunar Hepa filtresi tozu filtreleyerek atmosfere bırakılan toz seviyesini minimuma indirir

**Standard Teçhizat:** Hepa filtreli entegre toz emme sistemi, yan sap, hızlı ayarlanabilen derinlik çubuğu, Hızlı Değiştirme Sistemli 13 mm 3 kısıklı anahtarsız mandren, ağır hizmet tipi çanta

Giriş Gücü	800 Watt
Çıkış Gücü	395 Watt
Yüksüz Hızı	0-1150 dev/dak
Darbe Oranı	0-4300 darbe/dak
Tek Darbe Gücü	0-3.4 J
Uç Tutucu	SDS-Plus
Maksimum Delme Kapasitesi (Ahşap)	30 mm
Maksimum Delme Kapasitesi (Metal)	13 mm
Maksimum Delme Kapasitesi (Beton)	26 mm
Maksimum Delme Kapasitesi (Buat Açma)	65 mm
Ağırlığı	5.1 kg
Uzunluk x Yükseklik	462 x 291 mm



## SDS-Plus Teleskopik Toz Emme Adaptörü



Elektrikli veya şarjlı SDS-Plus pnömatik matkaplarla, bir süpürgeye bağlanarak kullanılır En zorlu uygulamalara göğüs germek için sağlam, çok yönlü ve hafif Aletsiz takma ve sökme için hızlı geçme sistemi Kullanıcının görüşüne engel olmayan kompakt tasarım ve yorulmadan uzun süre kullanmayı sağlayan çok hafif yapı

**Standard Teçhizat:** Toz emme adaptörü yan sap, teleskopik uzatma ucu, kauçuk hortum, 43 mm adaptör, karton kutu

Uygun Alet	Elektrikli ve şarjlı SDS-Plus matkap
Halka Çapı	43 / 54 mm
Maksimum Uç Çapı	16 mm
Maksimum Uç Uzunluğu	224 mm
Maksimum Delme Derinliği	150 mm
Hortum Uzunluğu	1500 mm
Hortum Çapı	35 mm
Ağırlığı	1.2 kg



Elektrik süpürgesi ve toz emiciler için 102. sayfaya bakın

## XLR SDS-PLUS DELİCİ UÇLARI



## Betonda delmede en performanslı SDS-Plus delici uç çözümümüz.

- MASİF KARPİT uç kafası uzun ömür ve olağan üstü dayanıklılık sağlar.
- 4 kesici uç geometrisi temiz, ölçüsünde delik delme ve en iyi bağlantı girişi sağlar.
- 4 oluklu spiral yapı en güçlü çalışan pnömatik matkaplar için verimli atık çıkarma sağlar.

XLR SDS-Plus delici uçlarının tüm çeşidi için 109. sayfaya bakın

## 4 kg SDS-Plus Pnömatik Matkap (HDS)

D25404K



Beton ve taşa 6-32mm çapında dübel ve bağlantı delikleri delmek için ideal Hafif çaplı kırım uygulamaları için dönme stubu Ahsap, seramik, çelik ve vidalama uygulamaları için darbe stubu Geniş darbe mekanizması yapısı uzun alet ömrü ve üstün performans garantisi eder

**Standard Teçhizat:** Çabuk çıkartılabilen uç tutucu, ayarlanabilir yan sap, ağır hizmet tipi çanta

Giriş Gücü	900 Watt
Çıkış Gücü	550 Watt
Yüksüz Hızı	0-730 dev/dak
Darbe Oranı	0-4100 darbe/dak
Tek Darbe Gücü	0-4.8 J
Uç Tutucu	SDS-Plus
Maksimum Delme Kapasitesi (Ahsap)	40 mm
Maksimum Delme Kapasitesi (Metal)	16 mm
Maksimum Delme Kapasitesi (Beton)	6-32 mm
Maksimum Delme Kapasitesi (Buat Açma)	90 mm
Ağırlığı	4.9 kg
Uzunluk x Yükseklik	385 x 230 mm



## 4 kg SDS-Plus Pnömatik Matkap (HDS)

D25405K



Beton ve taşa 6-32mm çapında dübel ve bağlantı delikleri delmek için ideal Hafif çaplı kırım uygulamaları ve fayans kaldırma için dönme stubu Ahsap, çelik, seramikte delme ve vidalama uygulamaları için darbe stubu Geniş darbe mekanizma yapısı, uzun alet ömrü ve üstün performans garantisi eder

**Standard Teçhizat:** Ağır hizmet tipi çanta, yan sap, Hızlı Değiştirme Sistemi uç tutucu, Hızlı Değiştirme Sistemi 3 kısıkaçlı mandren, 2 x SDS plus delici uç, 20mm yassı kırıcı uç, 4 x HSS metal matkap ucu, 4 x ahsap matkap ucu, 20mm geniş ahsap matkap ucu, 25mm geniş ahsap matkap ucu, sert kasalı aksesuar düzenleyici, emniyet gözükleri, iş eldiveni

Giriş Gücü	900 Watt
Çıkış Gücü	550 Watt
Yüksüz Hızı	0-730 dev/dak
Darbe Oranı	0-4100 darbe/dak
Tek Darbe Gücü	0-4.8 J
Uç Tutucu	SDS-Plus
Maksimum Delme Kapasitesi (Ahsap)	40 mm
Maksimum Delme Kapasitesi (Metal)	16 mm
Maksimum Delme Kapasitesi (Beton)	6-32 mm
Maksimum Delme Kapasitesi (Buat Açma)	90 mm
Ağırlığı	4.9 kg
Uzunluk x Yükseklik	385 x . mm



## Ağır Hizmet Tipi SDS-Max 6 kg Kırıcı/Delici

D25501K



Beton ve taşa 12-40 mm çapında bağlantı ve doğrudan geçme deliği açmak için ideal. 90 mm'ye kadar buat açma kapasitesi Zincirli dişli kutusu dayanıklılığı ve verimliliği artırır Ergonomik ve kompakt tasarım kontrollü kullanım ve dar alanlarda rahat kullanım sağlar Mükemmel güç/ağırlık oranı: 6 kg kırıcı/delicide 11 J tek darbe gücü

**Standard Teçhizat:** Derinlik çubuğu ve ayarlanabilir yan sap, ağır hizmet tipi çanta

Giriş Gücü	1100 Watt
Çıkış Gücü	500 Watt
Yükli Hızı	400 dev/dak
Darbe Oranı	2740 darbe/dak
Tek Darbe Gücü	11 J
Uç Tutucu	SDS-Max
Maksimum Delme Kapasitesi (Beton)	40 mm
Maksimum Delme Kapasitesi (Geçiş Deliği)	55 mm
Maksimum Delme Kapasitesi (Buat Açma)	90 mm
Ağırlığı	6.15 kg
Uzunluk x Yükseklik	457 x 245 mm



## Ağır Hizmet Tipi SDS-Max 7 kg Kırıcı/Delici

D25601K



Beton ve taşa 12-45 mm çapında bağlantı ve doğrudan geçme deliği açmak için ideal. 100 mm'ye kadar buat açma kapasitesi Daha az sayıda hareket eden dişliler dayanıklılığı ve verimliliği artırır Ergonomik ve kompakt tasarım kontrollü kullanım ve dar alanlarda rahat kullanım sağlar Salımlı tutma kolu titreşimi azaltır

**Standard Teçhizat:** Derinlik çubuğu ve titreşimi emen yan sap, ağır hizmet tipi çanta

Giriş Gücü	1250 Watt
Çıkış Gücü	615 Watt
Yükli Hızı	210-415 dev/dak
Darbe Oranı	1430-2840 darbe/dak
Tek Darbe Gücü	2-12 J
Uç Tutucu	SDS-Max
Maksimum Delme Kapasitesi (Beton)	45 mm
Maksimum Delme Kapasitesi (Geçiş Deliği)	65 mm
Maksimum Delme Kapasitesi (Buat Açma)	100 mm
Ağırlığı	6.8 kg
Uzunluk x Yükseklik	477 x 245 mm



## Ağır Hizmet Tipi SDS-Max 7 kg Kırıcı/Delici

D25602K



Beton ve taşa 12-45 mm çapında bağlantı ve doğrudan geçme deliği açmak için ideal. 100 mm'ye kadar buat açma kapasitesi Zincirli dişli kutusu dayanıklılığı ve verimliliği artırır Salımlı tutma kolu titreşimi azaltır Komple Tork Kontrolü: Benzersiz patentli 2 aşamalı kavrama, her türlü delme uygulamasında maksimum koruma seviyesi temin ederek kullanıcının farklı delici ve buat uç çaplarına göre kavramayı ayarlamasına imkan verir

**Standard Teçhizat:** Derinlik çubuğu ve titreşimi emen yan sap, ağır hizmet tipi çanta

Giriş Gücü	1250 Watt
Çıkış Gücü	615 Watt
Yükli Hızı	210-415 dev/dak
Darbe Oranı	1430-2840 darbe/dak
Tek Darbe Gücü	2-12 J
Uç Tutucu	SDS-Max
Maksimum Delme Kapasitesi (Beton)	45 mm
Maksimum Delme Kapasitesi (Geçiş Deliği)	65 mm
Maksimum Delme Kapasitesi (Buat Açma)	100 mm
Ağırlığı	6.9 kg
Uzunluk x Yükseklik	477 x 245 mm



## Ağır Hizmet Tipi SDS-Max 9 kg Kırıcı/Delici

D25711K



Beton ve taşa 18-48mm çapında bağlantı ve doğrudan geçme delikleri delmek için ideal Salımlı tutma kolu Elektronik hız ve darbe enerjisi kontrolü Ara vermeden kullanım için kilitleme şalteri

**Standard Teçhizat:** Ayarlanabilir yan sap, ağır hizmet tipi çanta

Giriş Gücü	1250 Watt
Çıkış Gücü	840 Watt
Yükli Hızı	132-265 dev/dak
Darbe Oranı	1225-2450 darbe/dak
Tek Darbe Gücü	1.5-13 J
Uç Tutucu	SDS-Max
Maksimum Delme Kapasitesi (Beton)	48 mm
Maksimum Delme Kapasitesi (Geçiş Deliği)	80 mm
Maksimum Delme Kapasitesi (Buat Açma)	115 mm
Ağırlığı	8.7 kg
Uzunluk x Yükseklik	528 x 268 mm



## Ağır Hizmet Tipi SDS-Max 9 kg Kırıcı/Delici

D25712K



Beton ve taşa 18-48mm çapında bağlantı ve doğrudan geçme delikleri delmek için ideal Salımlı tutma kolu Komple Tork Kontrolü: Patentli 2 aşamalı kavrama, her türlü delme uygulamasında maksimum koruma seviyesi temin ederek kullanıcının farklı delici ve buat uç çaplarına göre iki farklı kavrama seviyesinden birini seçmesine imkan verir Elektronik hız ve darbe enerjisi kontrolü

**Standard Teçhizat:** Ayarlanabilir yan sap, ağır hizmet tipi çanta

Giriş Gücü	1300 Watt
Çıkış Gücü	840 Watt
Yükli Hızı	137-275 dev/dak
Darbe Oranı	1260-2520 darbe/dak
Tek Darbe Gücü	2-14 J
Uç Tutucu	SDS-Max
Maksimum Delme Kapasitesi (Beton)	48 mm
Maksimum Delme Kapasitesi (Geçiş Deliği)	80 mm
Maksimum Delme Kapasitesi (Buat Açma)	125 mm
Ağırlığı	9.1 kg
Uzunluk x Yükseklik	528 x 268 mm



## Ağır Hizmet Tipi SDS-Max 10 kg Kırıcı/Delici

D25762K



Beton ve taşa 18-48mm çapında bağlantı ve doğrudan geçme delikleri delmek için ideal Salımlı tutma kolu Elektronik hız ve darbe enerjisi kontrolü Komple Tork Kontrolü: Patentli 2 aşamalı kavrama, her türlü delme uygulamasında maksimum koruma seviyesi temin ederek kullanıcının farklı delici ve buat uç çaplarına göre iki farklı kavrama seviyesinden birini seçmesine imkan verir

**Standard Teçhizat:** Ayarlanabilir yan sap, ağır hizmet tipi çanta

Giriş Gücü	1500 Watt
Çıkış Gücü	980 Watt
Yükli Hızı	125-250 dev/dak
Darbe Oranı	1150-2300 darbe/dak
Tek Darbe Gücü	3-18 J
Uç Tutucu	SDS-Max
Maksimum Delme Kapasitesi (Beton)	52 mm
Maksimum Delme Kapasitesi (Geçiş Deliği)	80 mm
Maksimum Delme Kapasitesi (Buat Açma)	150 mm
Ağırlığı	9.9 kg
Uzunluk x Yükseklik	561 x 272 mm



## L-Tip SDS-Plus 3 kg Kırıcı

D25330K



Tuğla, taş ve zaman zaman da betonda hafif çaplı kırım işleri için ideal Keski ucu hızlı bir şekilde 12 farklı konuma kilitlenebilir 22mm çapında geniş darbe mekanizması, parçalar üzerindeki yükü azaltarak yüksek performans sağlar Toza karşı maksimum koruma için, kullanım ömrünü uzatan gelişmiş yalıtım

**Standard Teçhizat:** Yan sap, ağır hizmet tipi çanta

Giriş Gücü	650 Watt
Çıkış Gücü	400 Watt
Darbe Oranı	0-4100 darbe/dak
Tek Darbe Gücü	0-3.1 J
Uç Tutucu	SDS-Plus
Ağırlığı	3.0 kg
Uzunluk x Yükseklik	296 x 225 mm



## Ağır Hizmet Tipi SDS-Max Elektronik 6 kg Kırıcı

D25831K



Tuğla, taş ve hafif betonda kırım, yüzey hazırlama, kanal veya oluk açmak için ideal Zincirli dişli kutusu dayanıklılığı ve verimliliği artırır Ergonomik ve kompakt tasarım kontrollü kullanım ve dar alanlarda rahat kullanım sağlar Dar çaplı aksesuar ve hafif malzemede çalışırken tam kontrol için elektronik darbe ve hız ayarı

**Standard Teçhizat:** Ayarlanabilir yan sap, ağır hizmet tipi çanta

Giriş Gücü	1250 Watt
Çıkış Gücü	615 Watt
Darbe Oranı	1430-2840 darbe/dak
Tek Darbe Gücü	2-12 J
Uç Tutucu	SDS-Max
Ağırlığı	6.1 kg
Uzunluk x Yükseklik	477 x 245 mm





## Ağır Hizmet Tipi SDS-Max Elektronik 8 kg Kırıcı

D25870K



Tuğla, taş ve betondaki orta ağırlıktaki kırım işleri için ideal  
Yaylı oynar arka sap  
Uygulamada istenilen açry elde edebilmek için keski ucu hızlı bir şekilde 24 farklı konumda kilitlenebilir  
Elektronik hız ve darbe enerjisi kontrolü

**Standard Teçhizat:** Ayarlanabilir yan sap, 1 nokta uç, ağır hizmet tipi çanta

Giriş Gücü	1300 Watt
Çıkış Gücü	840 Watt
Darbe Oranı	1260-2520 darbe/dak
Tek Darbe Gücü	2-14 J
Uç Tutucu	SDS-Max
Ağırlığı	8.0 kg
Uzunluk x Yükseklik	528 x 268 mm



## Ağır Hizmet Tipi SDS-Max 10 kg Kırıcı

D25899K



1500 Watt, 95 mm motor ile göz alıcı motor verimi ve dayanıklılığı  
Her türlü uygulamada istenilen açry elde edebilmek için keski ucu hızlı bir şekilde 12 farklı konumda kilitlenebilir  
Magnezyum muhafaza ile maksimum dayanıklılık ve minimum ağırlık  
Kompakt ve ince tasarımla dar yerlere erişim

**Standard Teçhizat:** Çok yönlü yan sap, ağır hizmet tipi çanta

Giriş Gücü	1500 Watt
Çıkış Gücü	750 Watt
Darbe Oranı	2040 darbe/dak
Tek Darbe Gücü	25 J
Uç Tutucu	SDS-Max
Ağırlığı	9.6 kg
Uzunluk x Yükseklik	650 x 250 mm



## Ağır Hizmet Tipi SDS-Max Elektronik 10 kg Kırıcı

D25901K



Güçlü ve dayanıklı 1500 Watt motor göze çarpan beton kırma performansı sunar  
Karşı denge kütlesi ve salımlı tutma kolundan oluşan titreşim önleme sistemi, 8 m/s<sup>2</sup>'den daha az, son derece düşük titreşim sağlar  
Tek hızda silindirik tasarımla daha iyi tutma ve hızlı kırıcı ucu ayarlama sistemi ile kırıcı ucunu 12 farklı konumda çok hızlı konumlandırma  
Magnezyum muhafaza ile maksimum dayanıklılık ve minimum ağırlık

**Standard Teçhizat:** Ayarlanabilir yan sap, 1 nokta uç, uç yağı, uç temizleme bezi, ağır hizmet tipi çanta

Giriş Gücü	1500 Watt
Çıkış Gücü	750 Watt
Darbe Oranı	1020-2040 darbe/dak
Tek Darbe Gücü	5-25 J
Uç Tutucu	SDS-Max
Ağırlığı	10.6 kg
Uzunluk x Yükseklik	690 x 250 mm



## Ağır Hizmet Tipi 19 mm Hex 12 kg Kırıcı

D25941K



Yeni 1600Watt, 95 mm motor, eşsiz motor verimliliği ve sağlamlık sunar  
Karşı denge kütlesi ve salımlı tutma kolundan oluşan titreşim önleme sistemi, 8 m/s<sup>2</sup>'den daha az, son derece düşük titreşim sağlar  
Her türlü uygulamada istenilen açry elde edebilmek için keski ucu hızlı bir şekilde 12 farklı konumda kilitlenebilir  
Magnezyum muhafaza ile maksimum dayanıklılık ve minimum ağırlık

**Standard Teçhizat:** Çok yönlü yan sap, 1 nokta uç, uç yağı, uç temizleme bezi, ağır hizmet tipi çanta

Giriş Gücü	1600 Watt
Çıkış Gücü	790 Watt
Darbe Oranı	1620 darbe/dak
Tek Darbe Gücü	30.6 J
Uç Tutucu	19mm Hex
Ağırlığı	13.1 kg
Uzunluk x Yükseklik	750 x 250 mm



## 30 kg Ağır Hizmet Tipi Büyük Kırıcı

D25980/ D25980K\*



Geniş ve büyük boy mekanizma, eşsiz dayanıklılık ve mükemmel kırma performansı sağlar  
Eşsiz verim ve dayanıklılık sağlayan 2000Watt, 95mm motor  
Aktif Vibrasyon Kontrolü daha güvenli ve rahat kullanım ile daha fazla verim sunar  
Askılı tutma kolu sistemi, geri tepme etkisini emer ve Aktif Vibrasyon Kontrolü ile birlikte piyasadaki en düşük titreşimi sağlar

Giriş Gücü	2000 Watt
Çıkış Gücü	986 Watt
Darbe Oranı	870 darbe/dak
Tek Darbe Gücü	68 J
Uç Tutucu	28mm Hex
Ağırlığı	31 kg
Uzunluk x Yükseklik	780 x 620 mm



\*K modeli: kırıcı uç ve taşıma arabası

## 900 Watt 115 mm Avuç Taşlama

D28113/ D28113K



Toz atma sistemi toz ve kiri motor sargılarından uzağa yönlendirerek temas ve aşınmadan doğan yıpranmayı azaltır ve motor ömrünü uzatır  
Küçük gövde sayesinde rahat kavranır ve ergonomi sağlar  
Basık şanzıman başı ile dar alanlara erişim  
Titreşimi emen yan sap kullanım konforunu artırır

**Standard Teçhizat:** Anahtarsız taşlama ve kesme muhafazası, ayarlanabilir titreşimi emen yan sap, alt ve üst disk flanşı, anahtar

Giriş Gücü	900 Watt
Yüksüz Hızı	10000 dev/dak
Maksimum Disk Çapı	115 mm
Mil Bağlantı Dişi	M14
Ağırlığı	2.1 kg
Uzunluk x Yükseklik	285 x 80 mm



## 850 Watt 115 mm Avuç Taşlama

D28111



Küçük gövde sayesinde rahat kavranır ve ergonomi sağlar  
Basık şanzıman başı ile dar alanlara erişim  
Aşınmaya karşı yalıtımlı yastıklı yüksek dayanıklılık  
Kilitlenmeyi önleyen flanşlar diskin kilitlenmesini önler

**Standard Teçhizat:** Taşlama ve kesme muhafazası, ayarlanabilir yan sap, alt ve üst disk flanşı, anahtar

Giriş Gücü	850 Watt
Yüksüz Hızı	10000 dev/dak
Maksimum Disk Çapı	115 mm
Mil Bağlantı Dişi	M14
Ağırlığı	2.1 kg
Uzunluk x Yükseklik	270 x 80 mm



## 1100 Watt 115 mm Elektronik Avuç Taşlama

D28116



Yüksek kullanım kontrolü sağlayan elektronik hız ayarı, aletin aksesuar ve malzemeye uyacak şekilde hız ayarı seçimi sağlar  
Tork sınırlayıcı debriyaj, kesim disklerinin sıkışması durumunda operatöre iletilen maksimum tork etkisini azaltır  
İstem dışı çalıştırmayı önleyen akım korumalı tetik, aletin tetiği açık olsa dahi fişi takılıyken çalışmaya başlamasını önler. Tetik güç verilmeden önce bilinçli olarak sıfırlanmalıdır  
Aşırı yüklenme koruması, alet soğuyana kadar, uygulanabilen maksimum gücü sınırlandırarak aletin aşırı ısınmasını önler

**Standard Teçhizat:** Anahtarsız taşlama ve kesme muhafazası, ayarlanabilir titreşimi emen yan sap, alt ve üst disk flanşı, anahtar

Giriş Gücü	1100 Watt
Yüksüz Hızı	2800 - 10000 dev/dak
Maksimum Disk Çapı	115 mm
Mil Bağlantı Dişi	M14
Ağırlığı	2.3 kg
Uzunluk x Yükseklik	315 x 80 mm



## 1100 Watt 115 mm Düşük Titreşimli Elektronik Avuç Taşlama

D28117



Otomatik dengeleyici titreşimi azaltır, daha rahat kullanım sağlar  
Yüksek kullanım kontrolü sağlayan elektronik hız ayarı, aletin aksesuar ve malzemeye uyacak şekilde hız ayarı seçimi sağlar  
Tork sınırlayıcı debriyaj, kesim disklerinin sıkışması durumunda operatöre iletilen maksimum tork etkisini azaltır  
İstem dışı çalıştırmayı önleyen akım korumalı tetik, aletin tetiği açık olsa dahi fişi takılıyken çalışmaya başlamasını önler. Tetik güç verilmeden önce bilinçli olarak sıfırlanmalıdır

**Standard Teçhizat:** Anahtarsız taşlama ve kesme muhafazası, ayarlanabilir titreşimi emen yan sap, alt ve üst disk flanşı, anahtar

Giriş Gücü	1100 Watt
Yüksüz Hızı	2800 - 10000 dev/dak
Maksimum Disk Çapı	115 mm
Mil Bağlantı Dişi	M14
Ağırlığı	2.5 kg
Uzunluk x Yükseklik	315 x 90 mm



## 850 Watt 125 mm Avuç Taşlama

D28139



Küçük gövde sayesinde rahat kavranır ve ergonomi sağlar  
Basık şanzıman başı ile dar alanlara erişim  
Aşınmaya karşı yalıtımlı yastıkla yüksek dayanıklılık  
Kilitlenmeyi önleyen flanşlar diskin kilitlenmesini önler

**Standard Teçhizat:** Anahtarsız taşlama ve kesme muhafazası, ayarlanabilir yan sap, alt ve üst disk flanşı, anahtar

Giriş Gücü	850 Watt
Yüksüz Hızı	10000 dev/dak
Maksimum Disk Çapı	125 mm
Mil Bağlantı Dişi	M14
Ağırlığı	2.1 kg
Uzunluk x Yükseklik	270 x 80 mm



## 900 Watt 125 mm Avuç Taşlama

D28130



Toz atma sistemi toz ve kiri motor sargularından uzağa yönlendirerek temas ve aşınmadan doğan yıpranmayı azaltır  
Küçük gövde sayesinde rahat kavranır ve ergonomi sağlar  
Basık şanzıman başı ile dar alanlara erişim  
Titreşimi emen yan sap kullanım konforunu artırır

**Standard Teçhizat:** Anahtarsız taşlama ve kesme muhafazası, ayarlanabilir titreşimi emen yan sap, alt ve üst disk flanşı, anahtar

Giriş Gücü	900 Watt
Yüksüz Hızı	10000 dev/dak
Maksimum Disk Çapı	125 mm
Mil Bağlantı Dişi	M14
Ağırlığı	2.2 kg
Uzunluk x Yükseklik	285 x 80 mm



## 1100 Watt 125 mm Avuç Taşlama

D28134



Toz atma sistemi toz ve kiri motor sargularından uzağa yönlendirerek temas ve aşınmadan doğan yıpranmayı azaltır  
Küçük gövde sayesinde rahat kavranır ve ergonomi sağlar  
Basık şanzıman başı ile dar alanlara erişim  
Yeni disk muhafazası tasarımı, muhafazanın takılması, ayarlanması ve çıkarılmasında yardımcı anahtar kullanmadan ayar sağlayarak verimliliği artırır

**Standard Teçhizat:** Anahtarsız taşlama ve kesme muhafazası, ayarlanabilir yan sap, alt ve üst disk flanşı, anahtar

Giriş Gücü	1100 Watt
Yüksüz Hızı	10000 dev/dak
Maksimum Disk Çapı	125 mm
Mil Bağlantı Dişi	M14
Ağırlığı	2.2 kg
Uzunluk x Yükseklik	285 x 80 mm



## 1100 Watt 125 mm/115 mm Avuç Taşlama

D28142



Kilitli gövde altında bulunan tetik sayesinde elden bırakıldığında taşlama otomatik olarak kapanır  
Toz atma sistemi toz ve kiri motor sargularından uzağa yönlendirerek temas ve aşınmadan doğan yıpranmayı azaltır  
Küçük gövde sayesinde rahat kavranır ve ergonomi sağlar  
Titreşimi emen yan sap kullanım konforunu artırır

**Standard Teçhizat:** 115 mm muhafaza, 125 mm muhafaza, alt ve üst disk flanşı, anahtar, ayarlanabilir titreşimi emen yan sap

Giriş Gücü	1100 Watt
Yüksüz Hızı	10000 dev/dak
Maksimum Disk Çapı	125 / 115 mm
Mil Bağlantı Dişi	M14
Ağırlığı	2.2 kg
Uzunluk x Yükseklik	285 x 80 mm



## 1200 Watt 125 mm Avuç Taşlama

D28132C



Toz atma sistemi toz ve kiri motor sargularından uzağa yönlendirerek temas ve aşınmadan doğan yıpranmayı azaltır  
Kilitlenmeyi önleyen flanşlar diskin kilitlenmesini önler  
Aşınma korumalı motor ile artırılmış dayanıklılık  
Yeni disk muhafazası tasarımı, muhafazanın takılması, ayarlanması ve çıkarılmasında yardımcı anahtar kullanmadan ayar sağlayarak verimliliği artırır

**Standard Teçhizat:** Anahtarsız taşlama ve kesme muhafazası, ayarlanabilir titreşimi emen yan sap, alt ve üst disk flanşı, anahtar

Giriş Gücü	1200 Watt
Yüksüz Hızı	10000 dev/dak
Maksimum Disk Çapı	125 mm
Mil Bağlantı Dişi	M14
Ağırlığı	2.5 kg
Uzunluk x Yükseklik	300 x 80 mm



## 1500 Watt 125 mm Elektronik Avuç Taşlama

D28136



Yüksek kullanım kontrolü sağlayan elektronik hız ayarı, aletin aksesuar ve malzemeye uyacak şekilde hız ayarı seçimi sağlar  
Tork sınırlayıcı debriyaj, kesim disklerinin sıkışması durumunda operatöre iletilen maksimum tork etkisini azaltır  
İstem dışı çalıştırmayı önleyen akım korumalı tetik, aletin tetiği açık olsa dahi fişi takılıyken çalışmaya başlamasını önler. Tetik güç verilmeden önce bilinçli olarak sıfırlanmalıdır  
Aşırı yüklenme koruması, alet soğuyana kadar, uygulanabilen maksimum gücü sınırlandırarak aletin aşırı ısınmasını önler

**Standard Teçhizat:** Anahtarsız taşlama ve kesme muhafazası, ayarlanabilir titreşimi emen yan sap, alt ve üst disk flanşı, anahtar

Giriş Gücü	1500 Watt
Yüksüz Hızı	2800 - 10000 dev/dak
Maksimum Disk Çapı	125 mm
Mil Bağlantı Dişi	M14
Ağırlığı	2.6 kg
Uzunluk x Yükseklik	315 x 90 mm



## 1200 Watt 125 mm Avuç Taşlama

D28133



Tork sınırlayıcı debriyaj, kesim disklerinin sıkışması durumunda operatöre iletilen maksimum tork etkisini azaltır  
İstem dışı çalıştırmayı önleyen akım korumalı tetik, aletin tetiği açık olsa dahi fişi takılıyken çalışmaya başlamasını önler. Tetik güç verilmeden önce bilinçli olarak sıfırlanmalıdır  
Aşırı yüklenme koruması, alet soğuyana kadar, uygulanabilen maksimum gücü sınırlandırarak aletin aşırı ısınmasını önler  
Toz atma sistemi toz ve kiri motor sargularından uzağa yönlendirerek temas ve aşınmadan doğan yıpranmayı azaltır

**Standard Teçhizat:** Anahtarsız taşlama ve kesme muhafazası, ayarlanabilir titreşimi emen yan sap, alt ve üst disk flanşı, anahtar

Giriş Gücü	1100 Watt
Yüksüz Hızı	10000 dev/dak
Maksimum Disk Çapı	125 mm
Mil Bağlantı Dişi	M14
Ağırlığı	2.3 kg
Uzunluk x Yükseklik	315 x 80 mm



## 1400 Watt 125 mm Avuç Taşlama

D28135/ D28135K\*



Toz atma sistemi toz ve kiri motor sargularından uzağa yönlendirerek temas ve aşınmadan doğan yıpranmayı azaltır  
Kilitlenmeyi önleyen flanşlar diskin kilitlenmesini önler  
Aşınma korumalı motor ile artırılmış dayanıklılık  
Yeni disk muhafazası tasarımı, muhafazanın takılması, ayarlanması ve çıkarılmasında yardımcı anahtar kullanmadan ayar sağlayarak verimliliği artırır

**Standard Teçhizat:** Anahtarsız taşlama ve kesme muhafazası, ayarlanabilir titreşimi emen yan sap, alt ve üst disk flanşı, anahtar

Giriş Gücü	1400 Watt
Yüksüz Hızı	10000 dev/dak
Maksimum Disk Çapı	125 mm
Mil Bağlantı Dişi	M14
Ağırlığı	2.5 kg
Uzunluk x Yükseklik	300 x 80 mm



## 1500 Watt 125 mm Düşük Titreşimli Elektronik Avuç Taşlama

D28137



Otomatik dengeleyici titreşimi azaltır, daha rahat kullanım sağlar  
Yüksek kullanım kontrolü sağlayan elektronik hız ayarı, aletin aksesuar ve malzemeye uyacak şekilde hız ayarı seçimi sağlar  
Tork sınırlayıcı debriyaj, kesim disklerinin sıkışması durumunda operatöre iletilen maksimum tork etkisini azaltır  
İstem dışı çalıştırmayı önleyen akım korumalı tetik, aletin tetiği açık olsa dahi fişi takılıyken çalışmaya başlamasını önler. Tetik güç verilmeden önce bilinçli olarak sıfırlanmalıdır

**Standard Teçhizat:** Anahtarsız taşlama ve kesme muhafazası, ayarlanabilir titreşimi emen yan sap, alt ve üst disk flanşı, anahtar

Giriş Gücü	1500 Watt
Yüksüz Hızı	2800 - 10000 dev/dak
Maksimum Disk Çapı	125 mm
Mil Bağlantı Dişi	M14
Ağırlığı	2.7 kg
Uzunluk x Yükseklik	315 x 90 mm

\*K modeli: ağır hizmet tipi çanta





## 1400 Watt 125 mm Avuç Taşlama

DW831



Üstün performans için geniş çaplı, güçlü motor  
Yüksek dayanıklılık için yüksek ısıya dayanıklı reçine kaplı yastık  
Etkili motor soğutması için yastık etrafında konumlanan özel hava kanalları  
Çabuk disk değiştirmek için mil kilidi

**Standard Teçhizat:** Taşlama ve kesme muhafazası, yan sap, alt ve üst disk flanş, anahtar

Giriş Gücü	1400 Watt
Çıkış Gücü	900 Watt
Yüksüz Hızı	10000 dev/dak
Maksimum Disk Çapı	125 mm
Mil Bağlantı Dişi	M14
Ağırlığı	3.1 kg
Uzunluk x Yükseklik	385 x 115 mm



## 1250 Watt 125 mm Avuç Taşlama

D28065



Toz atma sistemi toz ve kiri motor sargılarından uzağa yönlendirerek temas ve aşınmadan doğan yıpranmayı azaltır  
Kaouçuk kavramalı ergonomik ana sap ile uzun süreli taşlama işlerinde maksimum konfor  
Aşınma korumalı motor ile artırılmış dayanıklılık  
Yeni disk muhafazası tasarımı, muhafazanın takılması, ayarlanması ve çıkarılmasında yardımcı anahtar kullanmadan ayar sağlayarak verimliliği artırır

**Standard Teçhizat:** Anahtarsız taşlama ve kesme muhafazası, ayarlanabilir titreşimi emen yan sap, alt ve üst disk flanş, anahtar

Giriş Gücü	1250 Watt
Çıkış Gücü	680 Watt
Yüksüz Hızı	9000 dev/dak
Maksimum Disk Çapı	125 mm
Mil Bağlantı Dişi	M14
Ağırlığı	2.6 kg
Uzunluk x Yükseklik	385 x 110 mm



## 1400 Watt 150 mm Avuç Taşlama

D28141



Toz atma sistemi toz ve kiri motor sargılarından uzağa yönlendirerek temas ve aşınmadan doğan yıpranmayı azaltır  
Kilitlenmeyi önleyen flanşlar diskin kilitlenmesini önler  
Aşınma korumalı motor ile artırılmış dayanıklılık  
Yeni disk muhafazası tasarımı, muhafazanın takılması, ayarlanması ve çıkarılmasında yardımcı anahtar kullanmadan ayar sağlayarak verimliliği artırır

**Standard Teçhizat:** Anahtarsız taşlama ve kesme muhafazası, ayarlanabilir titreşimi emen yan sap, alt ve üst disk flanş, anahtar

Giriş Gücü	1400W Watt
Yüksüz Hızı	9000 dev/dak
Maksimum Disk Çapı	150 mm
Mil Bağlantı Dişi	M14
Ağırlığı	2.6 kg
Uzunluk x Yükseklik	300 x 80 mm



## 1800 Watt 180 mm Büyük Taşlama

DW840



Yüksek dayanıklılık için yüksek ısıya dayanıklı reçine kaplı yastık  
Mükemmel performans için geniş çaplı güçlü motor  
Maksimum güç/ağırlık oranı ve üstün alet dengesi  
Etkili motor soğutması için yastık etrafında konumlanan özel hava kanalları

**Standard Teçhizat:** Taşlama ve kesme muhafazası, yan sap, alt ve üst disk flanş, anahtar

Giriş Gücü	1800 Watt
Çıkış Gücü	1180 Watt
Yüksüz Hızı	8000 dev/dak
Maksimum Disk Çapı	180 mm
Mil Bağlantı Dişi	M14
Ağırlığı	4.0 kg
Uzunluk x Yükseklik	405 x 120 mm



## DEWALT ELMAS BIÇAKLAR



**DEWALT Lazer Çeşidi Elmas Biçaklar doğru işe doğru bıçağı önermek için tasarlanmıştır.**

- Çok sert malzemelerde mükemmel kesme performansı için yoğun bir şekilde yüksek kaliteli elmas içeren elmas bıçaklar.
- Zorlu uygulamalarda kullanılmak için segmanlar göbeğe lazerle kaynaklanmıştır.
- Yüksek kaliteli, düşük karbon çeliği göbek, yüksek ısıda bükmeyi azaltır.

Elmas bıçakların tüm çeşidi için 166-168. sayfaya bakın

## 2000 Watt 180 mm Büyük Taşlama

D28491



Aşınma korumalı motor ile artırılmış dayanıklılık  
İki yönlü yan sap, kavramayı kolaylaştırır, maksimum konfor sağlar  
Mil kilidi ile hızlı disk değiştirme  
Kömür değiştirmeyi çabuklaştıran kapak

**Standard Teçhizat:** Taşlama ve kesme muhafazası, yan sap, alt ve üst disk flanş, anahtar

Giriş Gücü	2000 Watt
Çıkış Gücü	1054 Watt
Yüksüz Hızı	8500 dev/dak
Maksimum Disk Çapı	180 mm
Mil Bağlantı Dişi	M14
Ağırlığı	5.5 kg
Uzunluk x Yükseklik	490 x 151 mm



## 2200 Watt 180 mm Büyük Taşlama

D28493



Aşınma korumalı motor ile artırılmış dayanıklılık  
İki yönlü yan sap, kavramayı kolaylaştırır ve zahmetsiz kullanım sağlar  
Mil kilidi ile hızlı disk değiştirme  
Kömür değiştirmeyi çabuklaştıran kapak

**Standard Teçhizat:** Taşlama ve kesme muhafazası, yan sap, alt ve üst disk flanş, anahtar

Giriş Gücü	2200 Watt
Çıkış Gücü	1246 Watt
Yüksüz Hızı	8500 dev/dak
Maksimum Disk Çapı	180 mm
Mil Bağlantı Dişi	M14
Ağırlığı	5.5 kg
Uzunluk x Yükseklik	490 x 151 mm



## 2200 Watt 180 mm Büyük Taşlama

D28413



İlk çalışmada meydana gelebilecek geri tepmeyi önleyen yumuşak ilk hareket  
Titreşimi emen yan sap  
Anahtarsız, hızlı ayarlı disk muhafazası  
Yüksek motor dayanıklılığı için aşınmaya karşı korumalı yüksek güçlü motor

**Standard Teçhizat:** Anahtarsız taşlama ve kesme muhafazası, titreşimi emen yan sap, alt ve üst disk flanş, anahtar

Giriş Gücü	2200 Watt
Çıkış Gücü	1540 Watt
Yüksüz Hızı	8500 dev/dak
Maksimum Disk Çapı	180 mm
Mil Bağlantı Dişi	M14
Ağırlığı	5.9 kg
Uzunluk x Yükseklik	450 x 145 mm



## 2400 Watt 180 mm Büyük Taşlama

D28422



İlk çalışmada meydana gelebilecek geri tepmeyi önleyen yumuşak ilk hareket  
Titreşimi emen yan sap  
Anahtarsız, hızlı ayarlı disk muhafazası  
Yüksek motor dayanıklılığı için aşınmaya karşı korumalı yüksek güçlü motor

**Standard Teçhizat:** Anahtarsız taşlama ve kesme muhafazası, titreşimi emen yan sap, alt ve üst disk flanş, anahtar

Giriş Gücü	2400 Watt
Çıkış Gücü	1680 Watt
Yüksüz Hızı	8500 dev/dak
Maksimum Disk Çapı	180 mm
Mil Bağlantı Dişi	M14
Ağırlığı	6.5 kg
Uzunluk x Yükseklik	470 x 145 mm



## 2400 Watt 180 mm Büyük Taşlama

D28495



İstem dışı çalıştırmayı önleyen akım korumalı tetik, aletin tetiği kilitle bir şekilde açık olsa dahi fişi takılıken çalışmaya başlamasını önler. Tetik güç verilmeden önce bilinçli olarak sırlanmalıdır  
Tork sınırlayıcı debriyaj, kesim disklerinin sıkışması durumunda kullanıcıya iletilen maksimum tork etkisini azaltır  
Aşırı yüklenme koruması, alet soğuyana kadar, uygulanabilen maksimum gücü sınırlandırarak aletin aşırı ısınmasını önler  
İlk çalışmada meydana gelebilecek geri tepmeyi önleyen yumuşak ilk hareket

**Standard Teçhizat:** Taşlama ve kesme muhafazası, ayarlanabilir titreşimi emen yan sap, alt ve üst disk flanş, anahtar

Giriş Gücü	2400 Watt
Çıkış Gücü	1246 Watt
Yüksüz Hızı	8500 dev/dak
Maksimum Disk Çapı	180 mm
Mil Bağlantı Dişi	M14
Ağırlığı	5.5 kg
Uzunluk x Yükseklik	490 x 151 mm



## 2200 Watt 230 mm Büyük Taşlama

D28492/ D28492K\*

Aşınma korumalı motor ile artırılmış dayanıklılık  
İki yönlü yan sap, kavramayı kolaylaştırır, maksimum konfor sağlar  
Mil kilidi ile hızlı disk değiştirme  
Kömür değiştirmeyi çabuklaştıran kapak

**Standard Teçhizat:** Taşlama ve kesme muhafazası, yan sap, alt ve üst disk flanş, anahtar

Giriş Gücü	2200 Watt
Çıkış Gücü	1246 Watt
Yüksüz Hızı	6500 dev/dak
Maksimum Disk Çapı	230 mm
Mil Bağlantı Dişi	M14
Ağırlığı	5.5 kg
Uzunluk x Yükseklik	490 x 151 mm



\*K modeli: ağır hizmet tipi çanta

## 2000 Watt 230 mm Büyük Taşlama

D28490

Aşınma korumalı motor ile artırılmış dayanıklılık  
İki yönlü yan sap, kavramayı kolaylaştırır, maksimum konfor sağlar  
Çabuk disk değiştirmek için mil kilidi  
Kömür değiştirmeyi çabuklaştıran kapak

**Standard Teçhizat:** Taşlama ve kesme muhafazası, yan sap, alt ve üst disk flanş, anahtar

Giriş Gücü	2000 Watt
Çıkış Gücü	1054 Watt
Yüksüz Hızı	6500 dev/dak
Maksimum Disk Çapı	230 mm
Mil Bağlantı Dişi	M14
Ağırlığı	5.5 kg
Uzunluk x Yükseklik	490 x 151 mm



## 2000 Watt 230 mm Büyük Taşlama

D28401

Anahtarsız, hızlı ayarlı disk muhafazası  
Yüksek motor dayanıklılığı için aşınmaya karşı korumalı yüksek güçlü motor  
Kesme ve taşlama uygulamalarında daha dengeli kullanım için beş konumlu yan sap  
Motor ömrünü uzatmak için sigortalı kömürler

**Standard Teçhizat:** Anahtarsız taşlama ve kesme muhafazası, yan sap, alt ve üst disk flanş, anahtar

Giriş Gücü	2000 Watt
Çıkış Gücü	1400 Watt
Yüksüz Hızı	6500 dev/dak
Maksimum Disk Çapı	230 mm
Mil Bağlantı Dişi	M14
Ağırlığı	5.8 kg
Uzunluk x Yükseklik	450 x 145 mm



## 2000 Watt 230 mm Büyük Taşlama

D28400

İlk çalışmada meydana gelebilecek geri tepmeyi önleyen yumuşak ilk hareket  
Anahtarsız, hızlı ayarlı disk muhafazası  
Yüksek motor dayanıklılığı için aşınmaya karşı korumalı yüksek güçlü motor  
Kesme ve taşlama uygulamalarında daha dengeli kullanım için beş konumlu yan sap

**Standard Teçhizat:** Anahtarsız taşlama ve kesme muhafazası, yan sap, alt ve üst disk flanş, anahtar

Giriş Gücü	2000 Watt
Çıkış Gücü	1400 Watt
Yüksüz Hızı	6500 dev/dak
Maksimum Disk Çapı	230 mm
Mil Bağlantı Dişi	M14
Ağırlığı	5.9 kg
Uzunluk x Yükseklik	450 x 145 mm



## 2200 Watt 230 mm Büyük Taşlama

D28414

İlk çalışmada meydana gelebilecek geri tepmeyi önleyen yumuşak ilk hareket  
Titreşimi emen yan sap  
Anahtarsız, hızlı ayarlı disk muhafazası  
Yüksek motor dayanıklılığı için aşınmaya karşı korumalı yüksek güçlü motor

**Standard Teçhizat:** Anahtarsız taşlama ve kesme muhafazası, titreşimi emen yan sap, alt ve üst disk flanş, anahtar



## 2300 Watt 230 mm Büyük Taşlama

D28421

Titreşimi emen yan sap  
Anahtarsız, hızlı ayarlı disk muhafazası  
Yüksek motor dayanıklılığı için aşınmaya karşı korumalı yüksek güçlü motor  
Kesme ve taşlama uygulamalarında daha dengeli kullanım için beş konumlu yan sap

**Standard Teçhizat:** Anahtarsız taşlama ve kesme muhafazası, titreşimi emen yan sap, alt ve üst disk flanş, anahtar



## 2400 Watt 230 mm Büyük Taşlama

D28423

İlk çalışmada meydana gelebilecek geri tepmeyi önleyen yumuşak ilk hareket  
Titreşimi emen yan sap  
Yedi farklı konumda ayarlanabilen arka sap  
Anahtarsız, hızlı ayarlı disk muhafazası

**Standard Teçhizat:** Anahtarsız taşlama ve kesme muhafazası, titreşimi emen yan sap, alt ve üst disk flanş, anahtar



## 2600 Watt 230 mm Büyük Taşlama

D28432C

İlk çalışmada meydana gelebilecek geri tepmeyi önleyen yumuşak ilk hareket  
Titreşimi emen yan sap  
Yedi farklı konumda ayarlanabilen arka sap  
Anahtarsız, hızlı ayarlı disk muhafazası

**Standard Teçhizat:** Anahtarsız taşlama ve kesme muhafazası, titreşimi emen yan sap, alt ve üst disk flanş, anahtar



## 2400 Watt 230 mm Büyük Taşlama

D28750

İlk çalışmada meydana gelebilecek geri tepmeyi önleyen yumuşak ilk hareket  
Titreşimi emen yan sap  
Yedi farklı konumda ayarlanabilen arka sap  
Anahtarsız, hızlı ayarlı disk muhafazası

**Standard Teçhizat:** Anahtarsız taşlama ve kesme muhafazası, titreşimi emen yan sap, alt ve üst disk flanş, anahtar



Giriş Gücü	2200 Watt
Çıkış Gücü	1540 Watt
Yüksüz Hızı	6500 dev/dak
Maksimum Disk Çapı	230 mm
Mil Bağlantı Dişi	M14
Ağırlığı	6.0 kg
Uzunluk x Yükseklik	450 x 145 mm

Giriş Gücü	2300 Watt
Çıkış Gücü	1610 Watt
Yüksüz Hızı	6500 dev/dak
Maksimum Disk Çapı	230 mm
Mil Bağlantı Dişi	M14
Ağırlığı	6.6 kg
Uzunluk x Yükseklik	470 x 145 mm

Giriş Gücü	2400 Watt
Çıkış Gücü	1680 Watt
Yüksüz Hızı	6500 dev/dak
Maksimum Disk Çapı	230 mm
Mil Bağlantı Dişi	M14
Ağırlığı	6.6 kg
Uzunluk x Yükseklik	490 x 145 mm

Giriş Gücü	2600 Watt
Çıkış Gücü	1820 Watt
Yüksüz Hızı	6500 dev/dak
Maksimum Disk Çapı	230 mm
Mil Bağlantı Dişi	M14
Ağırlığı	6.6 kg
Uzunluk x Yükseklik	490 x 145 mm

Giriş Gücü	2400 Watt
Çıkış Gücü	1680 Watt
Yüksüz Hızı	5000 dev/dak
Maksimum Disk Çapı	230 mm
Mil Bağlantı Dişi	M14
Ağırlığı	6.6 kg
Uzunluk x Yükseklik	490 x 145 mm



## 2200 Watt 230 mm Düşük Titreşimli Büyük Taşlama

D28415



Otomatik dengeleyici, kullanım kolaylığı sağlayacak şekilde titreşimi düşürür (2,1m/s<sup>2</sup> 2 üç eksenli)  
İlk çalışmada meydana gelebilecek geri tepmeyi önleyen yumuşak ilk hareket  
Titreşimi emen yan sap  
Anahtarsız, hızlı ayarlı disk muhafazası

**Standard Teçhizat:** Anahtarsız taşlama ve kesme muhafazası, titreşimi emen yan sap, alt ve üst disk flanşı, anahtar

Giriş Gücü	2200 Watt
Çıkış Gücü	1540 Watt
Yüksüz Hızı	6500 dev/dak
Maksimum Disk Çapı	230 mm
Mil Bağlantı Dişi	M14
Ağırlığı	6.1 kg
Uzunluk x Yükseklik	450 x 145 mm



## 2400 Watt 230 mm Büyük Taşlama

D28498



İstem dışı çalıştırılmayı önleyen akım korumalı tetik, aletin tetiği kilitleli bir şekilde açık olsa dahi fişi takılıyken çalışmaya başlamasını önler. Tetik güç verilmenden önce bilinçli olarak sıfırlanmalıdır  
Tork sınırlayıcı debriyaj, kesim disklerinin sıkışması durumunda kullanıcıya iletilen maksimum tork etkisini azaltır  
Aşırı yüklenme koruması, alet soğuyana kadar, uygulanabilen maksimum gücü sınırladılarak aletin aşırı ısınmasını önler  
İlk çalışmada meydana gelebilecek geri tepmeyi önleyen yumuşak ilk hareket

**Standard Teçhizat:** Taşlama ve kesme muhafazası, titreşimi emen yan sap, alt ve üst disk flanşı, anahtar

Giriş Gücü	2400 Watt
Çıkış Gücü	1246 Watt
Yüksüz Hızı	6500 dev/dak
Maksimum Disk Çapı	230 mm
Mil Bağlantı Dişi	M14
Ağırlığı	5.5 kg
Uzunluk x Yükseklik	490 x 151 mm



## 1800 Watt 150 mm Boru Taşlama

DW882



Yüksek dayanıklılık için aşınmaya karşı korumalı güçlü motor  
Daha rahat kontrol için kauçuk kaplı ön tutma kolu  
Hızlı ve kolay servis için kömür servis kapağı  
Motor ömrünü uzatmak için sigortalı kömürler

**Standard Teçhizat:** Anahtarsız taşlama ve kesme muhafazası, alt ve üst disk flanşı, 150mm disk, anahtar

Giriş Gücü	1800 Watt
Çıkış Gücü	1200 Watt
Yüksüz Hızı	5600 dev/dak
Maksimum Disk Çapı	150 mm
Mil Bağlantı Dişi	M16
Ağırlığı	6.7 kg
Uzunluk x Yükseklik	650 x 155 mm



## 500 Watt Kısa Kalıpcı Taşlama

D28885



Kısa gövde, dar alanlarda çalışmaya imkan verir  
Sartleştirilmiş uç girişi, tüm atışmanların doğru ve eş merkezli çalışmasını sağlar  
Motor ömrünü uzatmak için sigortalı kömürler  
Ergonomik tasarımıyla kolay ve yorulmadan kullanım

**Standard Teçhizat:** 6mm pens, 2 adet civata anahtar

Giriş Gücü	500 Watt
Çıkış Gücü	300 Watt
Yüksüz Hızı	27000 dev/dak
Uç Girişi	6 mm
Ağırlığı	1.4 kg
Uzunluk x Yükseklik	250 x 70 mm
Mil kilidi	Yok



## Pensler



Kat. No.	Açıklama
D288861	3 mm Pens
D288862	1/8" Pens
D288863	6 mm Pens
D288864	1/4" Pens
D288865	8 mm Pens

## 2200 Watt 355 mm Profil Kesme

D28700



Yatay tutma kolu ile eşsiz ergonomi ve zahmetsiz kullanım  
Çalışma parçasını hızlı bir şekilde değiştirmeyi sağlayan menegene  
Yüksek güçten aşınma korumalı motor daha fazla dayanıklılık sağlayacak şekilde daha fazla yüklenme kapasitesinde sahiptir  
Mil kilidi ile kolay ve çabuk disk değiştirme

**Standard Teçhizat:** Kesme diski, altıgen anahtar

Giriş Gücü	2200 Watt
Çıkış Gücü	1350 Watt
Yüksüz Hızı	3800 dev/dak
Disk Çapı	355 mm
Maksimum Kesme Kapasitesi 90° [Kare Profil]	119 x 119 mm
90° Maksimum Kesme Kapasitesi [Dikdörtgen Profil]	115 x 130 mm
90° Maksimum Kesme Kapasitesi [L Profil]	137 x 137 mm
90° Maksimum Kesme Kapasitesi [Baru]	115 mm
45° Maksimum Kesme Kapasitesi [Kare Profil]	98 x 98 mm
45° Maksimum Kesme Kapasitesi [Dikdörtgen Profil]	115 x 98 mm
45° Maksimum Kesme Kapasitesi [L Profil]	98 x 98 mm
45° Maksimum Kesme Kapasitesi [Baru]	98 mm
Ağırlığı	16 kg
Uzunluk x Yükseklik	486 x 378 mm



## 2200 Watt 355 mm Yüksek Performanslı Profil Kesme

D28715



Anahtarsız disk değiştirme zahmetsiz kullanım sağlar  
Geri tepmeyi önleyen yumuşak ilk hareket özelliği  
Yüksek güçten aşınma korumalı motor daha fazla dayanıklılık sağlayacak şekilde daha fazla yüklenme kapasitesinde sahiptir  
Çabuk ve basit ayarlama için anahtarsız gönye ayarı

**Standard Teçhizat:** Kesme diski, altıgen anahtar, anahtarsız disk değiştirme

Giriş Gücü	2200 Watt
Çıkış Gücü	1350 Watt
Yüksüz Hızı	4000 dev/dak
Disk Çapı	355x2.5 mm
Maksimum Kesme Kapasitesi 90° [Kare Profil]	120x120 mm
90° Maksimum Kesme Kapasitesi [Dikdörtgen Profil]	100x200 mm
90° Maksimum Kesme Kapasitesi [L Profil]	140x140 mm
90° Maksimum Kesme Kapasitesi [Baru]	130 mm
45° Maksimum Kesme Kapasitesi [Kare Profil]	113x113 mm
45° Maksimum Kesme Kapasitesi [Dikdörtgen Profil]	100x140 mm
45° Maksimum Kesme Kapasitesi [L Profil]	120x120 mm
45° Maksimum Kesme Kapasitesi [Baru]	130 mm
Ağırlığı	18 kg
Uzunluk x Yükseklik	520 x 435 mm



## 2200 Watt 355 mm Metal Bıçaklı Profil Kesme

DW872



Bıçak kullanım ömrü süresince kesme derinliği değişmeden, çapaksız kesim imkanı  
Metal kesmek için yumuşak ilk hareketli, yüksek güçlü 2200W motor  
Sağlam, ısınmadan kesen 355mm, 70 diş tungsten karpit dişli metal bıçak  
Geniş ve dengeli çelik kesme tabanı

**Standard Teçhizat:** 355mm karpit dişli bıçak, alyan anahtar, ek menegene

Giriş Gücü	2200 Watt
Çıkış Gücü	1350 Watt
Yüksüz Hızı	1300 dev/dak
Disk Çapı	355 mm
Maksimum Kesme Kapasitesi 90° [Kare Profil]	100x100 mm
90° Maksimum Kesme Kapasitesi [Dikdörtgen Profil]	75x130 mm
90° Maksimum Kesme Kapasitesi [L Profil]	92x92 mm
90° Maksimum Kesme Kapasitesi [Baru]	130 mm
45° Maksimum Kesme Kapasitesi [Kare Profil]	79x79 mm
45° Maksimum Kesme Kapasitesi [Dikdörtgen Profil]	79x123 mm
45° Maksimum Kesme Kapasitesi [L Profil]	56x56 mm
45° Maksimum Kesme Kapasitesi [Baru]	79 mm
Ağırlığı	22.5 kg
Uzunluk x Yükseklik	525 x 430 mm



## 1200 Watt 178 mm Zımpara Makinesi

DW630



Yüksek dayanıklılık için aşınmaya karşı korumalı motor  
Uzun alet ömrü için toz izolasyonlu rulmanlar  
Yumuşak güç iletimi için ısıl işleme tabii tutulmuş hassas dişliler  
Kolay disk değiştirmek için mil kilidi

**Standard Teçhizat:** Plastik taban, civatalı flanş, anahtar, yan sap ve el koruması

Giriş Gücü	1200 Watt
Çıkış Gücü	700 Watt
Yüksüz Hızı	5000 dev/dak
Maksimum Disk Çapı	178 mm
Mil Bağlantı Dişi	M14
Ağırlığı	3.2 kg
Uzunluk x Yükseklik	410 x 140 mm



## 1150 Watt 178 mm Elektronik Hız Ayarlı Polisaaj Makinesi

DW849



Elektronik hız ayarı  
Yüksek dayanıklılık için aşınmaya karşı korumalı güçlü motor  
Yumuşak güç iletimi için ısıl işleme tabii tutulmuş hassas dişliler  
Çalışma parçasını çizilmekten korumak için üst kauçuk tampon

**Standard Teçhizat:** Plastik taban, polisaj binesi, üst flanş, yan sap

Giriş Gücü	1150 Watt
Çıkış Gücü	670 Watt
Yüksüz Hızı	0-3000 dev/dak
Maksimum Disk Çapı	178 mm
Mil Bağlantı Dişi	M14
Ağırlığı	3.8 kg
Uzunluk x Yükseklik	455 x 135 mm



## Tel Zimba Makinesi 11.1 mm

D51430



5 konumlu göstergeli derinlik ayarı kilitlenebilir ve tekrar edilebilir, kullanıcı zaman ve malzemeden kazanarak en uygun derinliği bulabilir  
Arkadan doldurulan kartuş, 160 çivi kapasitesi ile hızlı ve kolay şekilde doldurulup boşaltılır  
Açık temas ucu daha iyi görüş ve dayanıklılık sağlar  
Bükülmüş çivilerin aletsiz kolay ve hızlı çıkartılma imkanı

**Standard Teçhizat:** Güvenlik gözlüğü, 28ml tüpte pnömomatik alet yağı, yedek tetik

Zimba Çapı	(16 gauge) 1.6 mm
Kartuş Açısı	0 °
Tel Zimba Uzunluk Kapasitesi	25-51 mm
Zimba Genişliği	11.1 mm
Kartuş Kapasitesi	160 Çivi
Kartuş Yükleme	Arkadan
Çalışma Basıncı	4.8 - 8.3 Bar
6.9 Bar Vuruşu Başına Hava Tüketimi	1.1 l
Çalışma Şekli	Darbeli
Uzunluk x Yükseklik	290 x 370 mm
Ağırlığı	2.1 kg



## Tel Zimba Makinesi 12.7 mm

D51431



5 konumlu göstergeli derinlik ayarı kilitlenebilir ve tekrar edilebilir, kullanıcı zaman ve malzemeden kazanarak en uygun derinliği bulabilir  
Arkadan doldurulan kartuş, 160 çivi kapasitesi ile hızlı ve kolay şekilde doldurulup boşaltılır  
Açık temas ucu daha fazla görüş ve dayanıklılık sağlar  
Bükülmüş çivilerin aletsiz kolay ve hızlı çıkartılma imkanı

**Standard Teçhizat:** Güvenlik gözlüğü, 28ml tüpte pnömomatik alet yağı, yedek tetik

Zimba Çapı	(16 gauge) 1.6 mm
Kartuş Açısı	0 °
Tel Zimba Uzunluk Kapasitesi	25-51 mm
Zimba Genişliği	12.7 mm
Kartuş Kapasitesi	160 Çivi
Kartuş Yükleme	Arkadan
Çalışma Basıncı	4.8 - 8.3 Bar
6.9 Bar Vuruşu Başına Hava Tüketimi	1.1 l
Çalışma Şekli	Darbeli
Uzunluk x Yükseklik	290 x 370 mm
Ağırlığı	2.1 kg



## Bobinli Çivi Çakma Makinesi

D51321



2,2kg magnezyum yapı ve kartuş ile hafif çivi çakma makinesi  
Aletsiz derinlik ayarı ile hızlı ve kolay ayarlama  
Titanyum egzost kapağı aleti darbeden korur  
Bükülmüş çivilerin kolay çıkartılma imkanı

**Standard Teçhizat:** Güvenlik gözlüğü, 34ml tüpte pnömomatik alet yağı, yedek tetik

Çivi Tipi	Yuvarlak baş
Kartuş Açısı	15 °
Çivi Uzunluk Kapasitesi	19-45 mm
Çivi Çapları	2.9 - 3.8 mm
Kartuş Kapasitesi	120 Çivi
Enerji @ 6.9 Bar	70 Nm
Çalışma Basıncı	4.8 - 8.3 Bar
6.9 Bar Vuruşu Başına Hava Tüketimi	1.18 l
Uzunluk x Yükseklik	290 x 265 mm
Ağırlığı	2.2 kg



## Tam Başlı Çivi Çakma Makinesi

D51850



3.45 kg magnezyum yapı ve kartuş ile hafif çivi çakma makinesi  
Aletsiz derinlik ayarı ile hızlı ve kolay ayarlama  
Bükülmüş çivilerin kolay çıkartılma imkanı  
32.4cm yükseklik ile dar alanlarda çalışılabilir

**Standard Teçhizat:** Yedek sıralı tetik

Çivi Tipi	Yuvarlak baş
Kartuş Açısı	20 °
Çivi Uzunluk Kapasitesi	50 - 90 mm
Çivi Çapları	2.9 - 3.8 mm
Kartuş Kapasitesi	65 Çivi
Enerji @ 6.9 Bar	101.7 Nm
Çalışma Basıncı	4.8 - 8.3 Bar
6.9 Bar Vuruşu Başına Hava Tüketimi	2.04 l
Uzunluk x Yükseklik	482 x 362 mm
Ağırlığı	3.7 kg



## Kesik Başlı Çivi Çakma Makinesi

D51825



3.40kg magnezyum yapı ve kartuş ile hafif çivi çakma makinesi  
32.4cm yükseklik ile dar alanlarda çalışılabilir  
Patentli motor tasarımı çivilerin minimum geri tepme ile keresteye çakılmasını sağlar  
Aletsiz derinlik ayarı ile hızlı ve kolay ayarlama

**Standard Teçhizat:** Yedek sıralı tetik

Çivi Tipi	Kesik baş
Kartuş Açısı	31-34 °
Çivi Uzunluk Kapasitesi	50 - 90 mm
Çivi Çapları	2.9 - 3.3 mm
Kartuş Kapasitesi	80 Çivi
Enerji @ 6.9 Bar	101.7 Nm
Çalışma Basıncı	4.8 - 8.3 Bar
6.9 Bar Vuruşu Başına Hava Tüketimi	2.04 l
Uzunluk x Yükseklik	482 x 362 mm
Ağırlığı	3.70 kg



## Avuç Tipi Normal Çivi Çakma Makinesi

D51180



Hafif ve kompakt tasarım  
Çok yönlü; pek çok 19-83 mm çiviye çakar  
Tümü metal gövde ile şantiye koşullarına dayanıklı  
Kolay çivi yerleştirmek için manyetik uç

**Standard Teçhizat:** Yağ şişesi, deri kavrama, güvenlik gözlüğü

Çivi Tipi	Geleneksel
Çivi Uzunluk Kapasitesi	19-89 mm
Çivi Çapları	10 mm
Çalışma Basıncı	5.0-8.5 Bar
6.9 Bar Vuruşu Başına Hava Tüketimi	0.4 l
Uzunluk x Yükseklik	105 x 125 mm
Ağırlığı	1.2 kg

## 100 mm Kesik Başlı Çivi Çakma Makinesi

D51856



100mm uzunluğa kadar çiviler kullanılabilir  
Aletsiz derinlik ayarı ile hızlı ve kolay ayarlama  
Ateşleme kilidi makinenin kartuş boşken ateşlenmesini önler  
Darbeli ve sıralı çalışma modu ile farklı uygulamalar arasında hızlı geçiş

Çivi Tipi	Kesik baş
Kartuş Açısı	34 °
Çivi Uzunluk Kapasitesi	57-100 mm
Çivi Çapları	2.8-3.3 mm
Kartuş Kapasitesi	90 Çivi
Enerji @ 6.9 Bar	100 Nm
Çalışma Basıncı	4.8-8.3 Bar
6.9 Bar Vuruşu Başına Hava Tüketimi	2.5 l
Uzunluk x Yükseklik	507 x 373 mm
Ağırlığı	3.8 kg



## Bobinli Çivi Çakma Makinesi

D51855



Mükemmelleştirilmiş itici güç tasarımı en zorlu uygulamalar için güç üretir ve daha az hava tüketir  
Benzersiz alet tasarımı çivileri minimum geri tepme ile standart çerçeve kerestesi ve suni keresteye gömme gücü üretir  
Aletsiz derinlik ayarı ile hızlı ve kolay ayarlama  
Ateşleme kilidi makinenin kartuş boşken ateşlenmesini önler

**Standard Teçhizat:** Darbeli tetik (opsiyonel)

Çivi Tipi	Tom baş bobinli
Kartuş Açısı	15 °
Çivi Uzunluk Kapasitesi	38-90 mm
Çivi Çapları	2.5-3.3 mm
Kartuş Kapasitesi	300 Çivi
Enerji @ 6.9 Bar	102 Nm
Çalışma Basıncı	4.8-8.3 Bar
6.9 Bar Vuruşu Başına Hava Tüketimi	2.04 l
Uzunluk x Yükseklik	370 x 320 mm
Ağırlığı	3.7 kg



## 1.2 mm Çivi Çakma Makinesi

D51238K



16-50mm çivi kapasitesi marangozlar için komple çeşit sunar  
4 konumlu göstergeli derinlik ayarı kilitlenebilir ve tekrar edilebilir, kullanıcı zaman ve malzemeden kazanarak en uygun derinliği bulabilir  
Üstten ve yandan kartuş içinde ne kadar çivi kaldığı görülebilir ve kullanıcı ne zaman yeniden doldurması gerektiğini bilebilir  
Bükülmüş çivilerin aletsiz kolay ve hızlı çıkartılma imkanı

**Standard Teçhizat:** Güvenlik gözlüğü, 28ml tüpte pnömomatik alet yağı, alyan anahtarı, yedek tetik, ağır hizmet tipi çanta

Kartuş Açısı	0 °
Çivi Çapı	(18 gauge) 1.2 mm
Çivi Uzunluk Kapasitesi	16 - 50 mm
Kartuş Kapasitesi	110 Çivi
Kartuş Yükleme	Yandan
Çalışma Basıncı	4.8 - 8.3 Bar
6.9 Bar Vuruşu Başına Hava Tüketimi	1.0 l
Çalışma Şekli	Darbeli
Uzunluk x Yükseklik	216 x 222 mm
Ağırlığı	1.27 kg



## 1.6 mm Çivi Çakma Makinesi

D51257K



Sızdırmaz Yağlamalı Teknoloji: Motor yağsız çalışan ve yağlama yapan birim olarak çalışır  
Aletsiz özellikler: Ayarlanabilir kemere geçme kancası çivi derinlik ayarı, bükülmüş çivileri çıkartma, 360° egzost  
25.4 mm - 65 mm 16 gauge düz harmonikli çivi kullanır  
Düşük profilizli bırakmayan taban

**Standard Teçhizat:** Yedek sıralı tetik, ağır hizmet tipi taşıma çantası

Kartuş Açısı	0 °
Çivi Çapı	(16 gauge) 1.6 mm
Çivi Uzunluk Kapasitesi	32 - 63 mm
Kartuş Kapasitesi	100 Çivi
Kartuş Yükleme	Arkadan, Çift
Çalışma Basıncı	4.8 - 8.3 Bar
6.9 Bar Vuruşu Başına Hava Tüketimi	1.27 l
Çalışma Şekli	Darbeli
Uzunluk x Yükseklik	299 x 269 mm
Ağırlığı	1.75 kg





## 1.8 mm Çivi Çakma Makinesi

D51276K



Sızdırmaz Yağlamalı Teknoloji: Motor yağsız çalışan ve yağlama yapan birim olarak çalışır  
Aletsiz özellikler: Ayarlanabilir kemere geçme kancası çivi derinlik ayarı, bükülmüş çivileri çıkartma, 360° egzost  
25.4 mm - 65 mm 34° harmonik çivi kullanır, arkadan yüklemeli  
Düşük profilli iz bırakmayan taban

**Standard Teçhizat:** Yedek sıralı tetik, ağır hizmet tipi çanta

Kartuş Açısı	34 °
Çivi Çapı	(15 gauge) 1.8 mm
Çivi Uzunluk Kapasitesi	25-63 mm
Kartuş Kapasitesi	100 Çivi
Kartuş Yükleme	Arkadan, Yükle ve Kilitle / Kilitle ve Yükle
Çalışma Basıncı	4.8-8.3 Bar
6.9 Bar Vuruşu Başına Hava Tüketimi	1.9 l
Çalışma Sekli	Sıralı, opsiyonel darbeli
Uzunluk x Yükseklik	330 x 292 mm
Ağırlığı	1.75 kg



## 18 Volt Ağır Hizmet Tipi 1.6 mm Çivi Çakma Makinesi

DC618KB



Çok rahat çivi doldurma ve boşaltma - 120 çivi kapasiteli 20 derece açılı kartuş  
Alet, sürekli çivileme ile dilediğiniz kadar hızlı çalışır  
Sıralı çalışma modu, hassas yerleştirme imkanı verir ve darbeli çalışma modu kullanıcıya üretim hızı sağlar  
Numaralı gösterge kullanılarak derinlik kolaylıkla ayarlanabilir ve kullanıcı derinlik değiştirirken performanstan ödün vermez

**Standard Teçhizat:** 30 dakikalık şarj aleti, 2 akü, DEWALT güvenlik gözlüğü, çift yönlü kemer kancası, yüzeyde iz bırakmayan uç, ağır hizmet tipi taşıma çantası

Çivi Çapı	1.6 mm
Akü Kapasitesi	NiMH 2.6 Ah
Kartuş Açısı	20 °
Çivi Uzunluk Kapasitesi	32-63 mm
Kartuş Kapasitesi	120 Çivi
Kartuş Yükleme	Arkadan
Çalışma Basıncı	- Bar
6.9 Bar Vuruşu Başına Hava Tüketimi	- l
Çalışma Sekli	Darbeli ve Sıralı
Uzunluk x Yükseklik	330 x 320 mm
Ağırlığı	3.9 (akü dahil) kg
Çivi Çakma Makinesi Çalışma Modu	tercihe bağlı
Entegre Kemer Kancası	Mevcut
Sıkıştırma Temizlenmesi	Mevcut
Özellikleri	LED Lamba



## 18 Volt 1.2 mm Çivi Çakma Makinesi

DC608KB



Alet, sürekli çivileme ile dilediğiniz kadar hızlı çalışır  
Sıralı çalışma modu hassas yerleştirme sağlar ve darbeli çalışma modu kullanıcıya üretim hızı sunar  
Numaralı gösterge kullanılarak derinlik kolaylıkla ayarlanabilir ve kullanıcı derinlik değiştirirken performanstan ödün vermez  
Sıkıştırma çivi tornavida veya anahtar olmaksızın basitçe çıkarılabilir

**Standard Teçhizat:** 30 dakikalık şarj aleti, 2 akü, ağır hizmet tipi çanta

Çivi Çapı	1.2 mm
Akü Kapasitesi	NiMH 2.6 Ah
Kartuş Açısı	0 °
Çivi Uzunluk Kapasitesi	16-50 mm
Kartuş Kapasitesi	110 Çivi
Kartuş Yükleme	Yandan
Çalışma Basıncı	- Bar
6.9 Bar Vuruşu Başına Hava Tüketimi	- l
Çalışma Sekli	Darbeli ve Sıralı
Uzunluk x Yükseklik	295 x 290 mm
Ağırlığı	3.4 kg
Çivi Çakma Makinesi Çalışma Modu	tercihe bağlı
Entegre Kemer Kancası	Var
Sıkıştırma Temizlenmesi	Var



## 18 Volt Ağır Hizmet Tipi 1.6mm Çivi Çakma Makinesi

DC616KB



Çok rahat çivi doldurma ve boşaltma - düz kartuş 110 çivi kapasitesi  
Alet, sürekli çivileme ile dilediğiniz kadar hızlı çalışır  
Sıralı çalışma modu hassas yerleştirme sağlar ve darbeli çalışma modu kullanıcıya üretim hızı sunar  
Numaralı gösterge kullanılarak derinlik kolaylıkla ayarlanabilir ve kullanıcı derinlik değiştirirken performanstan ödün vermez

**Standard Teçhizat:** 30 dakikalık şarj aleti, 2 akü, DEWALT güvenlik gözlüğü, çift yönlü kemer kancası, yüzeyde iz bırakmayan uç, ağır hizmet tipi çanta

Çivi Çapı	1.6 mm
Akü Kapasitesi	NiMH 2.6 Ah
Kartuş Açısı	0 °
Çivi Uzunluk Kapasitesi	32-63 mm
Kartuş Kapasitesi	110 Çivi
Kartuş Yükleme	Arkadan
Çalışma Basıncı	- Bar
6.9 Bar Vuruşu Başına Hava Tüketimi	- l
Çalışma Sekli	Darbeli ve Sıralı
Uzunluk x Yükseklik	330 x 320 mm
Ağırlığı	3.9 (akü dahil) kg
Çivi Çakma Makinesi Çalışma Modu	tercihe bağlı
Entegre Kemer Kancası	Var
Sıkıştırma Temizlenmesi	Var
Özellikleri	LED göstergeleri



## 12 Volt 1.2 mm Çivi Çakma Makinesi

DC602KB



Alet, sürekli çivileme ile dilediğiniz kadar hızlı çalışır  
Sıralı çalışma modu hassas yerleştirme sağlar ve darbeli çalışma modu kullanıcıya üretim hızı sunar  
Numaralı gösterge kullanılarak derinlik kolaylıkla ayarlanabilir ve kullanıcı derinlik değiştirirken performanstan ödün vermez  
Sıkıştırma çivi tornavida veya anahtar olmaksızın basitçe çıkarılabilir

**Standard Teçhizat:** 30 dakikalık şarj aleti, 2 akü, ağır hizmet tipi çanta

Çivi Çapı	1.2 mm
Akü Kapasitesi	NiMH 2.6 Ah
Kartuş Açısı	0 °
Çivi Uzunluk Kapasitesi	16-50 mm
Kartuş Kapasitesi	110 Çivi
Kartuş Yükleme	Arkadan
Çalışma Basıncı	- Bar
6.9 Bar Vuruşu Başına Hava Tüketimi	- l
Çalışma Sekli	Darbeli ve Sıralı
Uzunluk x Yükseklik	295 x 290 mm
Ağırlığı	3.0 kg
Çivi Çakma Makinesi Çalışma Modu	tercihe bağlı
Entegre Kemer Kancası	Var
Sıkıştırma Temizlenmesi	Var



## 900 Watt 8 mm Dalma ve Sabit Tabanlı El Frezesi

D26204K



Geri beslemeli elektronik hız kontrolü her türlü sertlikteki kereste, alüminyum ve plastiklerde sürekli pürüzsüzlük için seçilen hızın her hangi bir yük altında sabit kalmasını sağlar  
16000 - 27000 devir arasındaki değişken hız kontrolü freze ucunun uygulamada mükemmel hassaslıkla kullanılmasını sağlar  
Kullanım kolaylığı ve kullanıcı konforunu arttıran kompakt, hafif tasarım  
Alüminyum motor gövdesi hızlı bir şekilde sabit taban ataşmanına takılarak frezenin çok amaçlı kullanımını artırır

**Standard Teçhizat:** 2 paralel kesme kılavuzu, 2 toz atma bağlantısı, 8mm pens, 17mm anahtar, 17mm kopyalama kovani, dalma ve sabit taban, merkezleme konisi, ağır hizmet tipi çanta



## 900 Watt 8 mm Kompakt Dalma Freze

D26200



Geri beslemeli elektronik hız kontrolü her türlü sertlikteki kereste, alüminyum ve plastiklerde sürekli pürüzsüzlük için seçilen hızın her hangi bir yük altında sabit kalmasını sağlar  
16000 - 27000 devir arasındaki değişken hız kontrolü freze ucunun uygulamada mükemmel hassaslıkla kullanılmasını sağlar  
Motorun sabit durması için derinlik ayar ve kısıkaç mekanizması  
Alüminyum motor gövdesi ve taban yapısı uzun süreli dayanıklılık sunar

**Standard Teçhizat:** Paralel kesme kılavuzu, toz atma bağlantısı, 8mm pens, 17mm anahtar, aksesuar olarak mevcut: Dalma tabanı, kopyalama kovani dairesel taban, kılavuz ray ataşmanı



## 900 Watt 8 mm Değişken Hız Ayarlı Dalma Freze

D26203



Geri beslemeli elektronik hız kontrolü her türlü sertlikteki kereste, alüminyum ve plastiklerde sürekli pürüzsüzlük için seçilen hızın her hangi bir yük altında sabit kalmasını sağlar  
16000 - 27000 devir arasındaki değişken hız kontrolü freze ucunun uygulamada mükemmel hassaslıkla kullanılmasını sağlar  
Kullanım kolaylığı ve kullanıcı konforunu arttıran kompakt, hafif tasarım  
Alüminyum motor gövdesi hızlı bir şekilde sabit taban ataşmanına (ambalaja dahil değildir) takılarak frezenin çok amaçlı kullanımını artırır

**Standard Teçhizat:** Paralel kesme kılavuzu, toz atma bağlantısı, 8mm pens, 17mm anahtar, 17mm kopyalama kovani, merkezleme konisi



## 900 Watt 8 mm Değişken Hız Ayarlı El Frezesi

DW615



Yumuşak ilk hareket iş başlangıcındaki hızlı dönemin frezeleme hassaslığını bozmasını önler  
Hafif ve kompakt tasarım ile freze ucunu sürekli görme imkanı ve rahat kullanma  
Yüksek kaliteli alüminyum muhafazada bronz yataklı, iki kılavuz mil ile kontrollü ve hassas frezeleme  
Elektronik hız kontrolü her türlü yük altında sabit devir sayısını koruduğundan, tüm ohsap çeşitleri, alüminyum ve plastiklerde aynı hassaslıkla çalışma sağlarlar

**Standard Teçhizat:** Paralel kesme kılavuzu ve 2 adet uzatma rayı, 17mm kopyalama kovani, toz atma bağlantısı, 8mm ve 17/13mm anahtarlar, 8mm pens



## 1100W 8mm Değişken Hız Ayarlı El Frezesi

DW621K/ DW621\*



Benzersiz, kılavuz milinden çıkan toz atma bağlantısı sayesinde görünürlüğü engelleyen ek hortum veya bağlantı olmadığı için rahat çalışma  
Elektronik hız kontrolü her türlü yük altında sabit devir sayısını koruduğundan, tüm ohsap çeşitleri, alüminyum ve plastiklerde aynı hassaslıkla çalışma sağlarlar  
Fosfor bronz yataklı iki kumlu hassas kılavuz - kendi ölçüsündeki bir freze için en yüksek hassaslığı sağlayan çok geniş kılavuz milleri  
Kolay çalışma için açma/kapama düğmesi tutma sapı üzerindedir

**Standard Teçhizat:** Hassas ayarlı paralel karkuluk, toz atma bağlantısı, 8mm pens, 17/10mm anahtar, 24mm kopyalama kovani, ağır hizmet tipi çanta, ayrıca 1400W 12mm modeli mevcuttur



Giriş Gücü	900 Watt
Çıkış Gücü	620 Watt
Yüksüz Hızı	16000-27000 dev/dak
Derinlik Hareketi	55 mm
Uç Girişi	6-8 mm
Maksimum Oluk Çapı	36 mm
Ağırlığı	2.9 kg
Uzunluk x Yükseklik	110 x 270 mm

Giriş Gücü	900 Watt
Çıkış Gücü	620 Watt
Yüksüz Hızı	16000-27000 dev/dak
Derinlik Hareketi	55 mm
Uç Girişi	6-8 mm
Maksimum Oluk Çapı	36 mm
Ağırlığı	1.9 kg
Uzunluk x Yükseklik	120 x 200 mm

Giriş Gücü	1100 Watt
Çıkış Gücü	620 Watt
Yüksüz Hızı	16000-27000 dev/dak
Derinlik Hareketi	55 mm
Uç Girişi	6-8 mm
Maksimum Oluk Çapı	36 mm
Ağırlığı	2.9 kg
Uzunluk x Yükseklik	110 x 270 mm

Giriş Gücü	900 Watt
Çıkış Gücü	590 Watt
Yüksüz Hızı	8000-24000 dev/dak
Derinlik Hareketi	55 mm
Uç Girişi	6-8 mm
Maksimum Oluk Çapı	36 mm
Ağırlığı	2.9 kg
Uzunluk x Yükseklik	110 x 260 mm

Giriş Gücü	1100 Watt
Çıkış Gücü	620 Watt
Yüksüz Hızı	8000-24000 dev/dak
Derinlik Hareketi	55 mm
Uç Girişi	6-8 mm
Maksimum Oluk Çapı	36 mm
Ağırlığı	4.1 kg
Uzunluk x Yükseklik	165 x 325 mm

\*K modeli: ağır hizmet tipi çanta / Ocak 2011 - DW622: 1400 Watt (8-12mm) elektronik hız ayarlı dalma freze

## 2000W 12mm Değişken Hız Ayarlı El Frezesi

DW625E/ DW625E



Yumuşak ilk hareket, özellikle böylesine güçlü bir frezede iş başlangıcındaki hızlı dönemin frezeleme hassaslığını bozmasını önler  
Kontrollü ve yüksek hassasiyette frezeleme için yüksek kaliteli alüminyum muhafaza içinde geniş fosfor bronz kovanlı iki kılavuz mili  
Elektronik hız kontrolü her türlü yük altında sabit devir sayısını koruduğundan, tüm ahşap çeşitleri, alüminyum ve plastiklerde aynı hassaslıkla çalışma sağlar  
Üzerinde açma/kapama düğmesi ve dalma kilidinin bulunduğu rahat tutma kolları ile mükemmel kontrol

**Standard Teçhizat:** Hassas ayarlı paralel kesme kılavuzu, toz alma bağlantısı, 30mm kopyalama kovanı, 12mm pens, 22mm anahtar, ağır hizmet tipi çanta

Giriş Gücü	2000 Watt
Çıkış Gücü	1400 Watt
Yüksüz Hızı	8000-20000 dev/dak
Derinlik Hareketi	80 mm
Uç Girişi	6-12.7 mm
Maksimum Oluk Çapı	50 mm
Ağırlığı	5.1 kg
Uzunluk x Yükseklik	290 x 295 mm



## 2300 Watt 12 mm Değişken Hız Ayarlı El Frezesi

DW626



Yüksek çıkış gücü 2300 Watt motor gücü ile serbest, sablonlu veya tezgaha bağlı şekilde en zorlu işlerin üstesinden gelir  
Yumuşak ilk hareket, özellikle böylesine güçlü bir frezede iş başlangıcındaki hızlı dönemin frezeleme hassaslığını bozmasını önler  
Kontrollü ve yüksek hassasiyette frezeleme için yüksek kaliteli alüminyum muhafaza içinde geniş bronz kovanlı iki kılavuz mili  
Elektronik hız kontrolü her türlü yük altında sabit devir sayısını koruduğundan, tüm ahşap çeşitleri, alüminyum ve plastiklerde aynı hassaslıkla çalışma sağlar

**Standard Teçhizat:** Hassas ayarlı paralel kesme kılavuzu, toz alma adaptörü (fabrikada monte edilmiştir), 30mm kopyalama kovanı, 8mm, 12mm pens, 22mm anahtar, ağır hizmet tipi çanta

Giriş Gücü	2300 Watt
Çıkış Gücü	1560 Watt
Yüksüz Hızı	8000-21000 dev/dak
Derinlik Hareketi	70 mm
Uç Girişi	8-12 mm
Maksimum Oluk Çapı	50 mm
Ağırlığı	7.0 kg
Uzunluk x Yükseklik	290 x 320 mm



## 1600 Watt 12 mm El Frezesi

DW624



1600W motor gücü sayesinde tek hız ayarının yeterli olduğu ağır hizmet tipi işler için ideal  
Basit derinlik ayarı için büyüme merceklili hassas derinlik ayarı  
Kontrollü ve yüksek hassasiyette frezeleme için yüksek kaliteli alüminyum muhafaza içinde geniş bronz kovanlı iki kılavuz mili  
Üzerinde açma/kapama düğmesi ve dalma kilidinin bulunduğu rahat tutma kolları ile mükemmel kontrol

**Standard Teçhizat:** Hassas ayarlı paralel kesme kılavuzu, toz alma bağlantısı, 30mm kopyalama kovanı, 22mm anahtar, 12mm pens

Giriş Gücü	1600 Watt
Çıkış Gücü	960 Watt
Yüksüz Hızı	20000 dev/dak
Derinlik Hareketi	62 mm
Uç Girişi	6-12.7 mm
Maksimum Oluk Çapı	40 mm
Ağırlığı	5.1 kg
Uzunluk x Yükseklik	290 x 295 mm



## Kert Açma Mastarları



Geçme, yarı-kör, düşük yarı kör ve raylı geçme bağlantılarının yanı sıra parmak bağlantılar keser  
Tamamen ayarlanabilir taraklar ve kenar stopları mükemmel geçmeler sağlar  
Ayarlanabilir, patentli keski derinlik stopları, son derece hassas, tekrarlanabilir bağlantı boyları ve kalınlıkları sağlar  
Patentli hizalama çizgileri ile hızlı, hassas master ayarı  
İkiz çift-kamlı mingeneler ve önceden monte edilmiş aşındırıcı pedler, ahşabı eninden düzgün şekilde kavrar  
Şevli ön panelli ağır hizmet tipi çelik tabanla maksimum sağlamlık ve dayanıklılık

Kolay kullanım için mastara monte edilmiş kurulum talimatları  
Çıkarılabilir tarak sonsuz bağlantı uzunluğu sağlar  
Minyatür yarı kör, boydan boya ve parmak bağlantılar için DE6215 minyatür geçme kalıbı ayrı olarak mevcuttur

Kat. No.	Açıklama	Standard Teçhizat	Kapasite	Dış Aralığı
DE6212	Çok fonksiyonlu kert açma mastarı	8mm boyumlu geçme ve düz kesimler (1/4"); kılavuz zıvanaları; 3 taban adaptörü; 2 kalıp; kenar kılavuzları	305 x 30 mm	25.4 mm
DE6215	DE6212 için minyatür kert açma şablon tarajı	8mm geçme ve düz kesimler (1/4"); kılavuz zıvanaları; boşluk kılavuzları	305 x 35 mm	12.7 mm

## Pensler



DE6274



DE6259

Kat. No.	Açıklama	D26200	D26203	DW609	DW614	DW615	DW621/K	DW622/K	DW624	DW625E/EK	DW626	DW629	DW670
DE6257	12.7mm												
DE6258	12mm												
DE6259	10mm												
DE6260	8mm												
DE6261	6.35mm (1/4")												
DE6262	6mm												
DE6272	6mm												
DE6273	6.35mm (1/4")												
DE6274	8mm												
DE6275	9.52mm (3/8")												
DE6276	10mm												
DE6277	12mm												
DE6278	12.7mm (1/2")												
DE6950	6mm												
DE6951	6.35mm (1/4")												
DE6952	8mm												

## Kılavuz Kovanları



DE6301



DE6960



DE6991

Kat. No.	Açıklama	D26200	D26203	DW609	DW614	DW615	DW621/K	DW622/K	DW624	DW625E/EK	DW626	DW629	DW670
DE6301	Kopyalama kovan sistemi												
DE6310	10mm kopyalama kovanı, DE6301 ile kullanılır												
DE6324	24mm kopyalama kovanı, DE6301 ile kullanılır												
DE6327	27mm kopyalama kovanı, DE6301 ile kullanılır												
DE6330	30mm kopyalama kovanı, DE6301 ile kullanılır												
DE6340	40mm kopyalama kovanı, DE6301 ile kullanılır												
DE6427	27mm kopyalama kovanı, tabana bağlanır												
DE6430	30mm kopyalama kovanı, tabana bağlanır												
DE6440	40mm kopyalama kovanı, tabana bağlanır												
DE6910	10.8mm kopyalama kovanı, tabana bağlanır												
DE6914	14mm kopyalama kovanı, tabana bağlanır												
DE6916	16mm kopyalama kovanı, tabana bağlanır												
DE6917	17mm kopyalama kovanı, tabana bağlanır												
DE6918	18mm kopyalama kovanı, tabana bağlanır												
DE6920	20mm kopyalama kovanı, tabana bağlanır												
DE6924	24mm kopyalama kovanı, tabana bağlanır												
DE6926	26mm kopyalama kovanı, tabana bağlanır												
DE6927	27mm kopyalama kovanı, tabana bağlanır												
DE6930	30mm kopyalama kovanı, tabana bağlanır												
DE6940	40mm kopyalama kovanı, tabana bağlanır												
DE6960	12 parça tabana bağlanan kovan seti (10-40 mm)												
DE6961	10 mm kopyalama kovanı, tabana bağlanır												
DE6989	17 mm kopyalama kovanı, tabana bağlanır												
DE6990	24 mm kopyalama kovanı, tabana bağlanır												
DE6991	27 mm kopyalama kovanı, tabana bağlanır												
DE6992	30 mm kopyalama kovanı, tabana bağlanır												



Toz Emme



DE6269

Kat. No.	Açıklama	D26200	D26203	DW609	DW614	DW615	DW621/K	DW622/K	DW624	DW625E/EK	DW626	DW629	DW670
DE6211	1999 sonrası DW624/5/6/9 modeliyle uyumlu								•	•	•	•	
DE6269	1999 öncesi çoğu DW624/5/9 modeliyle uyumlu								•	•	•		

Derinlik Adaptörleri



DE6281

DE6283

Kat. No.	Açıklama	D26200	D26203	DW609	DW614	DW615	DW621/K	DW622/K	DW624	DW625E/EK	DW626	DW629	DW670
DE6281	Düdüme aparatı / uzatma aparatı (DE6282 ve DE6283 ile kullanılır).								•	•	•	•	
DE6282	12.7mm (1/2") saft- M12 adaptör								•	•	•	•	
DE6283	12mm saft- M12 adaptör								•	•	•	•	

Hassas Derinlik Ayarları



DE6956

DE6966

Kat. No.	Açıklama	D26200	D26203	DW609	DW614	DW615	DW621/K	DW622/K	DW624	DW625E/EK	DW626	DW629	DW670
DE6956	DW615/4/3 ile uyumlu				•	•	•						
DE6966	DW624/5/6/9 ile uyumlu								•	•	•	•	

Kılavuzlar, Çubuklar, Tabanlar, Kopyalama Aparatı



DE6913

DE6265

Kat. No.	Açıklama	D26200	D26203	DW609	DW614	DW615	DW621/K	DW622/K	DW624	DW625E/EK	DW626	DW629	DW670
DE6263	Hassas ayarlı paralel kesme kılavuzu - DE6265 ile kullanılır				•	•	•	•	•	•	•	•	
DE6913	Toz atma sistemli üniversal mikro ayarlı kılavuz				•	•	•	•	•	•	•	•	
DE6265	Mikro ayarlı dairesel takip aparatı. DE6263 ile kullanılır				•	•	•	•	•	•	•	•	
DE6905	Dairesel kesim için daire çubuğu				•	•	•	•			•		
DE6284	Daire altı taban								•	•		•	

600 Watt Laminat Düzeltici

DW670



Özellikle ufak çaplar, pah verme ve kenar biçimlendirmede kullanılır Hafifliği sayesinde tek el kullanım için idealdir Uzun ömür, rahatlık ve hassaslık için 19mm bilyeli rulmanlı kopyalama aparatı Tek anahtar ile hızlı ve kolay freze ucu değiştirmek için mil kilidi

**Standard Teçhizat:** Kare taban, 8mm, 6mm ve 1/4", kopyalama aparatı ve kılavuzu, 17/19mm anahtar, toz atma bağlantısı

Giriş Gücü	600 Watt
Çıkış Gücü	340 Watt
Yüksüz Hızı	30000 dev/dak
Derinlik Hareketi	22 mm
Uç Girişi	6 - 8 mm
Maksimum Oluk Çapı	28 mm
Ağırlığı	1.9 kg
Uzunluk x Yükseklik	90 x 230 mm



600 Watt Laminat Düzeltici

DW609\*



Özellikle yoğun üretim işlerinde laminat kenar kesimi ve genel kenar işlerinde ideal Çalışılan malzemenin kenarında dengeli ve kontrollü çalışma için geniş taban Daha yüksek kontrol ve güvenlik için, sap üzerinde tetik tasarımı Kopyalama sistemi ve entegre hassas yükseklik ve kenar ayarları ile hassas kenar kesme

**Standard Teçhizat:** 8mm pens, kendi kendine hizalanan kılavuz, takip silindiri, 13/17mm ve 11/13mm anahtarlar

Giriş Gücü	600 Watt
Çıkış Gücü	400 Watt
Yüksüz Hızı	24000 dev/dak
Uç Girişi	8 mm
Maksimum Oluk Çapı	32 mm
Ağırlığı	3.3 kg
Uzunluk x Yükseklik	230 x 240 mm

\*Yalnızca 240V

600 Watt Geçme Dübel Frezesi

DW682K



Kademesiz dişli çark ayarı hassas derinlik ve korkuluk ayarı sağlar Üstün hassaslık için 0, 10, 20 ve maksimum büyüklükteki geçme dübeller için sabit kesme derinlik ayarı ile hassas ayarlama imkanı Oyuk açmada 20 mm'ye kadar kesim derinliği ile çok yönlü kullanım Hassas kesim için kaymayan stoperler, sekiz hisse çentikli ve korkuluk penceresi

**Standard Teçhizat:** TCT oyuk frezesi, talaş torbası, anahtar, 35mm toz atma hortumu, ağır hizmet tipi çanta

Giriş Gücü	600 Watt
Çıkış Gücü	335 Watt
Yüksüz Hızı	10000 dev/dak
Maksimum Oluk Çapı	100 mm
Maksimum Kesme Derinliği	20 mm
Korkuluk ayarı	0-90 °
Oyuk Ayarı	4 mm
Ağırlığı	3.0 kg
Uzunluk x Yükseklik	320 x 150 mm



600 Watt Geçme Dübel ve Oluk Frezesi

DW685K\*



Geçme dübel ve oluk frezelemeyi birleştiren çok amaçlı alet Son derece hassas çalışma için tabanda bulunan hisse çentikleri ve hassas ayarlama vidaları Özel gönye korkuluğu ile 45° köşe birleşim geçmeleri son derece kolay Özellikle oluk açmanın başlangıç ve bitiminde gerekli olan hassas kontrol için yumuşak dönme hareketi

**Standard Teçhizat:** TCT oluk freze ucu (105 mm), paralel kesme kılavuzu, tek konumlu yan sap, ağır hizmet tipi çanta

Giriş Gücü	600 Watt
Çıkış Gücü	360 Watt
Yüksüz Hızı	7500 dev/dak
Maksimum Oluk Çapı	100/105 mm
Maksimum Kesme Derinliği	24 mm
Korkuluk ayarı	45 °
Oyuk Ayarı	9.5-18 mm
Ağırlığı	2.8 kg
Uzunluk x Yükseklik	360 x 145 mm

\*Yalnızca 240V

Geçme Adaptörleri

Toz Emme Adaptörleri



Kat. No.	Kullanım
DE6853	DW685K



Kat. No.	Kullanım
DE6852	DW685K

## 4 mm Elektronik Planya

D26501K



Sert ahşapta maksimum kesim derinliğinde dahi zahmetsiz kesim ve pürüzsüz bir yüzey imkanı sağlayan güçlü planya  
Çalışma güvenliği için elektronik motor freni bıçağı 2 saniyede durdurur  
Kesin ve hassas ayarlar için ön tutma kolunda bulunan kolay okunan 0.1 mm aralıklı derinlik ayarı  
Tabandaki 3 farklı açılı oluk ile kenar düzeltme ve pah kırma işleri kolayca yapılır

**Standard Teçhizat:** Çift taraflı TCT bıçaklar, paralel kesme kılavuzu, derinlik kılavuzu, toz atma hortumu, talaş alma adaptörü, talaş yönlendirme ve toplama haznesi, ağır hizmet tipi taşıma çantası

Giriş Gücü	1150 Watt
Çıkış Gücü	680 Watt
Yüksüz Hızı	11500 dev/dak
Maksimum Kesme Derinliği	4 mm
Lamba Derinliği	25 mm
Planya Genişliği	82 mm
Taban Uzunluğu	320 mm
Tambur Çapı	64 mm
Ağırlığı	4.0 kg
Uzunluk x Yükseklik	320 x 180 mm



## 4 mm Planya

D26500/ D26500K



Sert ahşapta bile zahmetsiz kesim sağlayan yüksek motor gücü  
Rahat çalışma için talaşın sağa ve sola atılma imkanı  
Kesin ve hassas ayarlar için ön tutma kolunda bulunan kolay okunan 0.1 mm aralıklı derinlik ayarı  
Tabandaki 3 farklı açılı oluk ile kenar düzeltme ve pah kırma işleri kolayca yapılır

**Standard Teçhizat:** TCT çift taraflı bıçaklar, paralel kesme kılavuzu, lamba kılavuzu, toz atma hortumu, talaş alma aparatı

Giriş Gücü	1050 Watt
Çıkış Gücü	620 Watt
Yüksüz Hızı	13500 dev/dak
Maksimum Kesme Derinliği	4 mm
Lamba Derinliği	25 mm
Planya Genişliği	82 mm
Taban Uzunluğu	320 mm
Tambur Çapı	64 mm
Ağırlığı	4.0 kg
Uzunluk x Yükseklik	320 x 180 mm



## 2.5 mm Planya

DW680/ DW680K



Hafiflik ve mükemmel denge ile biçimsiz alanlarda tek el ile kullanım için ideal  
Kesin ve hassas ayarlar için ön tutma kolunda bulunan kolay okunan 0.1 mm aralıklı derinlik ayarı

Sert ahşapta bile pürüzsüz sonuç için yüksek motor gücü  
Tabandaki 3 farklı açılı oluk ile kenar düzeltme ve pah kırma işleri kolayca yapılır

**Standard Teçhizat:** TCT çift taraflı bıçaklar, paralel kesme kılavuzu, toz atma bağlantısı

Giriş Gücü	600 Watt
Çıkış Gücü	350 Watt
Yüksüz Hızı	15000 dev/dak
Maksimum Kesme Derinliği	2.5 mm
Lamba Derinliği	12 mm
Planya Genişliği	82 mm
Taban Uzunluğu	290 mm
Tambur Çapı	54 mm
Ağırlığı	3.2 kg
Uzunluk x Yükseklik	290 x 170 mm



## 1.5 mm Planya

DW677



Hafiflik ve mükemmel denge ile biçimsiz alanlarda tek el ile kullanım için ideal  
Kesin ve hassas ayarlar için ön tutma kolunda bulunan kolay okunan 0.1 mm aralıklı derinlik ayarı

Mükemmel yüzey için yüksek hızda dönen geniş bıçak tamburu  
Tabandaki 3 farklı açılı oluk ile kenar düzeltme ve pah kırma işleri kolayca yapılır

**Standard Teçhizat:** TCT çift taraflı bıçaklar, paralel kesme kılavuzu, toz atma hortumu

Giriş Gücü	600 Watt
Çıkış Gücü	350 Watt
Yüksüz Hızı	15000 dev/dak
Maksimum Kesme Derinliği	1.5 mm
Lamba Derinliği	12 mm
Planya Genişliği	82 mm
Taban Uzunluğu	290 mm
Tambur Çapı	54 mm
Ağırlığı	2.8 kg
Uzunluk x Yükseklik	290 x 170 mm



## Toz Emme Adaptörü

## Toz Torbaları



Kat. No.	Kullanım
DE2651	D26500, D26501
DE6775	DW677, DW680



Kat. No.	Kullanım
DE2650	D26500(K) D26501K
DE6784	DW677 DW680 DW678K DW678EK

## 1/4 Tabaka Avuç İçi Zımpara

D26441



230W motor, 14,000 dev/dak'da zımparalar, pürüzsüz yüzeyler sağlar  
Yüzde 100 rulman yapı ile uzun kullanım ömrü  
Çift sırtlı karşı denge ile düşük titreşimli tasarım yorgunluğu azaltır  
Kaymayan tutma yeri ve gövde kavramaları sayesinde uzun süreli kullanımda dahi üstün konfor ve kontrol

**Standard Teçhizat:** Zımpara kağıtları, delgeç, entegre toz atma adaptörlü toz torbası

Giriş Gücü	230 Watt
Çıkış Gücü	120 Watt
Dönme Hızı	14000 dev/dak
Dak. Titreşim Adedi	28000 tit/dak
Yörünge Çapı	1.4 mm
Zımpara Kağıt Ölçüsü	140x115 mm
Taban Ölçüsü	108x115 mm
Ağırlığı	1.4 kg
Uzunluk x Yükseklik	130 x 160 mm



## 1/3 Tabaka Elektronik Titreşimli Zımpara

D26422/ D26423



Sürekli kullanım ve uzun alet ömrü için alüminyum rulman yataklı yüksek performanslı motor  
Pürüzsüz sonuç için dar yörünge çapı  
Daha verimli zımparalama performansı ve kağıt ömrü için entegre toz torbalı veya toz atma bağlantılı toz emme  
Ayrıca hızlı ve kolay kağıt değiştirmek için kendinden yapışkanlı ek taban

**Standard Teçhizat:** Bez ve kağıt toz torbası, kendinden yapışkanlı zımpara tabanı, kendinden yapışkanlı zımpara kağıdı

Giriş Gücü	350 Watt
Çıkış Gücü	190 Watt
Dönme Hızı	12000-22000 dev/dak
Dak. Titreşim Adedi	24000-44000 tit/dak
Yörünge Çapı	2.5 mm
Zımpara Kağıt Ölçüsü	93x230 mm
Taban Ölçüsü	92x190 mm
Ağırlığı	2.6 kg
Uzunluk x Yükseklik	270 x 190 mm



## 1/2 Tabaka Elektronik Titreşimli Zımpara

D26420/ D26421\*



Sürekli kullanım ve uzun alet ömrü için alüminyum rulman yataklı yüksek performanslı motor  
Pürüzsüz sonuç için dar yörünge çapı  
Daha verimli zımparalama performansı ve kağıt ömrü için entegre toz torbalı veya toz atma bağlantılı toz emme  
Ayrıca hızlı ve kolay kağıt değiştirmek için kendinden yapışkanlı ek taban

**Standard Teçhizat:** Bez ve kağıt toz torbaları, kendinden yapışkanlı zımpara tabanı, kendinden yapışkanlı zımpara kağıdı

Giriş Gücü	350 Watt
Çıkış Gücü	190 Watt
Dönme Hızı	12000-22000 dev/dak
Dak. Titreşim Adedi	24000-44000 tit/dak
Yörünge Çapı	2.5 mm
Zımpara Kağıt Ölçüsü	113x280 mm
Taban Ölçüsü	112x236 mm
Ağırlığı	2.8 kg
Uzunluk x Yükseklik	270 x 190 mm

\*D26421; elektronik hız ayarı bulunmayan model (22.000 dev/dak)



## 300 Watt Üçgen Zımpara

D26430\*



Sürekli kullanım ve uzun alet ömrü için yüksek performanslı motor  
Pürüzsüz sonuç için dar yörünge çapı  
Daha verimli zımparalama performansı ve kağıt ömrü için entegre toz torbalı veya toz atma bağlantılı toz emme  
Uzatma aparatı takılabilen kendinden yapışkanlı taban

**Standard Teçhizat:** Toz kartuşu, kendinden yapışkanlı zımpara kağıdı

Giriş Gücü	300 Watt
Çıkış Gücü	130 Watt
Dönme Hızı	14000-22000 dev/dak
Dak. Titreşim Adedi	28000-44000 tit/dak
Yörünge Çapı	1.8 mm
Zımpara Kağıt Ölçüsü	93*93*93 mm
Taban Ölçüsü	93*93*93 mm
Ağırlığı	1.3 kg
Uzunluk x Yükseklik	305 x 100 mm

\*Yalnızca 240V



## 500 Watt Kompakt Tank Zımpara

D26480



Yumuşak kavramalı ergonomik avuç içi kavraması, kullanıcı konforunu artırır ve her uygulamada kontrol sağlar  
Hafif yapı kolay kullanım sağlar  
Düz yanlı tasarımı ile tam kenarda veya dikey yüzeyde zımparalama imkanı  
Toz izolasyonu yapı alet ömrünü artırır

**Standard Teçhizat:** Zımpara kayışı, toz atma çıkışı, ikinci tutma kolu

Giriş Gücü	500 Watt
Çıkış Gücü	350 Watt
Kayış Hızı	365 m/dak
Kayış Ölçüsü	64*356 mm
Zımparalama Ölçüsü	64*80 mm
Ağırlığı	2.4 kg
Uzunluk x Yükseklik	200 x 120 mm





## 125 mm Eksantrik Zımpara

D26453\*



Kontrollü tesviye sistemi zımpara taban hızını kontrol ederek başlangıçtaki çizilmeyi önler  
Yorulmadan zımparalama için avuca oturan kompakt tasarım  
%100 bilyeli rulman yapısı ile uzun kullanım ömrü  
Kirlenmeyi önleyen toz izolasyonlu şalter

**Standard Teçhizat:** Zımpara kağıdı, bez toz torbası

Giriş Gücü	280 Watt
Çıkış Gücü	120 Watt
Dönme Hızı	7000-12000 dev/dak
Dak. Titreşim Adedi	14000-24000 tit/dak
Yörünge Çapı	2.4 mm
Zımpara Kağıt Ölçüsü	125 mm
Ağırlığı	1.6 kg
Uzunluk x Yükseklik	130 x 160 mm

\*Yalnızca 240 V



## 150 mm Eksantrik Zımpara

D26410



İki farklı yörünge ayarı, zımparanın uygulama esnekliğini artırır, hassas yüzeyler için 3mm yörünge çapı ve hızlı malzeme kazıma için 6mm yörünge çapı  
Kontrollü tesviye sistemi zımpara taban hızını kontrol ederek başlangıçtaki çizilmeyi önler  
Isıya duyarlı zımparalama, polisaj ve üstün pürüzsüzlük için elektronik hız ayarı  
Uzun alet ömrü için toz izolasyonlu tetik ve rulmanlar

**Standard Teçhizat:** Zımpara kağıdı, bez ve kağıt toz torbaları ile entegre toz atma çıkışı ve destek tablası

Giriş Gücü	400 Watt
Çıkış Gücü	250 Watt
Dönme Hızı	4000 - 10000 dev/dak
Dak. Titreşim Adedi	8000-20000 tit/dak
Yörünge Çapı	3.0 - 6.0 mm
Zımpara Kağıt Ölçüsü	150 mm
Ağırlığı	2.7 kg
Uzunluk x Yükseklik	129 x 200 mm



## 150 mm Gövde Kavramalı Eksantrik Zımpara

DW443\*



Kontrollü tesviye sistemi zımpara taban hızını kontrol ederek başlangıçtaki çizilmeyi önler  
Isıya duyarlı zımparalama, polisaj ve üstün pürüzsüzlük için elektronik hız ayarı  
Düz alet tasarımı ve yan sap ile uzun kullanımlar; özellikle tekne gövdesi, duvar ve masa zımparalamak için ideal  
Uzun alet ömrü için toz izolasyonlu tetik ve rulmanlar

**Standard Teçhizat:** Zımpara kağıdı, yan sap, toz torbası

Giriş Gücü	530 Watt
Çıkış Gücü	295 Watt
Dönme Hızı	4,200 - 7,600 dev/dak
Dak. Titreşim Adedi	8,400-15,200 tit/dak
Yörünge Çapı	5.0 mm
Zımpara Kağıt Ölçüsü	150 mm
Ağırlığı	2.7 kg
Uzunluk x Yükseklik	320 x 125 mm

\*Yalnızca 240V



## 800 Watt 75 mm Tank Zımpara

DW432/ DW433



Manuel sürüşle beraber otomatik takip, kayışın kullanıcı ihtiyaçlarına doğru şekilde uyum göstermesini sağlar  
Daha verimli zımparalama performansı ve kağıt ömrü için entegre toz hazneli veya toz alma bağlantılı toz emme  
Üç silindireli tasarım zımpara kayışının temas yüzeyini artırır ve daha iyi zımpara performansı sağlar  
İki adet tutma kolu ile dengeli ve kontrollü kullanım, tek el ile de kullanılabilir

**Standard Teçhizat:** Zımpara kayışı, toz toplama haznesi

Giriş Gücü	800 Watt
Çıkış Gücü	360 Watt
Kayış Hızı	427 m/dak
Kayış Ölçüsü	75x533 mm
Zımparalama Ölçüsü	75x120 mm
Ağırlığı	5.6 kg
Uzunluk x Yükseklik	280 x 150 mm



## 1010 Watt Ağır Hizmet Tipi Tank Zımpara

DW650/ DW650E\*



Uzun alet ömrü için alüminyum ve toz izolasyonlu rulman kullanımları sağlam yapı  
Yük alnada yavaşlamayan yüksek performanslı motor  
2 adet tutma kolu ile dengeli ve kontrollü kullanım  
Daha verimli zımparalama performansı ve kağıt ömrü için entegre toz torbalı veya toz alma bağlantılı toz emme

**Standard Teçhizat:** Zımpara kayışı, toz torbası

Giriş Gücü	1010 Watt
Çıkış Gücü	560 Watt
Kayış Hızı	350 m/dak
Kayış Ölçüsü	100x560 mm
Zımparalama Ölçüsü	100x110 mm
Ağırlığı	6.3 kg
Uzunluk x Yükseklik	340 x 210 mm

\*E model: elektronik hız ayarı



## 415 Watt 150/40 mm Zımpara Motoru

DW753



Sessiz ve titreşimsiz yüksek torklu senkron motor  
Keskin taşlama ve bileyleme için mangelni taşlama diski  
Dışbükey/içbükey cisimler için ayarlanabilir destekli deri perdah kayışı  
Sağlam, hafif alüminyum taban

**Standard Teçhizat:** Taşlama diski, 2 x bileyleme kayışları, sıkıştırma ve taşlama atışmanları, kıvılcım muhafazası, anahtar

Giriş Gücü	415 Watt
Çıkış Gücü	300 Watt
Yüksüz Hızı	2750 dev/dak
Disk Çapı	150 mm
Disk Kalınlığı	25 mm
Göbek Çapı	20 mm
Kayış Ölçüsü	57x40 mm
Ağırlığı	9.3 kg
Uzunluk x Yükseklik	310 x 215 mm

## 415 Watt 125 mm Zımpara Motoru

DW754



Sessiz ve titreşimsiz yüksek torklu senkron motor  
Keskin taşlama ve bileyleme için mangelni taşlama diski  
Çalışma destekli perdah diski  
Sağlam, hafif alüminyum taban

**Standard Teçhizat:** Taşlama diski, perdah diski, sıkıştırma ve taşlama atışmanları, kıvılcım muhafazaları, anahtar

Giriş Gücü	415 Watt
Çıkış Gücü	300 Watt
Yüksüz Hızı	2750 dev/dak
Disk Çapı	125 mm
Disk Kalınlığı	25 mm
Göbek Çapı	20 mm
Kayış Ölçüsü	Yok mm
Ağırlığı	9.3 kg
Uzunluk x Yükseklik	310 x 215 mm

## 415 Watt 125/45 mm Islak Zımpara Motoru

DW755



Kesme yüzeyinde en uygun sonuç için sulu çalışma  
Sessiz ve titreşimsiz yüksek torklu senkron motor  
Keskin taşlama ve bileyleme için mangelni taşlama diski  
Dışbükey/içbükey cisimler için ayarlanabilir destekli deri perdah kayışı

**Standard Teçhizat:** Taşlama diski, sıkıştırma ve taşlama atışmanları, su giriş-çıkışı, kıvılcım muhafazası, anahtar

Giriş Gücü	415 Watt
Çıkış Gücü	300 Watt
Yüksüz Hızı	2750 dev/dak
Disk Çapı	125 mm
Disk Kalınlığı	20 mm
Göbek Çapı	20 mm
Kayış Ölçüsü	715x45 mm
Ağırlığı	9.5 kg
Uzunluk x Yükseklik	310 x 320 mm

## 1800 Watt Sıcak Hava Tabancası

D26411



Dayanıklı sıcak hava tabancası ile sürekli profesyonel çalışma  
Optimum havalandırılmalı, güçlü 1800W motor  
Rahat kullanım için kompakt ve hafif  
Kaşuk taban eki ve sabit kullanım imkanı ile el ile kavramadan çok çeşitli işlerde kullanılabilir

**Standard Teçhizat:** koni ağız, yüzeye yayma ağız

Giriş Gücü	1800 Watt
Çalışma Sıcaklığı	50-400/ 50-600 °C
Hava akışı	250/ 450 l/dak
Ağırlığı	0.80 kg
Uzunluk x Yükseklik	253 x 210 mm

## Özel Tabanlar ve Diskler, Toz Emme Adaptörleri, Toz Filtreleri ve Toz Torbaları



Kat. No.	Açıklama	Kullanım
D264301	Pervaz atışmanı	D26430
D264302	Yedek taban ucu	D26430
D264303	Yedek taban	D26430
D264306	Kazıyıcı	D26430
D264411	¼ Tabaka kandanen yapışkanlı taban	D26441, DW411
D264412	¼ Tabaka sünger arkalı taban	D26441, DW411
DE2639	150mm 6 - 8 delikli kandanen yapışkanlı taban	D26410, DW443
DE2643	150mm taban - orta/kaba	D26410
DE2644	150mm taban - yumuşak	D26410
DE2645	160mm sünger arkalı disk - kavisi yüzeyler için	D26410, DW443
DE2646	160mm polisaj süngeri	D26410, DW433
DE2647	160mm kuzu yünü polisaj diski	D26410, DW443
DE2648	160mm keçe disk	D26410, DW443
DE2649	150mm naylon kaba polisaj / pas kazıma diski	D26410, DW443



Kat. No.	Kullanım
D264304	D26430
DE4050	DW432, DW433
DE6502	DW650, DW650E



Kat. No.	Kullanım	Açıklama	Paket Miktarı
D264305	D26430	Toz filtreleri	10
DE2642	D26410, D26420, D26421, D26422, D26423	Anlabilir toz torbası	5

## Ağır Hizmet Tipi Dalma Testere 55 mm Kesme Derinliği ve 1,5 m Kılavuz Rayı

DWS520KR



55mm kesme derinliği, birçok yaygın kapı boyutunda kenar kesme ve boyutlama imkanı verir  
Paralel dalma kullanıcının sabit el konumunu kesim boyunca korumasını sağlar  
Geri tepme önleme fonksiyonu testerenin raydan geri hareketini ve dalma kesimler yaparken iş parçasından kaymasını önler  
48 dişli bıçak pürüzsüz ve hassas kesme sağlar

**Standard Teçhizat:** 48 dişli hassas kesim bıçağı, ağır hizmet tipi çanta

Giriş Gücü	1300 Watt
Çıkış Gücü	690 Watt
Yüksüz Hızı	1750 - 4000 dev/dak
Bıçak Çapı	165 mm
Bıçak Göbek Çapı	20 mm
Zıvana Kapasitesi	47 °
90°'de Maks. Kesme Derinliği(Kılavuz Rayları ile)	55 mm
45°'de Maks. Kesme Derinliği (Kılavuz Rayları ile)	40 mm
Ağırlığı	5.1 kg
Uzunluk x Yükseklik	303 x 265 mm



## Ağır Hizmet Tipi Dalma Testere 55 mm Kesme Derinliği

DWS520K



55mm kesme derinliği, birçok yaygın kapı boyutunda kenar kesme ve boyutlama imkanı verir  
Paralel dalma kullanıcının sabit el konumunu kesim boyunca korumasını sağlar  
Geri tepme önleme fonksiyonu testerenin raydan geri hareketini ve dalma kesimler yaparken iş parçasından kaymasını önler  
48 dişli bıçak pürüzsüz ve hassas kesme sağlar

**Standard Teçhizat:** 48 dişli hassas kesim bıçağı, ağır hizmet tipi çanta

Giriş Gücü	1300 Watt
Çıkış Gücü	690 Watt
Yüksüz Hızı	1750 - 4000 dev/dak
Bıçak Çapı	165 mm
Bıçak Göbek Çapı	20 mm
Zıvana Kapasitesi	47 °
90°'de Maks. Kesme Derinliği(Kılavuz Rayları ile)	55 mm
45°'de Maks. Kesme Derinliği (Kılavuz Rayları ile)	40 mm
Ağırlığı	5.1 kg
Uzunluk x Yükseklik	303 x 265 mm



## Kılavuz Rayları



DWS5022



DWS5029



DWS5031



DWS5026



DWS5028



DWS5027

Kat. No.	Açıklama
DWS5021	1 m kılavuz rayı
DWS5022	1,5 m kılavuz rayı
DWS5023	2,6 m kılavuz rayı
DWS5025	Torba - 1 m ve 1,5 m DeWalt kılavuz rayları ile birlikte kullanılmak için
DWS5026	DeWalt kılavuz rayları ile birlikte kullanım için menene
DWS5027	kılavuz rayları için "T" kare ataşman
DWS5028	Kılavuz rayları için açma ataşmanı
DWS5029	Yedek kenar seritleri
DWS5030	Yedek teflon serit
DWS5031	Kılavuz raylar için freze ataşmanları

## 701 Watt Ağır Hizmet Tipi Dekupaj Testere

DW331K



Patentli, kolay ve çabuk takıp çıkarılan anahtarsız bıçak değiştirme sistemi T şaftlı bıçaklarla uyumludur  
Güçlü 701 Watt motor ve değişken hız ayarı ile dakikada 3100 vuruşlu hızlı kesme  
Patentli anti vibrasyon, karşı denge mekanizması ve kauçuk kaplamalar, titreşimi azaltarak rahat kullanım sağlar  
4 kademeli pandül hareketi kaba veya pürüzsüz kesim imkanı verir

**Standard Teçhizat:** 4 yüksek performanslı dekapaj testere bıçağı, çizilmeyi önleyen taban, talas önleyici taban kaplaması, toz atma adaptörü, ağır hizmet tipi çanta



## 701 Watt Ağır Hizmet Tipi Kavramalı Dekupaj Testere

DW333K



Patentli, kolay ve çabuk takıp çıkarılan anahtarsız bıçak değiştirme sistemi T şaftlı bıçaklarla uyumludur  
Güçlü 701 Watt motor ve değişken hız ayarı ile dakikada 3100 vuruşlu hızlı kesme  
Patentli anti vibrasyon, karşı denge mekanizması ve kauçuk kaplamalar, titreşimi azaltarak rahat kullanım sağlar  
4 kademeli pandül hareketi kaba veya pürüzsüz kesim imkanı verir

**Standard Teçhizat:** 4 yüksek performanslı dekapaj testere bıçağı, çizilmeyi önleyen taban, talas önleyici taban kaplaması, toz atma adaptörü, ağır hizmet tipi çanta



## 550 Watt Ağır Hizmet Tipi Dekupaj Testere

DW341K



Patentli sapma önleyici bağlantı tasarımı ile anahtarsız bıçak değiştirme sistemi, kullanım kolaylığı ve hassaslık sağlar  
Kompakt ergonomik tasarım, kullanım kolaylığı ve çok yönlülük sağlar  
Kesilen malzemeye tam uyumlu kesim için hız kademe ayarı ve elektronik hız ayarlı tetik  
Yüksek kesim performansı ve uzun bıçak ömrü için ayarlanabilir pandül hareketi

**Standard Teçhizat:** Bıçak, alyan anahtar, çizilmeyi önleyen taban kaplaması, toz atma bağlantısı, vakum adaptörü, ağır hizmet tipi çanta



## 550 Watt Ağır Hizmet Tipi Kavramalı Dekupaj Testere

DW343K



Patentli sapma önleyici bağlantı tasarımı ile anahtarsız bıçak değiştirme sistemi, kullanım kolaylığı ve hassaslık sağlar  
Kompakt ergonomik tasarım, kullanım kolaylığı ve çok yönlülük sağlar  
Kesilen malzemeye tam uyumlu kesim için hız kademe ayarı ve elektronik hız ayarlı tetik  
Yüksek kesim performansı ve uzun bıçak ömrü için ayarlanabilir pandül hareketi

**Standard Teçhizat:** Bıçak, alyan anahtar, çizilmeyi önleyen taban kaplaması, vakum adaptörü, toz atma bağlantısı, ağır hizmet tipi çanta



## DEKUPAJ TESTERE BİÇAKLARI



**XPC - DEWALT Markasının kontrol ve kesme hassaslığında bulunduğu nihai dekapaj testere bıçağı çözümü.**

- Maksimum dayanıklılık için yüksek kaliteli çelik ile kolay kontrol ve olağanüstü hassaslık için daha kalın gövde.
- Uzun bıçak ömrü ve daha az kırılma için mükemmelleştirilmiş diş geometrisi.
- Arttırılmış hız; kolay talas atma için geniş, derin diş boğazı.
- Dalma kesmede geri tepmesiz ters kesmek için dalma ucu.

Dekupaj testere bıçaklarının tüm çeşidi için 143. sayfaya bakın





## Ağır Hizmet Tipi Daire Testere 55 mm Kesme Derinliği

D23550



Kompakt, iyi dengeli ve kolay kullanılır, 55 mm kesme derinlikli daire testere. Hızlı, kolay derinlik ve açısı ayarı. Dayanıklılık ve güç için yüksek torklu motor. Hassaslık ve dayanıklılık için alüminyum taban.

**Standard Teçhizat:** 12 diş bıçak, paralel kesme kılavuzu, bıçak anahtarı

Giriş Gücü	1050 Watt
Çıkış Gücü	570 Watt
Yüksüz Hızı	5000 dev/dak
Bıçak Çapı	165 mm
Bıçak Göbek Çapı	20 mm
Zıvana Kapasitesi	45 °
90°'de Maks. Kesme Derinliği(Kılavuz Rayları ile)	51 mm
45°'de Maks. Kesme Derinliği (Kılavuz Rayları ile)	37 mm
Ağırlığı	4.1 kg
Uzunluk x Yükseklik	270 x 215 mm



## Ağır Hizmet Tipi Daire Testere 55 mm Kesme Derinliği Raylı Sistemli

D23551



Kompakt, iyi dengeli ve kolay kullanılır, 55 mm kesme derinlikli daire testere. Hızlı, kolay derinlik ve açısı ayarı. Dayanıklılık ve güç için yüksek torklu motor. DEWALT kılavuz ray sistemi ile kullanılabilir.

**Standard Teçhizat:** 12 diş bıçak, paralel kesme kılavuzu, bıçak anahtarı

Giriş Gücü	1050 Watt
Çıkış Gücü	570 Watt
Yüksüz Hızı	5000 dev/dak
Bıçak Çapı	165 mm
Bıçak Göbek Çapı	20 mm
Zıvana Kapasitesi	45 °
90°'de Maks. Kesme Derinliği(Kılavuz Rayları ile)	47 mm
45°'de Maks. Kesme Derinliği (Kılavuz Rayları ile)	32 mm
Ağırlığı	4.4 kg
Uzunluk x Yükseklik	270 x 215 mm



## Ağır Hizmet Tipi Daire Testere 65 mm Kesme Derinliği

D23650K



65mm'ye kadar hassas kesme derinlik ayarı ölçeği. Ahşap ve diğer inşaat malzemeleri için genel amaçlı daire testere. Dayanıklılık ve güç için yüksek torklu motor. Stabil blok yapı ile düşük titreşim ve uzun servis ömrü.

**Standard Teçhizat:** 18 diş bıçak, paralel kesme kılavuzu, bıçak anahtarı, ağır hizmet tipi çanta

Giriş Gücü	1350 Watt
Çıkış Gücü	800 Watt
Yüksüz Hızı	5000 dev/dak
Bıçak Çapı	190 mm
Bıçak Göbek Çapı	30 mm
Zıvana Kapasitesi	55 °
90°'de Maks. Kesme Derinliği(Kılavuz Rayları ile)	61 mm
45°'de Maks. Kesme Derinliği (Kılavuz Rayları ile)	41 mm
Ağırlığı	5.4 kg
Uzunluk x Yükseklik	355 x 245 mm



## Ağır Hizmet Tipi Daire Testere 65 mm Kesme Derinliği Raylı Sistemli

D23651K



65mm'ye kadar hassas kesme derinlik ayarı ölçeği. Ahşap ve diğer inşaat malzemeleri için genel amaçlı daire testere. Dayanıklılık ve güç için yüksek torklu motor. Stabil blok yapı ile düşük titreşim ve uzun servis ömrü.

**Standard Teçhizat:** 18 diş bıçak, paralel kesme kılavuzu, bıçak anahtarı, ağır hizmet tipi çanta

Giriş Gücü	1350 Watt
Çıkış Gücü	800 Watt
Yüksüz Hızı	5000 dev/dak
Bıçak Çapı	190 mm
Bıçak Göbek Çapı	30 mm
Zıvana Kapasitesi	55 °
90°'de Maks. Kesme Derinliği(Kılavuz Rayları ile)	57 mm
45°'de Maks. Kesme Derinliği (Kılavuz Rayları ile)	44 mm
Ağırlığı	6.0 kg
Uzunluk x Yükseklik	355 x 245 mm



## Ağır Hizmet Tipi Daire Testere 65 mm Kesme Derinliği

D23620/ D23620K



65 mm kesme derinliğinde kullanmak için kompakt, iyi dengelenmiş ve kolay kullanılabilir daire testere. Yüksek torklu motor, inşaat ve marangozluk malzemelerinin kesimi için dayanıklılık ve güç sağlar. Etkili toz atma çıkışı ile, süpürgeye bağlıyken havadan kaynaklı toz partiküllerini en aza indirir. Dayanıklı dökme alüminyum muhafazaya bağlı dişliler ve mil.

**Standard Teçhizat:** SERI 30® 18 dişli bıçak, paralel kesme kılavuzu, bıçak anahtarı

Giriş Gücü	1150 Watt
Çıkış Gücü	570 Watt
Yüksüz Hızı	5000 dev/dak
Bıçak Çapı	184 mm
Bıçak Göbek Çapı	16 mm
Zıvana Kapasitesi	50 °
90°'de Maks. Kesme Derinliği(Kılavuz Rayları ile)	- mm
45°'de Maks. Kesme Derinliği (Kılavuz Rayları ile)	- mm
Ağırlığı	5.1 kg
Uzunluk x Yükseklik	315 x 250 mm



## Ağır Hizmet Tipi Daire Testere 86 mm Kesme Derinliği

D23700



Yüksek güçlü, dayanıklı motor; maksimum kesme derinliğinde bile mükemmel güç sağlar. Stabil blok yapı ile düşük titreşim ve uzun servis ömrü. Mil kilidi ile kolay bıçak değiştirme. Yorulmadan, güvenli çalışma için optimum denge.

**Standard Teçhizat:** 24 diş bıçak, paralel kesme kılavuzu, bıçak anahtarı

Giriş Gücü	1750 Watt
Çıkış Gücü	960 Watt
Yüksüz Hızı	4700 dev/dak
Bıçak Çapı	235 mm
Bıçak Göbek Çapı	30 mm
Zıvana Kapasitesi	45 °
90°'de Maks. Kesme Derinliği(Kılavuz Rayları ile)	- mm
45°'de Maks. Kesme Derinliği (Kılavuz Rayları ile)	- mm
Ağırlığı	8.2 kg
Uzunluk x Yükseklik	430 x 290 mm



## 1200 Watt Tilkı Kuyruğu Testere

DW311K



1200 Watt Motor ağır hizmet tipi uygulamalar için yüksek güç sağlar. Yürüngen hareket, ahşap uygulamalarında hızlı kesim sağlar. Hızlı ve etkili kesim için 0-2,600 darbe/dak ve 28mm derinlik hareketi. Anahtarsız ayarlanabilen testere tabanı, kesim derinliğini kolaylıkla ayarlar ve bıçak ömrünü artırır.

**Standard Teçhizat:** 2 adet profesyonel bi-metal bıçak, ağır hizmet tipi çanta

Giriş Gücü	1200 Watt
Çıkış Gücü	630 Watt
Yüksüz Darbe Hızı	0-2600 darbe/dak
Derinlik Hareketi	28 mm
Maksimum Kesme Kapasitesi (Ahşap)	300 mm
Maksimum Kesme Kapasitesi (Çelik ve Boru)	130 mm
Maksimum Kesme Kapasitesi (PVC)	160 mm
Ağırlığı	4.0 kg
Uzunluk x Yükseklik	460 x 60 mm



## 1200 Watt Tilkı Kuyruğu Testere

DW310K



1200 Watt Motor ağır hizmet tipi uygulamalar için yüksek güç sağlar. 0 - 2600 darbe/dak ve 28mm derinlik hareketi ile hızlı ve etkili kesim. Anahtarsız ayarlanabilen testere tabanı, kesim derinliğini kolaylıkla ayarlar ve bıçak ömrünü artırır. Değişken hız ayarlı tetik kontrol ve çok yönlü kullanım sağlar.

**Standard Teçhizat:** 2 adet profesyonel bi-metal bıçak, ağır hizmet tipi çanta

Giriş Gücü	1200 Watt
Çıkış Gücü	630 Watt
Yüksüz Darbe Hızı	0-2600 darbe/dak
Derinlik Hareketi	28 mm
Maksimum Kesme Kapasitesi (Ahşap)	300 mm
Maksimum Kesme Kapasitesi (Çelik ve Boru)	130 mm
Maksimum Kesme Kapasitesi (PVC)	160 mm
Ağırlığı	4.0 kg
Uzunluk x Yükseklik	460 x 60 mm



## 1050 Watt Tilkı Kuyruğu Testere

DW304PK



1050W motor ağır hizmet tipi uygulamalar için tasarlanmıştır. 4 konumlu bıçak bağlantısı ile düz kesim olanağı ve çok yönlü kullanım. 29mm derinlik hareketi ile mükemmel kesme performansı sağlar. Manivela hareketi ile anahtarsız bıçak değiştirme sistemi sayesinde kolay bıçak değiştirme.

**Standard Teçhizat:** 2 adet profesyonel bi-metal bıçak, ağır hizmet tipi çanta

Giriş Gücü	1050 Watt
Çıkış Gücü	525 Watt
Yüksüz Darbe Hızı	0-2800 darbe/dak
Derinlik Hareketi	29 mm
Maksimum Kesme Kapasitesi (Ahşap)	280 mm
Maksimum Kesme Kapasitesi (Çelik ve Boru)	100 mm
Maksimum Kesme Kapasitesi (PVC)	130 mm
Ağırlığı	3.5 kg
Uzunluk x Yükseklik	435 x 178 mm



## DAİRE TESTERE VE TİLKİ KUYRUĞU TESTERE BİÇAKLARI



## DEWALT Yüksek Performanslı Testere Bıçakları

- Çok çeşitli ahşap, kompozit malzeme ve demirden olmayan metalde göze çarpan performans sunar.
- Lazer kesim genleşme oyukları mükemmel yüzey pürüzsüzlüğü garanti ederken ayrıca gürültü ve titreşimi de azaltır.
- Geniş mikro dokulu karpit diş kullanımıyla diş bilelenmesi arasında daha uzun süreler.
- Dengeli ve gerilimli lazer kesme tabaka ile sürekli hassas kesim.

Daire ve tilki kuyruğu testere bıçaklarının tüm çeşidi için 135-142. ve 147-149. sayfaya bakın

## 275 mm Alligator® Palalı Testere

DW390/ DW391



Ahşap, alçı panel, plastik ve gaz beton kesmek için bıçak seçenekleri  
Uzun ömürlü, düşük titreşimli çift bıçak sistemi ile 3 saniyeden kısa sürede duran bıçak freni  
Tutma rahatlığını arttıran ve çalışma yorgunluğunu azaltan ergonomik tasarım ve kauçuk kaplı tutma kolu  
Karşıt hareketli çift bıçak sayesinde kesme sırasında malzemenin hareket etmesi önlenir

**Standard Teçhizat:** Sert metal bıçak, bıçak koruması, alyan anahtarı

Giriş Gücü	1350 Watt
Çıkış Gücü	700 Watt
Yüksüz Darbe Hızı	3300 darbe/dak
Derinlik Hareketi	38 mm
Bıçak uzunluğu	275 mm
Bıçak Freni	3 san
Ağırlığı	4.0 kg
Uzunluk x Yükseklik	345 x 210 mm



## 425 mm Alligator® Palalı Testere

DW392



Gaz beton ve alçı panel kesmek için ideal  
Optimal kesme kapasitesi için sabit hız  
Tüm uygulamalar için güçlü motor  
Kesilen malzemenin hareket etmesini önleyen karşı yönde hareket eden uzun ömürlü ve dayanıklı iki bıçak

**Standard Teçhizat:** Gaz beton ve alçı panel için sert metal bıçak seti (sarı), bıçak koruması, alyan anahtarı

Giriş Gücü	1350 Watt
Çıkış Gücü	700 Watt
Yüksüz Darbe Hızı	3300 darbe/dak
Derinlik Hareketi	38 mm
Bıçak uzunluğu	425 mm
Bıçak Freni	3 san
Ağırlığı	4.3 kg
Uzunluk x Yükseklik	490 x 210 mm



## 425 mm Alligator® Palalı Testere

DW393



Ateş tuğlası kesmek için ideal  
Optimal kesme kapasitesi için sabit hız  
Tüm uygulamalar için güçlü motor  
Kesilen malzemenin hareket etmesini önleyen karşı yönde hareket eden uzun ömürlü ve dayanıklı iki bıçak

**Standard Teçhizat:** Ateş tuğlası için sert metal bıçak (siyah) seti, bıçak koruması, alyan anahtarı

Giriş Gücü	1350 Watt
Çıkış Gücü	700 Watt
Yüksüz Darbe Hızı	3300 darbe/dak
Derinlik Hareketi	38 mm
Bıçak uzunluğu	425 mm
Bıçak Freni	3 san
Ağırlığı	4.3 kg
Uzunluk x Yükseklik	490 x 210 mm



## 425mm Alligator® Palalı Testere

DW394



Ateş tuğlası kesmek için ideal  
Optimal kesme kapasitesi için sabit hız  
Tüm uygulamalar için güçlü motor  
Kesilen malzemenin hareket etmesini önleyen karşı yönde hareket eden uzun ömürlü ve dayanıklı iki bıçak

**Standard Teçhizat:** Gözenekli tuğla için sert metal bıçak (siyah) seti, bıçak koruması, alyan anahtarı

Giriş Gücü	1350 Watt
Çıkış Gücü	700 Watt
Yüksüz Darbe Hızı	3300 darbe/dak
Derinlik Hareketi	38 mm
Bıçak uzunluğu	425 mm
Bıçak Freni	3 san
Ağırlığı	4.3 kg
Uzunluk x Yükseklik	490 x 210 mm



## ALLIGATOR PALALI TESTERE BİÇAKLARI



**DEWALT Alligator Palalı Testere Bıçakları palalı testerenizin performansını mükemmelleştirmek için vazgeçilmezdir.**

Hızlı ve kolay dalarak kesmek için ideal.

- İnşaat blokları
- Ahşap
- Kontrplak
- Sunta
- Alçıpan

Alligator palalı testere bıçakları için 149. sayfaya bakın

## 216 mm Raylı ve Zıvanalı Gönye Testere

DW777/ DW771\*



90°/90°	270x60 mm	265 x 62 mm
45°/90°	190 x 60 mm	189 x 62 mm
90°/45°	270 x 48 mm	173 x 62 mm
45°/45°	190 x 48 mm	190 x 48 mm

Klasik testere tasarımı geliştirilerek modern kullanıma uyarlanmıştır  
Her malzemede güçlü kesim için yeni 1800W motor  
Taban ve korkuluk en zor uygulamaların gerektirdiği hassaslığa uygun üretilmiştir  
Geniş kesme kapasitesi ve rahat taşıma için kafa içinde bulunan kompakt ray tasarımı

**Standard Teçhizat:** SERİ 60° 24 diş bıçak, 2 tezgaha bağlantı avatası, anahtar

	DW777	DW771
Giriş Gücü	1800 Watt	1600 Watt
Çıkış Gücü	1100 Watt	1100 Watt
Bıçak Hızı	6300 dev/dak	2600 - 5200 dev/dak
Bıçak Çapı	216 mm	216 mm
Bıçak Göbek Çapı	30 mm	30 mm
Zıvana Kapasitesi	48 °	48 °
Gönye Kapasitesi (Sağ/Sol)	50/50 °	50/50 °
Ağırlığı	14.0 kg	14.0 kg
Derinlik	550 mm	550 mm
Uzunluk x Yükseklik	490 x 590 mm	490 x 590 mm

\* DW771; elektronik hız ayarlı model



## 216 mm Raylı ve Zıvanalı Gönye Testere

DW712/ DW712N



90°/90°	300 x 70 mm
45°/90°	215 x 70 mm
90°/45°	300 x 50 mm
45°/45°	212 x 50 mm

0-60° sağ ve 0-50° sol gönye kapasiteli yeni gönye açısı ayar sistemi  
Yenilikçi derinlik stopu kanal açma uygulamalarında kesme derinliğinin ayarlanmasını sağlar  
Geniş, kayar çift korkuluk mekanizması her türlü açı bileşiminde maksimum destek sağlar  
Alüminyum taban yapısı, portatifliği korurken testereye stabilite sağlar

**Standard Teçhizat:** SERİ 60° 24 diş bıçak, bıçak anahtarı

Giriş Gücü	1600 Watt
Çıkış Gücü	930 Watt
Bıçak Hızı	3700-4600 dev/dak
Bıçak Çapı	216 mm
Bıçak Göbek Çapı	30 mm
Zıvana Kapasitesi	48/2 °
Gönye Kapasitesi (Sağ/Sol)	60/50 °
Ağırlığı	19.5 kg
Derinlik	457 mm
Uzunluk x Yükseklik	580 x 480 mm



## 250 mm Zıvanalı Gönye Testere + XPS

DW713XPS/ DW713\*



90°/90°	162 x 41 mm	95 x 89 mm
45°/90°	114 x 41 mm	67 x 89 mm
90°/45°	162 x 25 mm	95 x 61 mm
45°/45°	114 x 25 mm	114 x 25 mm

Güçlü universal motor yüksek torklu uygulamalar için gerekli kesme gücünü sağlar  
Herhangi bir açıda veya birleşik zıvana açısında güvenli hassas kesim için son derece yumuşak kesme kafası hareketi  
Sağlam yapısı fakat son derece hafif alet ağırlığı sayesinde maksimum çeşitlilikte kullanım alanı  
XPS Gölgeli Kesim Hattı, verimliliği arttırmak için çalışma parçasını aydınlatarak bıçağın hızlı ve hassas hizalanmasını sağlar

**Standard Teçhizat:** SERİ 40° 24 diş bıçak, bıçak ve muhafaza anahtarı, toz torbası

Giriş Gücü	1600 Watt
Çıkış Gücü	1000 Watt
Bıçak Hızı	5000 dev/dak
Bıçak Çapı	250 mm
Bıçak Göbek Çapı	30 mm
Zıvana Kapasitesi	48\3 °
Gönye Kapasitesi (Sağ/Sol)	50/50 °
Ağırlığı	13.6 kg
Derinlik	485 mm
Uzunluk x Yükseklik	600 x 425 mm

\* DW713; XPS özelliği bulunmaz



## 250 mm Sağ/Sol Zıvanalı ve Raylı Gönye Testere + XPS

DW717XPS



90°/90°	320 x 76 mm	302 x 88 mm
45°/90°	226 x 76 mm	213 x 88 mm
90°/45°	320 x 50 mm	302 x 58 mm
45°/45°	226 x 50 mm	226 x 50 mm

Elektronik hız kontrolü, ahşap dışında malzeme kesilirken hız ayarı yapar  
Kompakt ve hafif tasarım özelliği, şantiyede taşınması kolay, son derece yüksek kapasiteli bir testere ortaya çıkarır  
Bronz yataklı yatay raylar 345mm genişliğe kadar malzeme kesimi için maksimum hassaslık sağlar  
Geniş, kayar çift korkuluk mekanizması her türlü açı bileşiminde maksimum destek sağlar

**Standard Teçhizat:** SERİ 40° 60 diş bıçak, anahtar, toz torbası

Giriş Gücü	1675 Watt
Çıkış Gücü	750 Watt
Bıçak Hızı	4000 dev/dak
Bıçak Çapı	250 mm
Bıçak Göbek Çapı	30 mm
Zıvana Kapasitesi	48/48 °
Gönye Kapasitesi (Sağ/Sol)	50/60 °
Ağırlığı	23 kg
Derinlik	541 mm
Uzunluk x Yükseklik	718 x 442 mm

## 305 mm Sağ/Sol Zıvanalı Gönye Testere + XPS

DW716EXPS/ DW716



90°/90°	190 x 85 mm	203 x 72 mm
45°/90°	134 x 85 mm	142 x 72 mm
90°/45°	190 x 56 mm	203 x 47 mm
45°/45°	134 x 56 mm	142 x 47 mm

XPS Gölge Kesim Hattı, verimliliği arttırmak için çalışma parçasını aydınlatarak bıçağın hızlı ve hassasızalanmasını sağlar  
Güçlü 95 mm universal motor yüksek torklu uygulamalarda üstün güç sağlar  
Titiz toleranslarla üretilen alüminyum taban ve korkuluk en geniş malzemelerde bile hassas kesim sağlar  
Paslanmaz çelik kademe sistemi, makine ömrü boyunca hassaslık sağlamak için tasarlanmıştır

**Standard Teçhizat:** 40° Serisi 80 diş TCG bıçak, bıçak ve muhafaza anahtar

Giriş Gücü	1600 Watt
Bıçak Hızı	1900-3600 dev/dak
Bıçak Çapı	305 mm
Bıçak Göbek Çapı	30 mm
Zıvana Kapasitesi	50/50 °
Gönye Kapasitesi (Sağ/Sol)	50/50 °
Ağırlığı	18 kg
Derinlik	680 mm
Uzunluk x Yükseklik	620 x 690 mm

## 305 mm Sağ/Sol Zıvanalı ve Raylı Gönye Testere + XPS

DW718XPS/ DW718



90°/90°	345 x 71 mm	50 x 163 mm	327 x 90 mm
45°/90°	241 x 71 mm	35 x 163 mm	231 x 90 mm
90°/45°	345 x 48 mm	50 x 114 mm	327 x 58 mm
45°/45°	242 x 52 mm	35 x 114 mm	242 x 52 mm

XPS Gölge Kesim Hattı, verimliliği arttırmak için çalışma parçasını aydınlatarak bıçağın hızlı ve hassasızalanmasını sağlar  
Kompakt ve hafif tasarım özelliği, şantiyede taşınması kolay, son derece yüksek kapasiteli bir testere ortaya çıkarır  
Elektronik hız kontrolü, ahşap dışında malzeme kesilirken hız ayarı yapar  
Bronz yataklı yatay raylar 345mm genişliğe kadar malzeme kesimi için maksimum hassaslık sağlar

**Standard Teçhizat:** SERİ 40° 60 diş bıçak, anahtar, toz torbası

Giriş Gücü	1600 Watt
Çıkış Gücü	960 Watt
Bıçak Hızı	1900 - 3400 dev/dak
Bıçak Çapı	305 mm
Bıçak Göbek Çapı	30 mm
Zıvana Kapasitesi	48/48 °
Gönye Kapasitesi (Sağ/Sol)	50/60 °
Ağırlığı	24.8 kg
Derinlik	470 mm
Uzunluk x Yükseklik	770 x 396 mm

## DW702/713/706/706E/708/017/712/716/716E/718/D27111/27112 Ataşmanları



Kat. No.	No.	Açıklama
DE7080	1	Uzatma seti
DE7051	2	Tutma desteği
DE7082	3	Dik mengene
DE7088	Resimde belirtilmemiştir	Toz atma adaptörü (DW708/DW718)
DE7053	Resimde belirtilmemiştir	Toz Torbası
DE7084	Resimde belirtilmemiştir	Gönye desteği

## DW777/771/711/707/701/700 Ataşmanları



DE3499



DE7777



DE7778



Kat. No.	No.	Açıklama
DE3490	1	Uzatma mili destek levhası
DE3491	2	1 çift uzatma mili (500mm)
DE3492	3	Tutma desteği
DE3462	4	Döner destek
DE3493	5	Sehpa
DE3494	6	1 çift uzatma mili (1000mm)
DE3495	7	Malzeme destek levhası
DE3477	8	Ayarlanabilir ayak (740mm)
DE3499	Resimde belirtilmemiştir	Mengene
DE7777	Resimde belirtilmemiştir	Toz atma seti 100mm bağlantı ağız
DE7778	Resimde belirtilmemiştir	Toz atma seti 35mm bağlantı ağız

## Ağır Hizmet Tipi Gönye Testere Çalışma Tezgahı



Tüm DEWALT Gönye Testerelele uyumlu.  
Hafif alüminyum yapı, çalışma sahasında portatif kullanım sağlar.  
1.7 metre çubuk, büyük iş parçalarıyla çalışmak için 3.9 metreye uzar  
Destek çubuğu, 182 kg.a kadar ağırlığı destekleyerek maksimum esneklik ve kapasite sağlar  
Uzun kesme işlemleri için tutma destekleri malzeme desteğine çevrilebilir.  
Entegre katlanan ayaklarla kolay montaj.  
Entegre taşıma sapı ile kolay taşıma.

Kat. No.	Kullanım	Açıklama
DE7023	DW701/707/712/706/ 706E/708/702/703/ 017/716/716E/718	Ağır Hizmet Tipi Gönye Testere Çalışma Tezgahı

## DE7023 Ataşmanları



## Ağır Hizmet Tipi Gönye Testere Çalışma Tezgah

Kat. No.	No.	Açıklama
DE7024	1	DE7023 için malzeme desteği
DE7025	2	DE7023 için bağlantı konsolu
DE7027	3	Silindirik malzeme desteği
DE7028	4	Uzatma ayağı desteği
DE7029	5	Geniş malzeme desteği
DE7030	6	Uzun bağlantı konsolu
DE7031	7	Ağır hizmet tipi uzatma ayağı desteği
DE7026	Resimde belirtilmemiştir	DE7023 için taşıma kayışı

## 260 mm Çift Yüzeysel Gönye Testere

DW711



90°/90°	125 x 55 mm	140 x 40 mm
45°/90°	90 x 55 mm	100 x 40 mm
90°/45°	125 x 50 mm	140 x 20 mm
45°/45°	90 x 50 mm	100 x 20 mm

Güçlü ve toz korumalı 1300W senkron motor yıllar boyu minimum bakım gerektirir  
Kullanıcı koruması ve testere güvenliği için entegre bıçak freni  
Hem tepsi hem de gönye kesmede yüksek kaliteli, hassas kesim sağlayan alüminyum tabla ve taban  
Yüksek ve sabit arka korkuluk tüm gönye uygulamalarında hassaslığı artırır

**Standard Teçhizat:** SERİ 40° 24 diş bıçak, toz atma adaptörlü tepsi muhafazası, bıçak anahtarı, alyan anahtarı, itme çubuğu

Giriş Gücü	1300 Watt
Çıkış Gücü	900 Watt
Bıçak Hızı	2750 dev/dak
Bıçak Çapı	260 mm
Bıçak Göbek Çapı	30 mm
Zıvana Kapasitesi	48 °
Gönye Kapasitesi (Sağ/Sol)	50 °
Maksimum Kesme Kapasitesi [Tezgaç Tipi 90°/90°]	50 mm
Ağırlığı	20.0 kg
Derinlik	590 mm
Uzunluk x Yükseklik	490 x 620 mm
Maksimum Kesme Kapasitesi 90°/90°	96 mm
Maksimum Kesme Genişliği (Sağ)	175 mm
Maksimum Kesme Genişliği (Sol)	60 mm

## 305 mm Raylı Çift Yüzeysel Gönye Testere

D27112



90°/90°	285 x 90 mm
45°/90°	200 x 90 mm
90°/45°	285 x 62 mm
45°/45°	200 x 62 mm

Hafif, güçlü 1600W motor ile zorlu uygulamaların üstesinden gelir  
Tepsi ve gönye kesme özellikli raylı çift yüzeysel gönye testere  
Çapraz kesim kapasitesini arttırmak için raylı mekanizma  
Hassas dökme alüminyum taban ve üst tezgaç ile her kesme konumunda yüksek hassaslıkta kesimler

**Standard Teçhizat:** SERİ 40° bıçak, itme çubuğu, bıçak anahtarı, yarma korkuluğu, tezgaç tipi testere bıçak koruması, alyan anahtarı

Giriş Gücü	1600 Watt
Çıkış Gücü	1370 Watt
Bıçak Hızı	3650 dev/dak
Bıçak Çapı	305 mm
Bıçak Göbek Çapı	30 mm
Zıvana Kapasitesi	45 °
Gönye Kapasitesi (Sağ/Sol)	60/50 °
Maksimum Kesme Kapasitesi [Tezgaç Tipi 90°/90°]	51 mm
Ağırlığı	23.0 kg
Derinlik	980 mm
Uzunluk x Yükseklik	580 x 710 mm
Maksimum Kesme Kapasitesi 90°/90°	285 x 90 mm
Maksimum Kesme Genişliği (Sağ)	200 mm
Maksimum Kesme Genişliği (Sol)	220 mm

## 305 mm Raylı Çift Yüzeysel Gönye Testere

D27111



90°/90°	220 x 90 mm
45°/90°	155 x 90 mm
90°/45°	220 x 62 mm
45°/45°	155 x 62 mm

Tepsi ve gönye kesme özellikli raylı çift yüzeysel gönye testere  
Güçlü 1500W senkron motoru ile en zorlu uygulamaların altından kalkar  
Hassas dökme alüminyum taban ve üst tezgaç ile her kesme konumunda yüksek hassaslıkta kesimler  
Çapraz kesim kapasitesini arttırmak için raylı mekanizma

**Standard Teçhizat:** SERİ 40° bıçak, itme çubuğu, bıçak anahtarı, yarma korkuluğu, tezgaç tipi testere bıçak koruması, alyan anahtarı

Giriş Gücü	1500 Watt
Çıkış Gücü	1100 Watt
Bıçak Hızı	3000 dev/dak
Bıçak Çapı	305 mm
Bıçak Göbek Çapı	30 mm
Zıvana Kapasitesi	45 °
Gönye Kapasitesi (Sağ/Sol)	60/50 °
Maksimum Kesme Kapasitesi [Tezgaç Tipi 90°/90°]	51 mm
Ağırlığı	26.5 kg
Derinlik	800 mm
Uzunluk x Yükseklik	580 x 710 mm
Maksimum Kesme Kapasitesi 90°/90°	220x90 mm
Maksimum Kesme Genişliği (Sağ)	200 mm
Maksimum Kesme Genişliği (Sol)	220 mm

## 250 mm Ağır Hizmet Tipi Taşınabilir Elektronik Tezgaç Tipi Testere

DW744XP



77mm	57mm	625mm
------	------	-------

Güçlü 2000W motor ile tüm uygulamalarda yüksek performans  
Geniş malzemeleri ölçüsünde kesmek için 610mm'den fazla kesme kapasitesi sağlayan teleskobik korkuluk rayları  
Hassaslık için dökme alüminyum tabla tasarımı  
Yumuşak ilk başlangıç özelliği hassaslık sağlar ve motor dayanıklılığını artırır

**Standard Teçhizat:** SERİ 40° 24 diş bıçak, gönye kesme kılavuzu, 2 adet bıçak anahtarı, paralel kesme kılavuzu, toz atma bağlantısı, itme çubuğu

Giriş Gücü	2000 Watt
Çıkış Gücü	1600 Watt
Bıçak Hızı	3000 dev/dak
Bıçak Çapı	250 mm
Bıçak Göbek Çapı	30 mm
Zıvana Kapasitesi	-3 - 48 °
Maksimum Kesme Genişliği (Sağ)	625 mm
Maksimum Kesme Genişliği (Sol)	342 mm
Tabla Boyutu	627 x 678 mm
Ağırlığı	35 kg
Derinlik	740 mm
Uzunluk x Yükseklik	680 x 465 mm



## 250 mm Ağır Hizmet Tipi Taşınabilir Tezgaç Tipi Testere

DW745



77mm	57mm	410mm
------	------	-------

22 kg'lık ağırlık ve optimize edilmiş kaplama alanı ile, bu ürün sınıfının en portatif testeresidir  
Geniş malzemeleri ölçüsünde kesmek için 410mm'den fazla kesme kapasitesi sağlayan teleskobik korkuluk rayları  
Çelik rulo kafes, testereyi şantiyede yaşanabilecek düşme ve darbelerle karşı korur  
Güçlü 1700W motor ile tüm uygulamalarda yüksek performans

**Standard Teçhizat:** SERİ 30° 24 diş bıçak, gönye kesme kılavuzu, 2 adet bıçak anahtarı, paralel kesme kılavuzu, toz atma bağlantısı, itme çubuğu

Giriş Gücü	1700 Watt
Çıkış Gücü	1100 Watt
Bıçak Hızı	3800 dev/dak
Bıçak Çapı	250 mm
Bıçak Göbek Çapı	30 mm
Zıvana Kapasitesi	-3 - 48 °
Maksimum Kesme Genişliği (Sağ)	410 mm
Maksimum Kesme Genişliği (Sol)	315 mm
Tabla Boyutu	700x577 mm
Ağırlığı	22 kg
Derinlik	742 mm
Uzunluk x Yükseklik	577 x 425 mm



## DW745 ve DW744 için Taşınabilir Tezgaç

DE7400



Geniş ağır hizmet tipi tekerlekler basamak, bardür ve maloz üzerinden kolayca geçer  
Çabuk geçişme sistemli katlanabilir ayaklar kolay ve hızlı taşıma için tablanın altında toplanırlar  
Kolay taşıma için 10 kg hafiflikte alüminyum yapı (malzeme destekleri olmadan)  
Ağır hizmet tipi dik durma ayacı tezgaçın taşınırken ve saklanırken dik olarak dengede durmasını sağlar

**Standard Teçhizat:** Bıçak tezgaç tipi testereye bağlantı için universal malzeme destekleri



## 305 mm Döner Tablalı Gönye Testere

D27107 / D27107V



90°/90°	50 x 155 mm	205 x 63 mm
45°/90°	45 x 155 mm	160 x 63 mm
90°/45°	60 x 110 mm	205 x 50 mm
45°/45°	60 x 100 mm	—



Gönye testere hassaslığı ile tezgah tipi testerenin güç ve kapasitesini birleştiren yeni nesil döner tabanlı gönye testere  
Elektronik şalter, en iyi kesim performansı için aşırı yük koruması ve sabit kesim hızı sağlar  
305mm kafa, 155mm kesim derinliği sağlar  
Yeni gönye ve zvana ayar sistemi ile hassas ve basit açı ayarı

**Standard Teçhizat:** SERİ 60° 48 diş bıçak, paralel kesme kılavuzu ve bıçak kaması, itme çubuğu, gönye testere toz alma bağlantısı, tezgah tipi testere muhafazası, anahtar

Giriş Gücü	2000 Watt
Çıkış Gücü	1400 Watt
Bıçak Hızı	4000 dev/dak
Bıçak Çapı	305 mm
Bıçak Göbek Çapı	30 mm
Zvana Kapasitesi	48 °
Gönye Kapasitesi (Sağ/Sol)	48/48 °
Maksimum Kesme Kapasitesi [Tezgah Tipi 90°/90°]	0 - 81 mm
Maks. Kesme Kapasitesi [Tezgah Tipi 90°/45°]	0 - 56 mm
Ağırlığı	40 kg
Derinlik	800 mm
Uzunluk x Yükseklik	720 x 770 mm



## D27107 / 27105 Ataşmanları



Kat. No.	No.	Açıklama
D271055	1	D27105/7 için kayar tabla
D271057	2	D27105/7 için tezgah testere bıçak muhafazası
D271058	3	D27105/7 için sağ taraf uzatma tablası
DE3460	4	Kısa parçalar için tutma desteği
DE3462	5	Döner destek
DE3474	6	Ayarlanabilir ayak
DE3491	7	1 çift uzatma mili (500mm)
DE3494	8	1 çift uzatma mili (1000mm)
DE3495	9	Malzeme destek levhası
D271051	Resimde belirtilmiştir	Mengene takımı
D271052	Resimde belirtilmiştir	D27105/7 için gönye ölçeği
D271053	Resimde belirtilmiştir	D27105/7 için gönye desteği
D271054	Resimde belirtilmiştir	D27105/7 için toz alma seti
D271059	Resimde belirtilmiştir	Kesim hattı lazari



## 250 mm Döner Tablalı Gönye Testere

DW743N



90°/90°	140 x 68 mm	180 x 20 mm
45°/90°	95 x 70 mm	120 x 46 mm
90°/45°	70 x 95 mm	150 x 20 mm



Klasik TGS döner tabanlı gönye testere  
Tepsi kesmeden gönye kesmeye yardımcı aletsiz hızlı geçiş bıçak portatif uygulamada kolaylık sağlar  
Yeni yüksek çıkışlı ağır hizmet tipi, yüksek torklu senkron motor yıllar boyu minimum bakım gerektirir ve sessiz çalışmasıyla atölye kullanımına uygundur  
Güncellenen tasarımı ile, bıçak gönye ve zvana açısında maksimum kesme kapasitesi

**Standard Teçhizat:** SERİ 60° 30 diş bıçak, paralel kesme kılavuzu, itme çubuğu, 4 adet çıkarılabilir ayak, bıçak muhafazası, montaj aletleri

Giriş Gücü	2000 Watt
Çıkış Gücü	1550 Watt
Bıçak Hızı	2850 dev/dak
Bıçak Çapı	250 mm
Bıçak Göbek Çapı	30 mm
Zvana Kapasitesi	45 °
Gönye Kapasitesi (Sağ/Sol)	45 / 45 °
Maksimum Kesme Kapasitesi [Tezgah Tipi 90°/90°]	0 - 70 mm
Maks. Kesme Kapasitesi [Tezgah Tipi 90°/45°]	0 - 32 mm
Ağırlığı	37 kg
Derinlik	670 mm
Uzunluk x Yükseklik	700 x 750 mm



## DW743N Ataşmanları



Kat. No.	No.	Açıklama
DE3491	1	1 çift uzatma mili (500mm)
DE3460	2	Kısa parçalar için tutma desteği
DE3474	3	Ayarlanabilir ayak
DE3494	4	1 çift uzatma mili (1000mm)
DE3462	5	Döner destek
DE3495	6	Malzeme destek levhası
DE3454	Resimde belirtilmiştir	2 adet itme çubuğu
DE3472	Resimde belirtilmiştir	Sağ taraf uzatma tablası
DE3489	Resimde belirtilmiştir	Silindirik destek
DE3496	Resimde belirtilmiştir	Tezgah tipi testere konumu için gönye korkuluğu
DE3497	Resimde belirtilmiştir	Rulo destek tablası
DE3500	Resimde belirtilmiştir	Talaş alma seti
DE3461	Resimde belirtilmiştir	Mengene takımı
DE3471	Resimde belirtilmiştir	Kayar tabla
DE3473	Resimde belirtilmiştir	Sabit kesme/paralel karkuluk
DE3488	Resimde belirtilmiştir	Tezgah tipi testere konumunda bıçak muhafazası



DE3500



DE3489



DE3496



DE3472



DE3454

## 300 mm Radyal Kollu Testere

## DW721KN / DW722KN

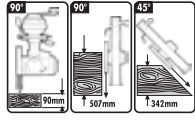

610 mm düz kesme, 870 mm boy kesme ve 90 mm kesim derinliği kapasiteli radyal kollu testere. Sağlam dökme demir kol ve motor kafasında bulunan dört adet silindirik rulman yüksek hassaslık ve dayanıklılık sağlar. Sessiz ve minimum bakım gerektiren senkron motor maksimum kesim kapasitesinde bile yüksek güç sağlar. Kolay kullanılabilir kontroller ve ayar skalaları ile kesim genişliği, derinliği ve açısı saniyeler içinde hassas olarak ayarlanır.

**Standard Teçhizat:** 32 diş bıçak, montaj aletleri, geri çekme yayı, bıçak freni, sehpa ayakları

	DW721KN	DW722KN
Giriş Gücü	2000 Watt	3000 Watt
Çıkış Gücü	1580 Watt	2280 Watt
Bıçak Hızı	3000 dev/dak	3000 dev/dak
Bıçak Çapı	300 mm	300 mm
Bıçak Göbek Çapı	30 mm	30 mm
Maksimum Kesme Hızı	36 m/san	36 m/san
Ağırlığı	115 kg	115 kg
Derinlik	1200 mm	1200 mm
Uzunluk x Yükseklik	1490 x 1470 mm	1490 x 1470 mm

## 350 mm Radyal Kollu Testere

## DW728KN / DW729KN\*

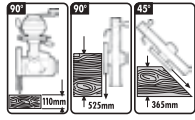

Tüm kullanım şekillerinde maksimum performans sunan ağır hizmet tipi radyal kollu testere. Profesyonel alışıp işlerinde rakipsiz. Sağlam dökme demirden yapılmış kol, hassaslık ve uzun ömür için üretilmiştir. Kolay kullanılabilir kontroller ve ayar skalaları ile kesim genişliği, derinliği ve açısı saniyeler içinde hassas olarak ayarlanır. Sessiz ve minimum bakım gerektiren senkron motor maksimum kesim kapasitesinde bile yüksek güç sağlar.

**Standard Teçhizat:** 32 diş bıçak, montaj aletleri, geri çekme yayı, bıçak freni, sehpa ayakları

	DW728KN	DW729KN
Giriş Gücü	2200 Watt	4000 Watt
Çıkış Gücü	1820 Watt	3300 Watt
Bıçak Hızı	2800 dev/dak	2780 dev/dak
Bıçak Çapı	350 mm	350 mm
Bıçak Göbek Çapı	30 mm	30 mm
Maksimum Kesme Hızı	53 m/san	53 m/san
Ağırlığı	149 kg	149 kg
Derinlik	1380 mm	11380 mm
Uzunluk x Yükseklik	1800 x 1450 mm	1800 x 1450 mm

\*Yalnızca 240V

## 155 mm 2 Hızlı Bant Testere

## DW738\*

Ahşap, demirden olmayan metaller, köpük, kompozit malzemeler ve plastikler için uygun yüksek kaliteli, sağlam, alüminyum kafesli bant testere. Çeşitli uygulamalar için iki hız ayarı. Geniş ve dengeli, kauçuk kaplamalı bant kasnakları düzgün ve sessiz çalışma sağlar. Yüksek kaliteli, aşınmaya karşı dayanıklı kaplamalı ve değiştirilebilen astarlı geniş alüminyum testere tablası.

**Standard Teçhizat:** Bıçak, paralel kesme kılavuzu

Giriş Gücü	749 Watt
Çıkış Gücü	550 Watt
Maks. Kesme Yüksekliği	155 mm
Maks. Kesme Genişliği	310 mm
Kesme Hızı	330/800 m/dak
Tabla Boyutu	380 x 380 mm
Ağırlığı	23.0 kg
Derinlik	520 mm
Uzunluk x Yükseklik	660 x 1550 mm

\*Yalnızca 240V

## 155 mm Değişken Hız Ayarlı Bant Testere

## DW739\*



Ahşap, demirden olmayan metaller, köpük, kompozit malzemeler ve plastikler için uygun yüksek kaliteli, sağlam, alüminyum kafesli bant testere. 300-800 dev/dak arasında ayarlanabilen hız kontrolü ile titiz çalışmalarda artırılmış kontrol. Yüksek kaliteli, aşınmaya karşı dayanıklı kaplamalı ve değiştirilebilen astarlı geniş alüminyum testere tablası. 0°-45° zıvana ayarı.

**Standard Teçhizat:** Bıçak, paralel kesme kılavuzu

Giriş Gücü	749 Watt
Çıkış Gücü	550 Watt
Maks. Kesme Yüksekliği	155 mm
Maks. Kesme Genişliği	310 mm
Kesme Hızı	330-800 m/dak
Tabla Boyutu	380 x 380 mm
Ağırlığı	23.0 kg
Derinlik	520 mm
Uzunluk x Yükseklik	660 x 1550 mm

\*Yalnızca 240V



## 200 mm 2 Hızlı Bant Testere

## DW876\*



Komple çelik kaynaklı yapı maksimum kesme derinliğinde kesim yaparken dahi üstün sabitlik ve hassaslık sunar. 500 x 500mm alüminyum haddeden çekilmiş tabla düz saht ve hassaslık için geniş destek alanı sağlar. Farklı bıçak tipi ve uygulama çeşidi için entegre germe göstergeli, kolay ayarlanabilir bıçak germe mikro şalter aletini kazayla çalışmasını önler.

**Standard Teçhizat:** Elmas dişli İsveç çeligi bıçak, yüksek akıma karşı korumalı şalter, sehpa ayakları, gönye ve sabit kesme kılavuzu

Giriş Gücü	1000 Watt
Çıkış Gücü	750 Watt
Maks. Kesme Yüksekliği	200 mm
Maks. Kesme Genişliği	310 mm
Kesme Hızı	380/880 m/dak
Tabla Boyutu	500x500 mm
Ağırlığı	54.0 kg
Derinlik	650 mm
Uzunluk x Yükseklik	770 x 1590 mm

\*Yalnızca 240V



## 2100 Watt Tezgah Tipi Kalınlık Makinesi/Planya

## D27300\*



Geniş alüminyum korkulukla yüzey planyalamada hassas zıvana açları. Yüksek hassaslık ve kullanım kolaylığı için geniş, alüminyum üst planya tablası. Entegre motor tasarımı ile küçük hacim ve kolay taşıma. Yeni kumanda tasarımı ile kolay kullanım ve hassas ayar.

**Standard Teçhizat:** HSS bıçaklar, ayarlanabilir korkuluk, alıyan anahtarları, anahtar, bıçak yerleştirme kılavuzu, tez atma ağızlığı, iime çubuğu, ayaklar

Giriş Gücü	2100 Watt
Çıkış Gücü	1600 Watt
Yüksüz Hızı	6200 dev/dak
Maksimum Kapasite	260 mm
Maksimum Kesme Derinliği	4 mm
Maksimum Planya Derinliği	3 mm
Planya Tablası Boyutu	1000 x 260 mm
Kalınlık Tablası Boyutu	500 x 250 mm
Maksimum Kalınlık Kapasitesi	160 mm
Yükleme Hızı	5 m/dak
Ağırlığı	53 kg
Derinlik	700 mm
Uzunluk x Yükseklik	1050 x 950 mm

\*Yalnızca 240V





## 317 mm Taşınabilir Kalınlık Makinesi

DW733



4 destekli kolon tasarımı kesici kafanın aşağı-yukarı akıcı ve hassas hareket etmesini sağlar  
Geniş besleme ve çıkış tabloları geniş ve uzun malzemelerde pürüzsüzlüğü arttırmak için ek destek sağlar  
Güçlü 1800W motor geniş yüzeylerin planlanmasını kolaylaştırır  
Şantiye ve ufak atölyelerde portatif kullanım için tasarlanmıştır

**Standard Teçhizat:** Toz atma siper ve adaptörü, alyan anahtarı, bıçak anahtarı, bıçak değiştirme kılavuzu

Giriş Gücü	1800 Watt
Çıkış Gücü	1000 Watt
Yüksüz Hız	10000 dev/dak
Maksimum Kapasite	317 mm
Maksimum Planya Derinliği	2 mm
Maksimum Kalınlık Kapasitesi	152 mm
Yükleme Hızı	8 m/dak
Ağırlığı	33.6 kg
Derinlik	310 mm
Uzunluk x Yükseklik	520 x 445 mm



## 27 Lt Sulu/Kuru Elektrik Süpürgesi ve Toz Emici

D27900



Atölye ve şantiye ortamında uzun süre kullanım için ayrı motor soğutma sistemli sulu/kuru emiş  
208 mbar vakum baskını üreten güçlü motor  
Süpürgeye el aleti bağlama imkanı veren entegre priz, alet çalıştırıldığında süpürgeyi de çalıştırır  
Hafif ve güçlü, tutma kolu ve tekerlekler ile rahatça taşınır

**Standard Teçhizat:** 4 m x 35 mm hortum, 35 mm adaptör, uzatma ucu, toz torbası

Giriş Gücü	1200 Watt
Güç Kalkış Hızı (İngiltere & İrlanda)	- Watt
Güç Kalkış Hızı: İsviçre	- Watt
Güç Kalkış Hızı: Avrupa	- Watt
Maks. Hava Akımı	4020 lt/dak
Kapasite	27 lt
Sulu/Kuru Kapasite	14 lt
Ağırlığı	7.5 kg
Uzunluk x Yükseklik	420 x 525 mm



## 45 Lt Sulu/Kuru Elektrik Süpürgesi ve Toz Emici

D27901



Geniş 45 litre kapasiteli sulu ve kuru emme  
Otomatik başlatma ve durdurma kontrolü, süpürgeye bağlı olan el aleti durduğunda, süpürge sistemindeki tüm tozun emilmesi için 15 saniye daha çalışmaya devam eder  
Süpürgeye el aleti bağlama imkanı veren entegre priz, alet çalıştırıldığında süpürgeyi de çalıştırır  
Hafif ve güçlü, tutma kolu ve tekerlekler ile rahatça taşınır

**Standard Teçhizat:** 4m x 35mm hortum, uzatma ucu, universal hortum adaptörü, toz torbası

Giriş Gücü	1200 Watt
Güç Kalkış Hızı (İngiltere & İrlanda)	1800 Watt
Güç Kalkış Hızı: İsviçre	1100 Watt
Güç Kalkış Hızı: Avrupa	2200 Watt
Maks. Hava Akımı	3420 lt/dak
Kapasite	45 lt
Sulu/Kuru Kapasite	45 lt
Ağırlığı	11.0 kg
Uzunluk x Yükseklik	505 x 640 mm



## 45 Lt Beton için Sulu/Kuru Elektrik Süpürgesi ve Toz Emici

D27902



Değişken emme kontrolü sayesinde gerekirse emiş gücü düşürülebilir  
En ince beton tozu dahil, sabit emme gücü bakımından sınıfının en iyisi  
Filtre her 15 saniyede bir otomatik olarak temizlenir ve tıkanmayı azaltır, sabit hava akışı sağlar  
Süpürgeye el aleti bağlama imkanı veren entegre priz, alet çalıştırıldığında süpürgeyi de çalıştırır

**Standard Teçhizat:** 4m x 35mm hortum, uzatma ucu, universal hortum adaptörü, toz torbası

Giriş Gücü	1380 Watt
Güç Kalkış Hızı	2200 Watt
Maks. Hava Akımı	3660 lt/dak
Kapasite	45 lt
Sulu/Kuru Kapasite	45 lt
Ağırlığı	13.5 kg
Uzunluk x Yükseklik	520 x 695 mm



# DEWALT

## SERVICE

# KÖMÜR TAKIMLARI



Uygun Alet	Kömür Parça No.	Voltaaj	Uygun Alet	Kömür Parça No.	Voltaaj
D21101 (T1 + 2)	578393-02	230V	D28130	1003860-00	230V
D21441 (T1 + 2)	578393-02	230V	D28132	1003860-00	230V
D21710 (T1 + 2 + 3 + 5)	578393-02	230V	D28132C	1003857-00	230V
D21711 (T1 + 2 + 3 + 5)	578393-02	230V	D28133	1003860-00	230V
D21716 (T1 + 2)	578393-02	230V	D28134	1003860-00	230V
D21717 (T1 + 2)	578393-02	230V	D28135	1003857-00	230V
D21720 (T1 + 2 + 3 + 4 + 5)	578393-02	230V	D28136	1003857-00	230V
D21721 (T1 + 2 + 4)	578393-02	230V	D28137	1003857-00	230V
D21805 (T1)	578393-02	230V	D28139	1003860-00	230V
D21810 (T1)	578393-02	230V	D28141	1003857-00	230V
D21815 (T1)	578393-02	230V	D28153	1003861-00	230V
D23700	1003854-00	115V-230V	D28154	1003861-00	230V
D25002 (T1 + 2)	1003862-00	230V	D28155	1003861-00	230V
D25003 (T1 + 2 + 3)	1003862-00	230V	D28156	1003861-00	230V
D25011K (T1)	N032831	230V	D28157	1003861-00	230V
D25012K (T1)	N032831	230V	D28187	1003861-00	230V
D25013K (T1)	N032831	230V	D28400 (T1 + 2)	585041-00	230V
D25101K (T1 + 2 + 3)	585475-00	230V	D28401 (T1 + 2)	585041-00	230V
D25102K (T1 + 2 + 3)	585475-00	230V	D28410 (T1 + 2)	585041-00	230V
D25103K (T1 + 2 + 3 + 4)	585475-00	230V	D28411 (T1 + 2)	585041-00	230V
D25104K (T1 + 2 + 3)	585475-00	230V	D28413 (T1 + 2)	585041-00	230V
D25112K (T1)	585475-00	230V	D28414 (T1 + 2)	585041-00	230V
D25113K (T1)	585475-00	230V	D28415 (T1 + 2)	585041-00	230V
D25114K (T1)	585475-00	230V	D28420 (T1)	585041-00	230V
D25201K (T1 + 2 + 3)	585475-00	230V	D28421 (T1 + 2)	585041-00	230V
D25203K (T1 + 2 + 3)	585475-00	230V	D28422 (T1 + 2)	585041-00	230V
D25213K (T1)	585475-00	230V	D28423 (T1 + 2)	585041-00	230V
D25223K (T1)	585475-00	230V	D28430 (T1)	585041-00	230V
D25303K (T1 + 2 + 3)	584429-00	230V	D28432C (T1 + 2)	585041-00	230V
D25304K (T1 + 2 + 3)	584429-00	230V	D28490 (T1)	585041-00	230V
D25313K (T1)	584429-00	230V	D28491 (T1)	585041-00	230V
D25314K (T1)	584429-00	230V	DC210K (T1)	493511-00	-
D25323K (T1)	584429-00	230V	DC212K (T1)	493511-00	-
D25324K (T1)	584429-00	230V	DC213 (T1)	493511-00	-
D25330K (T1 + 2)	584429-00	230V	DC213KL (T1)	493511-00	-
D25404K (T2)	487131-00	230V	DC222K (T1)	493511-00	-
D25405K (T2)	487131-00	230V	DC223K (T1)	493511-00	-
D25500K (T1 + 2)	582621-00	230V	DC224K (T1)	493511-00	-
D25600K (T1 + 2)	327148-01	230V	DC330 (T1)	493511-00	-
D25600K (T1 + 2)	582620-00	115V	DC520K (T1)	493511-00	-
D25650K (T1 + 2)	582620-00	115V	DC920K (T10)	493511-00	-
D25700K (T1)	489256-00	230V	DC925K (T10)	493511-00	-
D25701K (T1 + 2)	489256-00	230V	DC930K (T10)	493511-00	-
D25730K (T1 + 2)	489256-00	230V	DC935K (T10)	493511-00	-
D25830K (T1 + 2)	327148-01	230V	DC940K (T10)	493511-00	-
D25830K (T1 + 2)	582620-00	115V	DC945K (T10)	493511-00	-
D25840K (T1)	489256-00	230V	DC980K (T10)	493511-00	-
D25850K (T1 + 2)	582620-00	115V	DC981K (T10)	493511-00	-
D25890K (T1)	489256-00	230V	DC984K (T1)	493511-00	-
D25899 (T1)	1005550-02	230V	DC984K (T1)	493511-00	-
D25900K (T1 + 2)	588698-00	230V	DW205 (T1 + 2)	578393-02	230V
D25901K (T1)	1005550-02	230V	DW233 (T1 + 2)	329604-02	230V
D25940K (T1 + 2)	588698-00	230V	DW233K (T3)	578393-02	230V
D25941K (T1)	1005550-02	230V	DW241	578393-02	230V
D25980 (T1 + 2)	1005550-02	230V	DW331 (T1)	589016-00	230V
D26410 (T1)	589016-00	230V	DW333 (T1)	589016-00	230V
D26410 (T1)	596106-00	230V	DW456 (T1 + 2)	1003861-00	230V
D26420 (T1)	589016-00	230V	DW515 (T1 + 2)	329604-02	230V
D26420 (T1)	596106-00	230V	DW515K	329604-02	230V
D26421 (T1)	589016-00	230V	DW515L (T1)	329604-02	230V
D26421 (T1)	596106-00	230V	DW703 (T1 + 2)	1003854-00	115V-230V
D26422 (T1)	589016-00	230V	DW706	1003854-00	115V-230V
D26422 (T1)	596106-00	230V	DW706E	1003854-00	115V-230V
D26423 (T1)	589016-00	230V	DW708 (T3)	1003854-00	115V-230V
D26423 (T1)	596106-00	230V	DW712 (T1 + 2)	1003854-00	115V-230V
D26441 (T1 + 2)	1006269-00	230V	DW716	1003854-00	115V-230V
D26451 (T1)	1006269-00	230V	DW716E	1003854-00	115V-230V
D26453 (T1)	1006269-00	230V	DW718	1003854-00	115V-230V
D27112	1003854-00	115V-230V	DW718XPS (T3)	1003854-00	115V-230V
D28111	1003860-00	230V	DW744C (T3)	1003854-00	115V-230V
D28113	1003860-00	230V	DW744XP (T2)	1003854-00	115V-230V
D28116	1003860-00	230V	DW941K (T1)	389025-00	-
D28117	1003860-00	230V	DW979 (T1)	389025-00	-

• Kömür takımları DeWalt Yetkili Servislerinden temin edilebilir. Size en yakın yetkili servisi bulmak için servis web sitemizi ziyaret edin: [www.2helpU.com](http://www.2helpU.com)

• Elektrikli ve şarjlı el aletleri yetkili servis tarafından tamir edilmektedir.

• Garanti süresi içindeki bir aletin yetkili olmayan kişilerce tamir edilmeye çalışılması garanti koşullarını geçersiz kılar.

• Yedek parçalar hakkında güncel bilgiler, teknik özellikleri ve uygun oldukları aletleri öğrenmek için servis web sitemizi ziyaret edin: [www.2helpU.com](http://www.2helpU.com)

# Aksesuarlar

**YÜKSEK KALİTELİ DEWALT ALETLERİNİZ DOĞRU AKSESUAR KULLANIMINI HAK EDİYOR.**

**PROFESYONEL KALİTEDE AKSESUAR KULLANMAK ALETİNİZİN PERFORMANSINI ARTTIRACAKTIR.**



## SEMBOLLER VE AÇIKLAMALARI

Alüminyum	Blok	Pirinç	Tuğla	Astar	Astar Boya	Seramikler	Sunta	Beton
Fibre Cement Plaka	Fiberglas	Zemin Fayansı	Granit	Grafit	Doğal Ahşap	Sert Plaka	Sert Ahşap	Demir
Laminatlar	Mermer	Duvar Malzemesi	MDF	Metal Boru	Nikel	Boyalı Ahşap	Plastik	Kontırplak
Porselen	Gözenekli Tuğla	Geri Kazanılmış Ahşap	Pas	Kayrak Taşı	Yumuşak Ahşap	Çelik	Paslanmaz Çelik	Taş
Pişmiş Toprak	İnce Plaka Çelik	Fayans	Kaplama	Duvar Fayansı	Suntalam	Ahşap	Astar	

## EXTREME DEWALT® BETON MATKAP UÇLARI

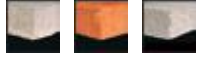

### TEKLİ AMBALAJ

Kat. No.	Çap mm	Uzunluk mm	Çalışma Uzunluğu mm	Paket Miktarı	Min. Sip. Adedi	Barkod
DT6695-QZ	3	110	70	1	1	5035048061879
DT6699-QZ	3.5	110	70	1	1	5035048014028
DT6696-QZ	4	110	70	1	1	5035048061886
DT6671-QZ	4	75	50	1	1	5035048060568
DT6672-QZ	5	85	50	1	1	5035048060575
DT6673-QZ	5	150	100	1	1	5035048060582
DT6674-QZ	5.5	85	50	1	1	5035048060599
DT6675-QZ	6	100	60	1	1	5035048060605
DT6676-QZ	6	150	100	1	1	5035048060612
DT6677-QZ	6	200	150	1	1	5035048060629
DT6678-QZ	6.5	100	60	1	1	5035048060636
DT6679-QZ	6.5	150	100	1	1	5035048060643
DT6680-QZ	7	100	60	1	1	5035048060650
DT6681-QZ	7	150	100	1	1	5035048060667
DT6682-QZ	8	120	80	1	1	5035048060674
DT6683-QZ	8	200	150	1	1	5035048060681
DT6684-QZ	9	120	80	1	1	5035048060698
DT6685-QZ	10	120	80	1	1	5035048060704
DT6686-QZ	10	200	150	1	1	5035048060711
DT6687-QZ	12	150	100	1	1	5035048060728
DT6688-QZ	12	200	150	1	1	5035048060735
DT6689-QZ	13	150	100	1	1	5035048060742
DT6690-QZ	14	150	100	1	1	5035048060759
DT6691-QZ	14	200	150	1	1	5035048060766
DT6692-QZ	16	150	100	1	1	5035048060773
DT6693-QZ	16	200	150	1	1	5035048060780



### EXTREME DEWALT® BETON MATKAP UÇ SETLERİ

Kat. No.	Açıklama	Çap mm	Paket Miktarı	Min. Sip. Adedi	Barkod
DT6956-QZ	5 parça set	4,5,6,8,10	5	1	5035048060797
DT79288-QZ	Beton matkap uçları, Ph2x4, Pz2x4, Ph2x50mm, Pz2x50mm, Düz5.5x50mm Manyetik uç tutucu, Manyetik vidalama kılavuzu	4, 5, 5.5, 6, 7, 8	19	1	5035048072219

## BETON MATKAP UÇLARI



### TEKLİ AMBALAJ

Kat. No.	Çap mm	Uzunluk mm	Çalışma Uzunluğu mm	Paket Miktarı	Min. Sip. Adedi	Barkod
DT6500-QZ	3	60	28	1	1	5011402382309
DT6504-QZ	4	75	38	1	1	5011402372379
DT6505-QZ	5	85	44	1	1	5011402372416
DT6502-QZ	5.5	85	44	1	1	5011402372454
DT6552-QZ	5.5	150	82	1	1	5011402372478
DT6506-QZ	6	100	54	1	1	5011402372492
DT6556-QZ	6	150	82	1	1	5011402372515
DT6606-QZ	6	200	135	1	1	5011402372539
DT6503-QZ	6.5	100	54	1	1	5011402372553
DT6507-QZ	7	100	54	1	1	5011402372614
DT6557-QZ	7	150	82	1	1	5011402372638
DT6508-QZ	8	120	67	1	1	5011402372676
DT6558-QZ	8	150	82	1	1	5011402372690
DT6608-QZ	8	200	135	1	1	5011402372713
DT6708-QZ	8	400	230	1	1	5011402372737
DT6509-QZ	9	120	67	1	1	5011402372751
DT6510-QZ	10	120	67	1	1	5011402372836
DT6560-QZ	10	150	82	1	1	5011402372850
DT6610-QZ	10	200	135	1	1	5011402372874
DT6710-QZ	10	400	230	1	1	5011402372898
DT6732-QZ	10	600	400	1	1	5011402382361
DT6562-QZ	12	150	82	1	1	5011402372935
DT6612-QZ	12	200	135	1	1	5011402372959
DT6712-QZ	12	400	230	1	1	5011402372973
DT6733-QZ	12	600	400	1	1	5011402382378
DT6563-QZ	13	150	82	1	1	5011402372997
DT6564-QZ	14	150	82	1	1	5011402373055
DT6714-QZ	14	400	230	1	1	5011402373093
DT6734-QZ	14	600	400	1	1	5011402382385
DT6566-QZ	16	150	82	1	1	5011402373130
DT6716-QZ	16	400	230	1	1	5011402373154
DT6735-QZ	16	600	400	1	1	5011402382392
DT6718-QZ	18	400	230	1	1	5011402373192
DT6720-QZ	20	400	230	1	1	5011402373239





## BETON MATKAP UÇLARI



## BETON MATKAP UÇ SETLERİ

Kat. No.	Açıklama	Çap mm	Paket Miktarı	Min. Sip. Adedi	Barkod
DT6952-QZ	5 parça set	4, 5, 6, 8, 10	5	1	5011402373413

## ÇOK AMAÇLI MATKAP UÇLARI



## ÇOK AMAÇLI MATKAP UÇLARI

Kat. No.	Çap mm	Uzunluk mm	Çalışma Uzunluğu mm	Paket Miktarı	Min. Sip. Adedi	Barkod
DT6515-QZ	3	113	83	1	1	5035048066010
DT6516-QZ	3.5	113	83	1	1	5035048066027
DT6517-QZ	4	103	73	1	1	5035048066034
DT6518-QZ	5	113	83	1	1	5035048066041
DT6527-QZ	5.5	113	83	1	1	5035048077504
DT6528-QZ	5.5	200	170	1	1	5035048077511
DT6519-QZ	6	123	93	1	1	5035048066058
DT6529-QZ	6	200	170	1	1	5035048077528
DT6520-QZ	6.5	123	93	1	1	5035048066065
DT6530-QZ	6.5	200	170	1	1	5035048077535
DT6521-QZ	7	123	93	1	1	5035048066072
DT6522-QZ	8	134	104	1	1	5035048066089
DT6531-QZ	8	200	170	1	1	5035048077542
DT6523-QZ	9	134	104	1	1	5035048066096
DT6524-QZ	10	134	104	1	1	5035048066102
DT6533-QZ	10	200	170	1	1	5035048077559
DT6525-QZ	12	153	123	1	1	5035048066119
DT6526-QZ	13	160	130	1	1	5035048066126

## UYGULAMALAR

- Ahşap, plastikler, yumuşak çelik, demirden olmayan metal ve duvarda kullanılmaya uygun.
- Darbesiz veya darbeli delmede kullanılabilir.

## ÖZELLİKLER

- Benzersiz 120° uç kafası maksimum keskinlik için perdelanmıştır.
- Tam destekli karpit uç kafası daha hızlı delme ve daha uzun ömür sağlar.
- Kaymayan şaft yapısı, uç sıyrmasını azaltır.

## SDS-PLUS EXTREME DeWALT® 2 DELİCİ UÇLARI



## TEKLİ AMBALAJ

Kat. No.	Çap mm	Uzunluk mm	Çalışma Uzunluğu mm	Paket Miktarı	Min. Sip. Adedi	Barkod
DT9625-QZ	3	135	75	1	1	5035048014011
DT9500-QZ	3.5	110	50	1	1	5035048054758
DT9502-QZ	4	110	50	1	1	5035048054772
DT9503-QZ	4	160	100	1	1	5035048054789
DT9504-QZ	5	110	50	1	1	5035048054796
DT9505-QZ	5	160	100	1	1	5035048054802
DT9506-QZ	5	210	150	1	1	5035048054819
DT9507-QZ	5	310	250	1	1	5035048054826
DT9620-QZ	5	460	400	1	1	5035048061855
DT9508-QZ	5.5	110	50	1	1	5035048054833
DT9509-QZ	5.5	160	100	1	1	5035048054840
DT9510-QZ	5.5	210	150	1	1	5035048054857
DT9511-QZ	5.5	260	200	1	1	5035048054864
DT9512-QZ	5.5	310	250	1	1	5035048054871
DT9513-QZ	5.5	460	400	1	1	5035048054888
DT9514-QZ	6	110	50	1	1	5035048054895
DT9515-QZ	6	160	100	1	1	5035048054901
DT9516-QZ	6	210	150	1	1	5035048054918
DT9517-QZ	6	260	200	1	1	5035048054925
DT9621-QZ	6	310	250	1	1	5035048061862
DT9518-QZ	6	460	400	1	1	5035048054932
DT9519-QZ	6.5	110	50	1	1	5035048054949
DT9520-QZ	6.5	160	100	1	1	5035048054956
DT9521-QZ	6.5	210	150	1	1	5035048054963
DT9522-QZ	6.5	260	200	1	1	5035048054970
DT9523-QZ	6.5	310	250	1	1	5035048054987
DT9524-QZ	7	110	50	1	1	5035048054994
DT9525-QZ	7	160	100	1	1	5035048055007
DT9526-QZ	7	210	150	1	1	5035048055014
DT9527-QZ	7	260	200	1	1	5035048055021
DT9528-QZ	8	110	50	1	1	5035048055038
DT9529-QZ	8	160	100	1	1	5035048055045

## UYGULAMALAR

- Dübel, saplama veya geçiş delikleri için duvar, taş, beton ve tuğlada hızlı delik delmede kullanılır.

## ÖZELLİKLER

- Yenilikçi EXTREME 2™ SDS-Plus delici uçları hız, ömür ve dayanıklılıkta en iyiler arasındadır.
- Eşsiz karpit derecesi ile uzun ömür ve daha fazla dayanıklılık.
- YENİ 4 OLUKLU SİRAL yapı artırılmış dayanıklılık ve enerji iletimi için en geniş hale getirilmiş gövde merkezini içine alır.
- 140° uç kafası tasarımı ucun deliğe daha rahat girmesini ve uzun ömür sağlar.
- Sertleştirilmiş çelik gövde ile ekstra güç ve kırılmaya karşı direnç.

## SDS-PLUS EXTREME DeWALT® 2 DELİCİ UÇLARI



## TEKLİ AMBALAJ

Kat. No.	Çap mm	Uzunluk mm	Çalışma Uzunluğu mm	Paket Miktarı	Min. Sip. Adedi	Barkod
DT9530-QZ	8	210	150	1	1	5035048055052
DT9531-QZ	8	260	200	1	1	5035048055069
DT9532-QZ	8	310	250	1	1	5035048055076
DT9533-QZ	8	410	350	1	1	5035048055083
DT9534-QZ	8	460	400	1	1	5035048055090
DT9535-QZ	8	600	540	1	1	5035048055106
DT9536-QZ	9	160	100	1	1	5035048055113
DT9537-QZ	9	210	150	1	1	5035048055120
DT9539-QZ	10	110	50	1	1	5035048055144
DT9540-QZ	10	160	100	1	1	5035048055151
DT9541-QZ	10	210	150	1	1	5035048055168
DT9542-QZ	10	260	200	1	1	5035048055175
DT9543-QZ	10	310	250	1	1	5035048055182
DT9544-QZ	10	350	300	1	1	5035048055199
DT9545-QZ	10	460	400	1	1	5035048055205
DT9546-QZ	10	600	550	1	1	5035048055212
DT9547-QZ	10	1000	950	1	1	5035048055229
DT9548-QZ	11	160	100	1	1	5035048055236
DT9549-QZ	11	210	150	1	1	5035048055243
DT9550-QZ	11	260	200	1	1	5035048055250
DT9551-QZ	11	310	250	1	1	5035048055267
DT9552-QZ	12	160	100	1	1	5035048055274
DT9553-QZ	12	200	150	1	1	5035048055281
DT9554-QZ	12	260	200	1	1	5035048055298
DT9555-QZ	12	300	250	1	1	5035048055304
DT9556-QZ	12	350	300	1	1	5035048055311
DT9557-QZ	12	450	400	1	1	5035048055328
DT9558-QZ	12	600	550	1	1	5035048055335
DT9559-QZ	12	1000	950	1	1	5035048055342
DT9560-QZ	13	160	100	1	1	5035048055359
DT9561-QZ	13	200	150	1	1	5035048055366
DT9562-QZ	13	260	200	1	1	5035048055373
DT9563-QZ	13	300	250	1	1	5035048055380
DT9565-QZ	13	450	400	1	1	5035048055403
DT9566-QZ	14	160	100	1	1	5035048055410
DT9567-QZ	14	200	150	1	1	5035048055427
DT9568-QZ	14	260	200	1	1	5035048055434
DT9569-QZ	14	300	250	1	1	5035048055441
DT9570-QZ	14	450	400	1	1	5035048055458
DT9571-QZ	14	600	550	1	1	5035048055465
DT9572-QZ	14	1000	950	1	1	5035048055472
DT9573-QZ	15	160	100	1	1	5035048055489
DT9574-QZ	15	200	150	1	1	5035048055496
DT9575-QZ	15	260	200	1	1	5035048055502
DT9576-QZ	15	300	250	1	1	5035048055519
DT9577-QZ	15	450	400	1	1	5035048055526
DT9578-QZ	16	160	100	1	1	5035048055533
DT9579-QZ	16	200	150	1	1	5035048055540
DT9580-QZ	16	260	200	1	1	5035048055557
DT9581-QZ	16	300	250	1	1	5035048055564
DT9582-QZ	16	450	400	1	1	5035048055571
DT9583-QZ	16	600	550	1	1	5035048055588
DT9584-QZ	16	800	750	1	1	5035048055595
DT9585-QZ	16	1000	950	1	1	5035048055601
DT9586-QZ	17	200	150	1	1	5035048055618
DT9587-QZ	18	200	150	1	1	5035048055625
DT9588-QZ	18	250	200	1	1	5035048055632
DT9589-QZ	18	300	250	1	1	5035048055649
DT9590-QZ	18	450	400	1	1	5035048055656
DT9591-QZ	18	600	550	1	1	5035048055663
DT9592-QZ	18	800	750	1	1	5035048055670
DT9593-QZ	18	1000	950	1	1	5035048055687
DT9596-QZ	19	450	400	1	1	5035048055717
DT9597-QZ	20	200	150	1	1	5035048055724
DT9598-QZ	20	300	250	1	1	5035048055731
DT9599-QZ	20	450	400	1	1	5035048055748
DT9600-QZ	20	600	550	1	1	5035048055755
DT9601-QZ	20	1000	950	1	1	5035048055762
DT9602-QZ	22	250	200	1	1	5035048055779
DT9603-QZ	22	300	250	1	1	5035048055786
DT9604-QZ	22	450	400	1	1	5035048055793
DT9605-QZ	22	600	550	1	1	5035048055809
DT9606-QZ	22	800	750	1	1	5035048055816
DT9607-QZ	22	1000	950	1	1	5035048055823
DT9609-QZ	24	250	200	1	1	5035048055847
DT9610-QZ	24	450	400	1	1	5035048055854
DT9611-QZ	25	250	200	1	1	5035048055861
DT9612-QZ	25	300	250	1	1	5035048055878
DT9613-QZ	25	450	400	1	1	5035048055885
DT9614-QZ	25	1000	950	1	1	5035048055892
DT9615-QZ	26	250	200	1	1	5035048055908
DT9616-QZ	26	450	400	1	1	5035048055915
DT9617-QZ	26	800	750	1	1	5035048055922
DT9618-QZ	30	250	200	1	1	5035048055939
DT9619-QZ	30	450	400	1	1	5035048055946

## UYGULAMALAR

- Dübel, saplama veya geçiş delikleri için duvar, taş, beton ve tuğlada hızlı delik delmede kullanılır.

## ÖZELLİKLER

- Yenilikçi EXTREME 2™ SDS-Plus delici uçları hız, ömür ve dayanıklılıkta en iyiler arasındadır.
- Eşsiz karpit derecesi ile uzun ömür ve daha fazla dayanıklılık.
- YENİ 4 OLUKLU SİRAL yapı artırılmış dayanıklılık ve enerji iletimi için en geniş hale getirilmiş gövde merkezini içine alır.
- 140° uç kafası tasarımı ucun deliğe daha rahat girmesini ve uzun ömür sağlar.
- Sertleştirilmiş çelik gövde ile ekstra güç ve kırılmaya karşı direnç.



## SDS-PLUS EXTREME DeWALT® 2 DELİCİ UÇLARI



## KOLİ AMBALAJ

Kat. No.	Çap mm	Uzunluk mm	Çalışma Uzunluğu mm	Paket Miktarı	Min. Sip. Adedi	Barkod
DT9800-QZ	5	110	50	10	1	5035048055953
DT9803-QZ	5	160	100	10	1	5035048055984
DT9806-QZ	5.5	110	50	10	1	5035048056011
DT9809-QZ	5.5	160	100	10	1	5035048056042
DT9812-QZ	6	110	50	10	1	5035048056073
DT9814-QZ	6	110	50	100	1	5035048056097
DT9815-QZ	6	160	100	10	1	5035048056103
DT9816-QZ	6	160	100	50	1	5035048056110
DT9817-QZ	6	160	100	100	1	5035048056127
DT9818-QZ	6	210	150	10	1	5035048056134
DT9848-QZ	6	210	150	50	1	5035048013977
DT9820-QZ	6.5	160	100	10	1	5035048056158
DT9846-QZ	6.5	210	150	10	1	5035048013953
DT9847-QZ	6.5	210	150	50	1	5035048013960
DT9823-QZ	7	160	100	10	1	5035048056189
DT9826-QZ	8	110	50	10	1	5035048056219
DT9827-QZ	8	160	100	10	1	5035048056226
DT9828-QZ	8	160	100	50	1	5035048056233
DT9829-QZ	8	160	100	100	1	5035048056240
DT9830-QZ	8	210	150	10	1	5035048056257
DT9831-QZ	8	260	200	10	1	5035048056264
DT9833-QZ	10	110	50	10	1	5035048056288
DT9834-QZ	10	160	100	10	1	5035048056295
DT9835-QZ	10	160	100	50	1	5035048056301
DT9837-QZ	10	210	150	10	1	5035048056325
DT9838-QZ	10	260	200	10	1	5035048056332
DT9839-QZ	12	160	100	10	1	5035048056349
DT9840-QZ	12	160	100	50	1	5035048056356
DT9841-QZ	12	200	150	10	1	5035048056363
DT9842-QZ	12	260	200	10	1	5035048056370
DT9843-QZ	14	160	100	10	1	5035048056387
DT9844-QZ	14	200	150	10	1	5035048056394

## SDS-PLUS EXTREME DeWALT® 2 DELİCİ UÇ SETLERİ

Kat. No.	Açıklama	Çap mm	Paket Miktarı	Min. Sip. Adedi	Barkod
DT9700-QZ	4 parça set	5,6,8,10	4	1	5035048056400
DT9701-QZ	7 parça set-metal ambalaj	5,6x2,8x2,10,12	7	1	5035048056417
DT9702-QZ	4 parça set	5,5,7,8,10	4	1	5035048056424

## UYGULAMALAR

- Döbel, saplama veya geçiş delikleri için duvar, taş, beton ve tuğlada hızlı delik delmede kullanılır.

## ÖZELLİKLER

- Yenilikçi EXTREME 2™ SDS-Plus delici uçları hız, ömür ve dayanıklılıkta en iyiler arasındadır.
- Eşsiz karpit derecesi ile uzun ömür ve daha fazla dayanıklılık.
- YENİ 4 OLUKLU SİRAL yapı arttırılmış dayanıklılık ve enerji iletimi için en geniş hale getirilmiş gövde merkezini içine alır.
- 140° uç kafası tasarımı ucun deliğe daha rahat girmesini ve uzun ömür sağlar.
- Sertleştirilmiş çelik gövde ile ekstra güç ve kırılmaya karşı direnç.

## EXTREME DeWALT® XLR KOMPLE KARPİT KAFALI DELİCİ UÇLARI



## TEKLİ AMBALAJ

Kat. No.	Çap mm	Uzunluk mm	Çalışma Uzunluğu mm	Paket Miktarı	Min. Sip. Adedi	Barkod
DT8907-QZ	5	110	50	1	1	5035048077689
DT8908-QZ	5	160	100	1	1	5035048077696
DT8909-QZ	5	210	150	1	1	5035048077702
DT8910-QZ	5.5	110	50	1	1	5035048077719
DT8911-QZ	5.5	160	100	1	1	5035048077726
DT8912-QZ	6	110	50	1	1	5035048077733
DT8913-QZ	6	160	100	1	1	5035048077740
DT8914-QZ	6	210	150	1	1	5035048077757
DT8915-QZ	6	260	200	1	1	5035048077764
DT8916-QZ	6.5	160	100	1	1	5035048077771
DT8917-QZ	6.5	210	150	1	1	5035048077788
DT8918-QZ	6.5	260	200	1	1	5035048077795
DT8919-QZ	6.5	310	250	1	1	5035048077801
DT8920-QZ	7	160	100	1	1	5035048077818
DT8921-QZ	7	210	150	1	1	5035048077825
DT8922-QZ	8	110	50	1	1	5035048077832
DT8923-QZ	8	160	100	1	1	5035048077849
DT8924-QZ	8	210	150	1	1	5035048077856
DT8925-QZ	8	260	200	1	1	5035048077863
DT8926-QZ	8	310	250	1	1	5035048077870
DT8927-QZ	8	460	400	1	1	5035048077887
DT8928-QZ	10	160	100	1	1	5035048077894
DT8929-QZ	10	210	150	1	1	5035048077900
DT8930-QZ	10	260	200	1	1	5035048077917
DT8931-QZ	10	310	250	1	1	5035048077924
DT8932-QZ	10	460	400	1	1	5035048077931
DT8933-QZ	12	160	100	1	1	5035048077948
DT8934-QZ	12	200	150	1	1	5035048077955
DT8935-QZ	12	260	200	1	1	5035048077962
DT8936-QZ	12	310	260	1	1	5035048077979
DT8937-QZ	12	460	410	1	1	5035048077986
DT8938-QZ	14	160	100	1	1	5035048077993
DT8939-QZ	14	200	150	1	1	5035048078006
DT8940-QZ	14	260	200	1	1	5035048078013
DT8941-QZ	14	310	250	1	1	5035048078020
DT8942-QZ	14	460	400	1	1	5035048078037

## KOLİ AMBALAJ

Kat. No.	Çap mm	Uzunluk mm	Çalışma Uzunluğu mm	Paket Miktarı	Min. Sip. Adedi	Barkod
DT8950-QZ	5	110	50	10	1	5035048078105
DT8951-QZ	5	160	100	10	1	5035048078112
DT8952-QZ	5	210	150	10	1	5035048078129
DT8953-QZ	5.5	110	50	10	1	5035048078136
DT8954-QZ	5.5	160	100	10	1	5035048078143
DT8955-QZ	6	110	50	10	1	5035048078150
DT8956-QZ	6	160	100	10	1	5035048078167
DT8957-QZ	6	210	150	10	1	5035048078174
DT8958-QZ	6	260	200	10	1	5035048078181
DT8959-QZ	6.5	160	100	10	1	5035048078198
DT8960-QZ	6.5	210	150	10	1	5035048078204
DT8961-QZ	6.5	260	200	10	1	5035048078211
DT8962-QZ	7	160	100	10	1	5035048078228
DT8963-QZ	7	260	150	10	1	5035048078235
DT8964-QZ	8	110	50	10	1	5035048078242
DT8965-QZ	8	160	100	10	1	5035048078259
DT8966-QZ	8	210	150	10	1	5035048078266
DT8967-QZ	10	160	100	10	1	5035048078273
DT8968-QZ	10	210	150	10	1	5035048078280
DT8969-QZ	10	260	200	10	1	5035048078297
DT8970-QZ	10	310	260	10	1	5035048078303
DT8971-QZ	12	160	100	10	1	5035048078310
DT8972-QZ	12	200	150	10	1	5035048078327
DT8973-QZ	14	200	150	10	1	5035048078334

## EXTREME DeWALT® XLR KOMPLE KARPİT KAFALI DELİCİ UÇ SETLERİ

Kat. No.	Açıklama	Çap mm	Paket Miktarı	Min. Sip. Adedi	Barkod
DT8976-QZ	7 parça set-metal ambalaj	5, 6x2, 8x2, 10,12	7	1	5035048078341

## UYGULAMALAR

- Duvar, her türlü taş ve betonda döbel ve saplama delikleri delmede kullanılır.

## ÖZELLİKLER

- Mükemmelleştirilmiş 4 kesici uç geometri yeni masif karpit uç kafası, DeWalt tarafından bugüne kadar sunulmuş en yüksek derecede uç ömrünü sunar.
- 4 kesici uç geometrisi mükemmel merkezleme özelliği ile hassas delik delme ve en iyi bağlantı girişi sağlar.
- 4 oluklu spiral yapı sabit delme hızı ve verimli atık çıkarma sağlar.
- Benzersiz lehim sistemi masif karpit kafayı 4 oluklu spiralle birleştirerek bugüne kadarki en yüksek DeWalt® SDS-Plus delme standardını garanti eder.





## SDS-PLUS 4 KESİCİ UÇLU DELİCİ UÇLARI



## TEKLİ AMBALAJ

Kat. No.	Çap mm	Uzunluk mm	Çalışma Uzunluğu mm	Paket Miktarı	Min. Sip. Adedi	Barkod
DT9680-QZ	16	250	200	1	1	5035048066133
DT9681-QZ	16	450	400	1	1	5035048066140
DT9682-QZ	18	250	200	1	1	5035048066157
DT9683-QZ	18	450	400	1	1	5035048066164
DT9684-QZ	20	250	200	1	1	5035048066171
DT9685-QZ	20	450	400	1	1	5035048066188
DT9686-QZ	22	250	200	1	1	5035048066195
DT9687-QZ	22	450	400	1	1	5035048066201
DT9688-QZ	24	250	200	1	1	5035048066218
DT9689-QZ	24	450	400	1	1	5035048066225
DT9690-QZ	25	250	200	1	1	5035048066232
DT9691-QZ	25	450	400	1	1	5035048066249
DT9692-QZ	26	450	400	1	1	5035048066256
DT9693-QZ	28	250	200	1	1	5035048066263
DT9694-QZ	28	450	400	1	1	5035048066270
DT9695-QZ	30	250	200	1	1	5035048066287
DT9696-QZ	30	450	400	1	1	5035048066294

## UYGULAMALAR

- 16mm - 30mm çap arasında bağlantı ve geçiş delikleri delmede kullanılır.

## ÖZELLİKLER

- Maksimum oluk girişi 4 oluklu spiral hızlı taze atımı sağlar.
- En geniş hale getirilmiş gövde merkezi uç kafasına daha verimli enerji iletimi sağlar.
- Tam destekli karpit kafa daha uzun uç ömrü sağlar ve mükemmel merkezleme ile yuvarlak delik delerek çok iyi bağlantı girişi elde edilir.
- Açık kafa tasarımı hızlı delik delmeyi garanti eder.

## SDS-MAX DELİCİ UÇLARI



## TEKLİ AMBALAJ

Kat. No.	Çap mm	Uzunluk mm	Çalışma Uzunluğu mm	Kesici Uç	Paket Miktarı	Min. Sip. Adedi	Barkod
DT9400-QZ	12	340	200	2	1	1	5035048059678
DT9401-QZ	12	540	400	2	1	1	5035048059685
DT9402-QZ	12	670	550	2	1	1	5035048059692
DT9403-QZ	13	340	200	2	1	1	5035048059708
DT9404-QZ	13	540	400	2	1	1	5035048059715
DT9405-QZ	14	340	200	2	1	1	5035048059722
DT9406-QZ	14	540	400	2	1	1	5035048059739
DT9407-QZ	15	340	200	2	1	1	5035048059746
DT9408-QZ	15	540	400	2	1	1	5035048059753
DT9409-QZ	16	340	200	4	1	1	5035048059760
DT9410-QZ	16	540	400	4	1	1	5035048059777
DT9411-QZ	18	340	200	4	1	1	5035048059784
DT9412-QZ	18	540	400	4	1	1	5035048059791
DT9413-QZ	19	340	200	4	1	1	5035048059807
DT9414-QZ	19	540	400	4	1	1	5035048059814
DT9415-QZ	19	670	550	4	1	1	5035048059821
DT9416-QZ	20	340	200	4	1	1	5035048059838
DT9417-QZ	20	540	400	4	1	1	5035048059845
DT9418-QZ	20	920	800	4	1	1	5035048059852
DT9419-QZ	22	340	200	4	1	1	5035048059869
DT9420-QZ	22	540	400	4	1	1	5035048059876
DT9421-QZ	22	920	800	4	1	1	5035048059883
DT9422-QZ	24	340	200	4	1	1	5035048059890
DT9423-QZ	24	540	400	4	1	1	5035048059906
DT9424-QZ	25	340	200	4	1	1	5035048059913
DT9425-QZ	25	540	400	4	1	1	5035048059920
DT9426-QZ	25	920	800	4	1	1	5035048059937
DT9427-QZ	26	340	200	4	1	1	5035048059944
DT9428-QZ	26	540	400	4	1	1	5035048059951
DT9429-QZ	28	380	250	4	1	1	5035048059968
DT9430-QZ	28	570	450	4	1	1	5035048059975
DT9431-QZ	28	670	550	4	1	1	5035048059982
DT9432-QZ	30	380	250	4	1	1	5035048059999
DT9433-QZ	30	570	450	4	1	1	5035048060001
DT9434-QZ	32	380	250	4	1	1	5035048060018
DT9435-QZ	32	570	450	4	1	1	5035048060025
DT9436-QZ	32	920	800	4	1	1	5035048060032
DT9437-QZ	35	380	250	4	1	1	5035048060049
DT9438-QZ	35	570	450	4	1	1	5035048060056
DT9439-QZ	35	670	550	4	1	1	5035048060063
DT9440-QZ	36	570	450	4	1	1	5035048060070
DT9441-QZ	38	380	250	4	1	1	5035048060087
DT9442-QZ	38	570	450	4	1	1	5035048060094
DT9443-QZ	38	670	550	4	1	1	5035048060100
DT9444-QZ	40	380	250	4	1	1	5035048060117
DT9445-QZ	40	570	450	4	1	1	5035048060124
DT9446-QZ	40	920	800	4	1	1	5035048060131
DT9447-QZ	42	570	450	4	1	1	5035048060148
DT9448-QZ	45	570	450	4	1	1	5035048060155
DT9449-QZ	50	570	450	4	1	1	5035048060162
DT9450-QZ	52	570	450	4	1	1	5035048060179

## UYGULAMALAR

- Duvar, beton ve tuğlada SDS-Max kırıcı/delicilerde (Hilti tip F,G veya Y) bağlantı ve geçiş delikleri delmede kullanılır.

## ÖZELLİKLER

- Deliklerin hızlı delinmesi ve atıkların hızlı çıkartılması için 4 oluklu spiral.
- En geniş hale getirilmiş gövde merkezi uç kafasına daha verimli enerji iletimi sağlar.
- Tam destekli karpit kafa daha uzun uç ömrü sağlar ve mükemmel merkezleme ile yuvarlak delik delerek çok iyi bağlantı girişi elde edilir.
- Açık kafa tasarımı hızlı delik delmeyi garanti eder.



## SDS-PLUS KIRICI UÇLARI



## TEKLİ AMBALAJ

Kat. No.	Açıklama	Genişlik mm	Uzunluk mm	Paket Miktarı	Min. Sip. Adedi	Barkod
DT6801-QZ	Sivri	-	250	1	1	5011402371426
DT6802-QZ	Yassı	20	250	1	1	5011402371433
DT6803-QZ	Geniş yassı	40	200	1	1	5011402371440
DT6804-QZ	Kelebek kanal	22	250	1	1	5011402371457
DT6805-QZ	Oluklu	22	240	1	1	5011402371464
DT6806-QZ	Fayans yassı	40	200	1	1	5011402371471
DT6807-QZ	TCT Dişli	32	130	1	1	5011402371488
DT6810-QZ	TCT Dişli	32	200	1	1	5035048014301

## UYGULAMALAR

- Kırıcı özelliği olan SDS-Plus pnömatik matkaplar ile, fayans, harç, sıva ve diğer duvar malzemelerinin hafif kırım ve kesikleme işleri için.

## EXTREME DeWALT KIRICI UÇLARI

2011'de satışa sunulacaktır



## UYGULAMALAR

- Beton/inaaat demiri ve sert taşıya ağır hizmet tipi kırma, kanal açma ve yıkma işlerinde kullanılır.
- DeWALT kırıcıları ile eşleştildiğinde, yeni EXTREME kırıcı uçları en zorlu ihtiyaçlar için bile idealdir.

## ÖZELLİKLER

- Ağır hizmet tipi işlerde en uygun dayanıklılık için yüksek derecede sertleştirilmiş çelik saftı.
- Aşınmaya karşı yüksek direnç ve uzun ömür için tam olarak sertleştirilmiş çelik.
- Kırıcı ucun ömrü boyunca artırılmış malzeme çıkartımı için yenilikçi kesme geometrisi ve açılar.



## EXTREME DeWALT SDS-MAX KIRICI UÇLARI

Kat. No.	Açıklama	Genişlik mm	Uzunluk mm	Paket Miktarı	Min. Sip. Adedi	Barkod
DT6888-QZ	Sivri	-	300	1	1	5035048082393
DT6889-QZ	Sivri	-	400	1	1	5035048082409
DT6890-QZ	Sivri	-	600	1	1	5035048082416
DT6811-QZ	Yassı	25	300	1	1	5035048082423
DT6812-QZ	Yassı	25	400	1	1	5035048082430
DT6818-QZ	Geniş yassı	50	360	1	1	5035048082447

## EXTREME DeWALT 19MM ALTIGEN KIRICI UÇLARI

Kat. No.	Açıklama	Genişlik mm	Uzunluk mm	Paket Miktarı	Min. Sip. Adedi	Barkod
DT6953-QZ	Sivri	-	400	1	1	5035048082461
DT6954-QZ	Sivri	-	600	1	1	5035048082478
DT6958-QZ	Yassı	25	400	1	1	5035048082485
DT6959-QZ	Yassı	25	600	1	1	5035048082492

## EXTREME DeWALT 28MM ALTIGEN KIRICI UÇLARI

Kat. No.	Açıklama	Genişlik mm	Uzunluk mm	Paket Miktarı	Min. Sip. Adedi	Barkod
DT6971-QZ	Sivri	-	520	1	1	5035048082508
DT6972-QZ	Yassı	36	520	1	1	5035048082515

## EXTREME DeWALT 30MM ALTIGEN KIRICI UÇLARI

Kat. No.	Açıklama	Genişlik mm	Uzunluk mm	Paket Miktarı	Min. Sip. Adedi	Barkod
DT6808-QZ	Sivri	-	520	1	1	5035048083246
DT6809-QZ	Yassı	36	520	1	1	5035048083253

## SDS-MAX KIRICI UÇLARI



## TEKLİ AMBALAJ

Kat. No.	Açıklama	Genişlik mm	Uzunluk mm	Paket Miktarı	Min. Sip. Adedi	Barkod
DT6820-QZ	Sivri	-	300	1	1	5011402378067
DT6821-QZ	Sivri	-	400	1	1	5011402378104
DT8087-QZ	Sivri	-	600	1	1	5035048061411
DT6822-QZ	Yassı	25	300	1	1	5011402378074
DT6823-QZ	Yassı	25	400	1	1	5011402378111
DT6824-QZ	Geniş yassı	50	360	1	1	5011402378128
DT6825-QZ	Geniş yassı	80	300	1	1	5011402378081
DT8088-QZ	Yassı	25	600	1	1	5035048061428
DT6826-QZ	Oluklu	26	300	1	1	5011402378098
DT6832-QZ	Kelebek kanal	32	300	1	1	5035048034217
DT6833-QZ	Kelebek kanal	35	380	1	1	5035048034224
DT6834-QZ	Fayans yassı	80	300	1	1	5035048034231
DT6837-QZ	TCT Dişli	38	280	1	1	5035048034248
DT8090-QZ	Kürek	110	400	1	1	5035048034514
DT8091-QZ	Asfalt kesici	90	400	1	1	5035048034521
DT8092-QZ	Zemine çivi çakma	13	260	1	1	5035048034538
DT8093-QZ	Zemine çivi çakma	16.5	260	1	1	5035048034545

## UYGULAMALAR

- Beton, taş (orta sertlikte), zemin ve duvar fayansları, duvar ve harçta ağır hizmet tipi kırma, kanal açma ve yıkma işlerinde kullanılır.

## ÖZELLİKLER

- DEWALT en yaygın uygulamalar için çok çeşitli kırıcı uca sahiptir. Özel sertleştirilmiş çelik ve mikro işlemci ile kontrol edilen ısı işlem sayesinde sağlam ve uzun ömürlü kırıcı uçlar.

## 19MM ALTİGEN KIRICI UÇLARI

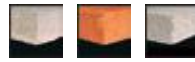

## TEKLİ AMBALAJ

Kat. No.	Açıklama	Genişlik mm	Uzunluk mm	Paket Miktarı	Min. Sip. Adedi	Barkod
DT6940-QZ	Sivri	-	400	1	1	5035048025031
DT6941-QZ	Sivri	-	600	1	1	5035048025048
DT6942-QZ	Yassı	25	400	1	1	5035048025055
DT6943-QZ	Yassı	25	600	1	1	5035048025062
DT6944-QZ	Geniş yassı	60	300	1	1	5035048025079
DT6945-QZ	Geniş yassı	60	450	1	1	5035048025086
DT6946-QZ	Geniş yassı	140	350	1	1	5035048025093
DT6947-QZ	Kürek	115	400	1	1	5035048058893
DT6948-QZ	Asfalt kesici	90	400	1	1	5035048058909

## UYGULAMALAR

- Beton, taş (orta sertlikte), zemin ve duvar fayansları, duvar ve harçta ağır hizmet tipi kırma, kanal açma ve yıkma işlerinde kullanılır.

## 28MM ALTİGEN KIRICI UÇLARI



## 28MM ALTİGEN KIRICI UÇLARI

Kat. No.	Açıklama	Genişlik mm	Uzunluk mm	Paket Miktarı	Min. Sip. Adedi	Barkod
DT6927-QZ	Sivri 28mm	-	500	1	1	5035048070505
DT6928-QZ	Kürek 28mm	140	540	1	1	5035048070512
DT6929-QZ	Yassı 28mm	32	500	1	1	5035048070529
DT6932-QZ	Geniş yassı 28mm	75	500	1	1	5035048070536
DT6933-QZ	Zemine çivi çakma 28mm	-	400	1	1	5035048070543
DT6934-QZ	Asfalt kesici 28mm	115	430	1	1	5035048070550
DT6935-QZ	Yüzey sıkıştırma uç tutucu 28mm	-	400	1	1	5035048070567
DT6936-QZ	Yüzey sıkıştırma	150	150	1	1	5035048070574

## UYGULAMALAR

- Beton, asfalt ve taşa ağır hizmet tipi kırma. Ağır hizmet tipi yüzey sıkıştırma ve zemine çivi çakma.

## 30MM ALTİGEN KIRICI UÇLARI

Kat. No.	Açıklama	Genişlik mm	Uzunluk mm	Paket Miktarı	Min. Sip. Adedi	Barkod
DT6827-QZ	Geniş yassı 30mm	75	500	1	1	5035048083260
DT6828-QZ	Kürek 30mm	140	540	1	1	5035048083277
DT6839-QZ	Asfalt kesici 30mm	115	430	1	1	5035048083284

## SDS-PLUS BUAT UÇLARI

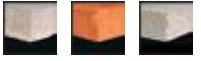

## UYGULAMALAR

- Drenaj ve su boruları, ısıtma boruları, elektrik devre anahtarları, bağlantı ve dağıtım kutuları bağlantısında kullanılır.

SDS-Plus buat uçlarıyla kullanılır. Merkezleme ucu kullanılmalıdır.

## SDS-PLUS BUAT UÇLARI

Kat. No.	Çap mm	Uzunluk mm	Paket Miktarı	Min. Sip. Adedi	Barkod
DT6740-QZ	30	72	1	1	5035048013595
DT6741-QZ	35	72	1	1	5035048013601
DT6742-QZ	40	72	1	1	5035048013618
DT6743-QZ	45	72	1	1	5035048013625
DT6744-QZ	50	72	1	1	5035048013632
DT6745-QZ	68	72	1	1	5035048013649
DT6746-QZ	72	72	1	1	5035048013656
DT6747-QZ	80	72	1	1	5035048013663
DT6748-QZ	90	72	1	1	5035048013670

## BUAT ADAPTÖRLERİ

Kat. No.	Açıklama	Uzunluk mm	Paket Miktarı	Min. Sip. Adedi	Barkod
DT6750-QZ	SDS-Plus Adaptörü	110	1	1	5035048013687
DT6751-QZ	SDS-Plus Adaptörü	300	1	1	5035048013694
DT6752-QZ	Alıngın adaptör	110	1	1	5035048013700
DT6753-QZ	Merkezleme ucu	120	1	1	5035048013717

## AĞIR HİZMET TİPİ SDS-MAX BUAT UÇLARI

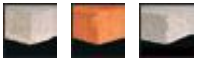

## UYGULAMALAR

- Yumuşak beton, tuğla ve kireçli kum taşında temiz yuvarlak delik delmede kullanılır.

SDS-Max buat uçlarıyla kullanılır. Merkezleme ucu kullanılmalıdır.

## AĞIR HİZMET TİPİ SDS-MAX BUAT UÇLARI

Kat. No.	Çap mm	Uzunluk mm	Paket Miktarı	Min. Sip. Adedi	Barkod
DT6760-QZ	40	107	1	1	5035048013724
DT6761-QZ	50	107	1	1	5035048013731
DT6762-QZ	68	107	1	1	5035048013748
DT6763-QZ	80	107	1	1	5035048013755
DT6764-QZ	90	107	1	1	5035048013762
DT6765-QZ	100	107	1	1	5035048013779
DT6766-QZ	125	107	1	1	5035048013786

## AĞIR HİZMET TİPİ BUAT ADAPTÖRLERİ

Kat. No.	Açıklama	Uzunluk mm	Paket Miktarı	Min. Sip. Adedi	Barkod
DT6770-QZ	SDS-Max Adaptörü	180	1	1	5035048013793
DT6771-QZ	SDS-Max Adaptörü	400	1	1	5035048013809
DT6772-QZ	Merkezleme ucu	155	1	1	5035048013816
DT6773-QZ	Uzatma ucu	280	1	1	5035048013823

## TEK PARÇA SDS-MAX BUAT UÇLARI



SDS-Max kırıcı/delicilerde beton ve duvarda 50 - 80mm çap arasında delik delmek için kullanılır.

## TEK PARÇA SDS-MAX BUAT UÇLARI

Kat. No.	Açıklama	Çap mm	Uzunluk mm	Paket Miktarı	Min. Sip. Adedi	Barkod
DT6780-QZ	SDS-Max buat	50	300	1	1	5035048013830
DT6783-QZ	SDS-Max buat	68	300	1	1	5035048013847
DT6784-QZ	SDS-Max buat	80	300	1	1	5035048013854
DT6785-QZ	Merkezleme ucu	-	185	1	1	5035048013908



## SDS-MAX GEÇİŞ DELİĞİ UÇLARI



## SDS-MAX GEÇİŞ DELİĞİ UÇLARI

Kat. No.	Açıklama	Çap mm	Uzunluk mm	Paket Miktarı	Min. Sip. Adedi	Barkod
DT6790-QZ	SDS-Max geçiş deliği ucu	55	550	1	1	5035048013861
DT6791-QZ	SDS-Max geçiş deliği ucu	65	550	1	1	5035048013878
DT6792-QZ	SDS-Max geçiş deliği ucu	80	550	1	1	5035048013885
DT6793-QZ	Merkezleme ucu	-	88	1	1	5035048013892

Beton ve duvarda 55 - 80mm çap arasında, 550mm derinliğe kadar geçiş deliği delmek için kullanılır.

## SDS-PLUS / MANDREN ADAPTÖRLERİ



## SDS-PLUS / MANDREN ADAPTÖRLERİ

Kat. No.	Açıklama	Paket Miktarı	Min. Sip. Adedi	Barkod
DT7030-QZ	SDS-Plus - 1/2" x 20 UNF mandren adaptörü	1	1	5011402371419
DT6829-QZ	SDS-Plus - 1/2" x 20 UNF mandren adaptörü / tornavida ucu tutucu	1	1	5035048034170

Yuvarlak shaftlı matkap uçlarının SDS-Plus uç tutuculu pnömomatik matkaplarda kullanılmasını sağlar. SADECE DARBESİZ DELME KONUMUNDA KULLANIN.

## GEÇME ADAPTÖRLERİ



## GEÇME ADAPTÖRLERİ

Kat. No.	Açıklama	Paket Miktarı	Min. Sip. Adedi	Barkod
DT6830-QZ	SDS-Max / SDS-Plus	1	1	5011402378135

Birbirinden farklı tipte alet uç tutucuları ve uçlar arasında geçiş sağlarlar.

## HSS-CO EXTREME DeWALT® KOBALT METAL MATKAP UÇLARI

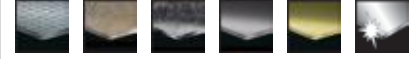

## TEKLİ AMBALAJ

Kat. No.	Çap mm	Uzunluk mm	Çalışma Uzunluğu mm	Paket Miktarı	Min. Sip. Adedi	Barkod
DT5403-QZ	2	49	24	2	1	5011402375912
DT5630-QZ	1.0	34	12	2	1	5035048076958
DT5631-QZ	1.5	40	18	2	1	5035048076965
DT5632-QZ	1.6	43	20	2	1	5035048076972
DT5404-QZ	2.5	57	30	2	1	5011402375936
DT5405-QZ	3	61	33	2	1	5011402375950
DT5633-QZ	3.1	65	36	2	1	5035048076989
DT5634-QZ	3.3	65	36	2	1	5035048076996
DT5408-QZ	3.5	70	39	2	1	5011402375974
DT5409-QZ	4	75	43	2	1	5011402375998
DT5635-QZ	4.1	75	43	1	1	5035048077009
DT5636-QZ	4.2	75	43	1	1	5035048077016
DT5412-QZ	4.5	80	47	1	1	5011402376018
DT5637-QZ	4.9	86	46	1	1	5035048077023
DT5414-QZ	5	86	52	1	1	5011402376032
DT5638-QZ	5.1	86	46	1	1	5035048077030
DT5415-QZ	5.5	93	57	1	1	5011402376056
DT5416-QZ	6	93	57	1	1	5011402376070
DT5639-QZ	6.1	101	58	1	1	5035048077047
DT5417-QZ	6.5	101	63	1	1	5011402376094
DT5640-QZ	6.8	109	66	1	1	5035048077054
DT5418-QZ	7	109	69	1	1	5011402376117
DT5641-QZ	7.5	109	66	1	1	5035048077061
DT5642-QZ	7.8	117	75	1	1	5035048077078
DT5643-QZ	7.9	117	75	1	1	5035048077085
DT5419-QZ	8	117	75	1	1	5011402376131
DT5644-QZ	8.5	117	72	1	1	5035048077092
DT5421-QZ	9	125	81	1	1	5011402376155
DT5645-QZ	9.5	125	78	1	1	5035048077108
DT5422-QZ	10	133	87	1	1	5011402376179
DT5646-QZ	10.2	133	84	1	1	5035048077115
DT5647-QZ	10.5	133	84	1	1	5035048077122
DT5424-QZ	11	142	94	1	1	5011402376193
DT5648-QZ	11.5	142	91	1	1	5035048077139
DT5426-QZ	12	151	101	1	1	5011402376216
DT5649-QZ	12.2	151	98	1	1	5035048077146
DT5650-QZ	12.5	151	98	1	1	5035048077153
DT5427-QZ	13	151	101	1	1	5011402376230

## UYGULAMALAR

- Isı ve aside dayanıklı çelik, dökme demir, bronz, kaynaklı bağlantı yerleri, paslanmaz ve krom nikel çelikler gibi 1100N/mm<sup>2</sup>'ye kadar gerilme direncine sahip yüksek alaşım içerikli çelikler ve metallerde, tezgah ile kullanılmak üzere tasarlanmıştır.

## ÖZELLİKLER

- Standart HSS-R matkap uçlarına göre 4 kat daha hızlı delme.
- Standart HSS-R matkap uçlarına göre %50 daha dayanıklı.
- Girintili kesme kanatları sayesinde daha temiz ve hassas, çapaksız delikler.
- Yenilikçi konik merkez uç kırılma olasılığını azaltır.
- 3 düz satırlı, kaymayan saft mandren içinde sıyrılmayı önler (5.0mm ve üzerindeki çaplarda).
- Altın Demir Oksit kaplama aşırı ısınmayı önleyerek uç ömrünü uzatır.
- Sert malzemede delerken meydana gelen yüksek ısıda delmeyi sabit bir şekilde sürdürmek için %5 kobalt alaşımı Yüksek Hız Çeliği.



## KOLİ AMBALAJ

Kat. No.	Çap mm	Uzunluk mm	Çalışma Uzunluğu mm	Paket Miktarı	Min. Sip. Adedi	Barkod
DT5442-QZ	2	49	24	10	1	5011402384518
DT5660-QZ	1.5	40	18	10	1	5035048077160
DT5661-QZ	1.6	43	20	10	1	5035048077177
DT5443-QZ	2.5	57	30	10	1	5011402384525
DT5444-QZ	3	61	33	10	1	5011402384532
DT5662-QZ	3.1	65	36	10	1	5035048077184
DT5446-QZ	3.2	65	36	10	1	5011402384549
DT5447-QZ	3.3	65	36	10	1	5011402384208
DT5448-QZ	3.5	70	39	10	1	5011402384563
DT5449-QZ	4	75	43	10	1	5011402384570
DT5450-QZ	4.1	75	43	10	1	5011402384587
DT5451-QZ	4.2	75	43	10	1	5011402384594
DT5452-QZ	4.5	80	47	10	1	5011402384600
DT5453-QZ	4.8	86	52	10	1	5011402384617
DT5663-QZ	4.9	86	46	10	1	5035048077191
DT5454-QZ	5	86	52	10	1	5011402384624
DT5455-QZ	5.1	86	52	10	1	5011402384631
DT5456-QZ	5.2	86	52	10	1	5011402384648
DT5457-QZ	5.5	93	57	10	1	5011402384655
DT5458-QZ	6	93	57	10	1	5011402384662
DT5664-QZ	6.1	101	58	10	1	5035048077207
DT5459-QZ	6.5	101	63	10	1	5011402384679
DT5460-QZ	6.8	109	69	10	1	5011402384686
DT5461-QZ	7	109	69	10	1	5011402384693
DT5462-QZ	7.5	109	69	10	1	5011402384709
DT5665-QZ	7.8	117	75	10	1	5035048077214
DT5666-QZ	7.9	117	75	10	1	5035048077221
DT5463-QZ	8	117	75	10	1	5011402384716
DT5464-QZ	8.5	117	75	10	1	5011402384723
DT5465-QZ	9	125	81	10	1	5011402384730
DT5466-QZ	9.5	125	81	10	1	5011402384747
DT5467-QZ	10	133	87	10	1	5011402384754
DT5468-QZ	10.2	133	87	10	1	5011402384761
DT5667-QZ	10.5	133	84	5	1	5035048077238
DT5469-QZ	11	142	94	5	1	5011402384778
DT5668-QZ	11.5	142	91	5	1	5035048077245
DT5470-QZ	12	151	101	5	1	5011402384785
DT5669-QZ	12.2	151	98	5	1	5035048077252
DT5670-QZ	12.5	151	98	5	1	5035048077269
DT5471-QZ	13	151	101	5	1	5011402384792



EXTREME DeWALT® 2 METAL MATKAP UÇLARI

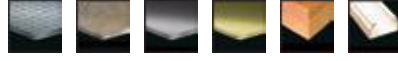

TEKLİ AMBALAJ

Kat. No.	Çap mm	Uzunluk mm	Çalışma Uzunluğu mm	Paket Miktarı	Min. Sip. Adedi	Barkod
DT5034-QZ	1	34	12	2	1	5035048034767
DT5035-QZ	1.5	40	18	2	1	5035048034774
DT5600-QZ	1.6	43	20	2	1	5035048076811
DT5036-QZ	2	49	24	2	1	5035048034781
DT5037-QZ	2.5	57	30	2	1	5035048034798
DT5038-QZ	3	61	33	2	1	5035048034804
DT5601-QZ	3.1	65	36	2	1	5035048076828
DT5039-QZ	3.2	65	36	2	1	5035048034811
DT5040-QZ	3.3	65	36	2	1	5035048034828
DT5041-QZ	3.5	70	39	2	1	5035048034835
DT5042-QZ	4	75	43	2	1	5035048034842
DT5063-QZ	4.1	75	43	1	1	5035048052648
DT5043-QZ	4.2	75	43	1	1	5035048034859
DT5044-QZ	4.5	80	46	1	1	5035048034866
DT5045-QZ	4.8	86	46	1	1	5035048034873
DT5046-QZ	5	86	46	1	1	5035048034880
DT5064-QZ	5.1	86	46	1	1	5035048052655
DT5065-QZ	5.2	86	46	1	1	5035048052662
DT5066-QZ	5.4	93	52	1	1	5035048052679
DT5047-QZ	5.5	93	57	1	1	5035048034897
DT5048-QZ	6	93	57	1	1	5035048034903
DT5603-QZ	6.1	101	58	1	1	5035048076842
DT5049-QZ	6.5	101	58	1	1	5035048034910
DT5067-QZ	6.8	109	66	1	1	5035048052686
DT5050-QZ	7	109	66	1	1	5035048034927
DT5051-QZ	7.5	109	66	1	1	5035048034934
DT5604-QZ	7.8	117	75	1	1	5035048076859
DT5605-QZ	7.9	117	75	1	1	5035048076866
DT5052-QZ	8	117	72	1	1	5035048034941
DT5053-QZ	8.5	117	72	1	1	5035048034958
DT5054-QZ	9	125	78	1	1	5035048034965
DT5055-QZ	9.5	125	78	1	1	5035048034972
DT5056-QZ	10	133	84	1	1	5035048034989
DT5606-QZ	10.2	133	84	1	1	5035048076873
DT5057-QZ	10.5	133	84	1	1	5035048034996
DT5058-QZ	11	142	91	1	1	5035048052006
DT5059-QZ	11.5	142	91	1	1	5035048052013
DT5060-QZ	12	151	98	1	1	5035048052020
DT5061-QZ	12.5	151	98	1	1	5035048052037
DT5062-QZ	13	151	98	1	1	5035048052044

UYGULAMALAR

- Gerilme direnci 900 N/mm<sup>2</sup>'ye kadar olan alaşımli veya alaşımli çeliği delmede kullanılır.
- Tabaka veya ince metal delmede kullanılır ve ahşap ve plastiklerde de kullanıma uygundur.

ÖZELLİKLER

- Standart HSS-R matkap uçlarına göre 4 kat daha hızlı delme.
- Standart HSS-R matkap uçlarına göre %50 daha dayanıklı.
- Girintili kesme kanatları sayesinde daha temiz ve hassas, çapaksız delikler.
- Yenilikçi konik merkez uç kırılma olasılığını azaltır.
- 3 düz sahlılı, kaymayan şaft mandren içinde sıyırmayı önler (5.0mm ve üzerindeki çaplarda).
- Altın Demir Oksit kaplama aşırı ısınmayı önleyerek uç ömrünü uzatır.



Delme aksesuar setleri için 134. sayfaya bakın.

KOLİ AMBALAJ

Kat. No.	Çap mm	Uzunluk mm	Çalışma Uzunluğu mm	Paket Miktarı	Min. Sip. Adedi	Barkod
DT5535-QZ	1	34	12	10	1	5035048052051
DT5536-QZ	1.5	40	18	10	1	5035048052068
DT5615-QZ	1.6	43	20	10	1	5035048076880
DT5537-QZ	2	49	24	10	1	5035048052075
DT5538-QZ	2.5	57	30	10	1	5035048052082
DT5539-QZ	3	61	33	10	1	5035048052099
DT5616-QZ	3.1	65	36	10	1	5035048076897
DT5540-QZ	3.2	65	36	10	1	5035048052105
DT5541-QZ	3.3	65	36	10	1	5035048052112
DT5542-QZ	3.5	70	39	10	1	5035048052129
DT5543-QZ	4	75	43	10	1	5035048052136
DT5544-QZ	4.2	75	43	10	1	5035048052143
DT5545-QZ	4.5	80	46	10	1	5035048052150
DT5546-QZ	4.8	86	46	10	1	5035048052167
DT5617-QZ	4.9	86	46	10	1	5035048076903
DT5547-QZ	5	86	46	10	1	5035048052174
DT5548-QZ	5.1	86	46	10	1	5035048052181
DT5549-QZ	5.2	86	46	10	1	5035048052198
DT5548-QZ	5.5	93	57	10	1	5035048052181
DT5549-QZ	6	93	57	10	1	5035048052198
DT5618-QZ	6.1	101	58	10	1	5035048076910
DT5550-QZ	6.5	101	58	10	1	5035048052204
DT5551-QZ	7	109	66	10	1	5035048052211
DT5552-QZ	7.5	109	66	10	1	5035048052228
DT5619-QZ	7.8	117	75	10	1	5035048076927
DT5620-QZ	7.9	117	75	10	1	5035048076934
DT5553-QZ	8	117	72	10	1	5035048052235
DT5554-QZ	8.5	117	72	10	1	5035048052242
DT5555-QZ	9	125	78	10	1	5035048052259
DT5556-QZ	9.5	125	78	10	1	5035048052266
DT5557-QZ	10	133	84	10	1	5035048052273
DT5621-QZ	10.2	133	84	10	1	5035048076941
DT5558-QZ	10.5	133	84	10	1	5035048052280
DT5559-QZ	11	142	91	10	1	5035048052297
DT5600-QZ	11.5	142	91	10	1	5035048052303
DT5561-QZ	12	151	98	10	1	5035048052310
DT5562-QZ	12.5	151	98	10	1	5035048052327
DT5563-QZ	13	151	98	10	1	5035048052334

HSS-G DIN 338 METAL MATKAP UÇLARI

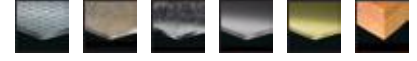

TEKLİ AMBALAJ

Kat. No.	Çap mm	Uzunluk mm	Çalışma Uzunluğu mm	Paket Miktarı	Min. Sip. Adedi	Barkod
DT5201-QZ	1	34	12	2	1	5011402373437
DT5200-QZ	1.1	36	14	2	1	5035048080481
DT5207-QZ	1.2	38	16	2	1	5035048080498
DT5210-QZ	1.3	38	16	2	1	5035048080504
DT5223-QZ	1.4	40	18	2	1	5035048080511
DT5202-QZ	1.5	40	18	2	1	5011402373451
DT5225-QZ	1.6	43	20	2	1	5035048080528
DT5231-QZ	1.7	43	20	2	1	5035048080535
DT5236-QZ	1.8	46	22	2	1	5035048080542
DT5237-QZ	1.9	46	22	2	1	5035048080559
DT5203-QZ	2	49	24	2	1	5011402373475
DT5238-QZ	2.1	49	24	2	1	5035048080566
DT5239-QZ	2.2	53	27	2	1	5035048080573
DT5240-QZ	2.3	53	27	2	1	5035048080580
DT5241-QZ	2.4	57	30	2	1	5035048080597
DT5204-QZ	2.5	57	30	2	1	5011402373499
DT5242-QZ	2.6	57	30	2	1	5035048080603
DT5243-QZ	2.7	61	33	2	1	5035048080610
DT5244-QZ	2.8	61	33	2	1	5035048080627
DT5245-QZ	2.9	61	33	2	1	5035048080634
DT5205-QZ	3	61	33	2	1	5011402373512
DT5246-QZ	3.1	65	36	2	1	5035048080641
DT5206-QZ	3.2	65	36	2	1	5011402373536
DT5247-QZ	3.3	65	36	2	1	5035048080658
DT5248-QZ	3.4	70	39	2	1	5035048080665
DT5208-QZ	3.5	70	39	2	1	5011402373574
DT5249-QZ	3.6	70	39	2	1	5035048080672
DT5250-QZ	3.7	70	39	2	1	5035048080689
DT5251-QZ	3.8	75	43	2	1	5035048080696
DT5252-QZ	3.9	75	43	2	1	5035048080702
DT5209-QZ	4	75	43	2	1	5011402373598
DT5253-QZ	4.1	75	43	1	1	5035048080719
DT5211-QZ	4.2	75	43	1	1	5011402373635
DT5254-QZ	4.3	80	47	1	1	5035048080726
DT5269-QZ	4.4	80	47	1	1	5035048076477
DT5212-QZ	4.5	80	47	1	1	5011402373659
DT5270-QZ	4.6	80	47	1	1	5035048076484
DT5271-QZ	4.7	80	47	1	1	5035048076491
DT5213-QZ	4.8	86	52	1	1	5011402373673
DT5272-QZ	4.9	86	52	1	1	5035048076507
DT5214-QZ	5	86	52	1	1	5011402373697
DT5273-QZ	5.1	86	52	1	1	5035048076514
DT5274-QZ	5.2	86	52	1	1	5035048076521
DT5275-QZ	5.3	86	52	1	1	5035048076538
DT5276-QZ	5.4	93	57	1	1	5035048076545
DT5215-QZ	5.5	93	57	1	1	5011402373710
DT5277-QZ	5.6	93	57	1	1	5035048076552
DT5278-QZ	5.7	93	57	1	1	5035048076569
DT5279-QZ	5.8	93	57	1	1	5035048076576
DT5280-QZ	5.9	93	57	1	1	5035048076583
DT5216-QZ	6	101	63	1	1	5011402373734
DT5281-QZ	6.1	101	63	1	1	5035048076590
DT5282-QZ	6.2	101	63	1	1	5035048076606
DT5283-QZ	6.3	101	63	1	1	5035048076613
DT5284-QZ	6.4	101	63	1	1	5035048076620
DT5217-QZ	6.5	101	63	1	1	5011402373758
DT5285-QZ	6.6	101	63	1	1	5035048076637
DT5255-QZ	6.7	101	63	1	1	5035048080733
DT5256-QZ	6.8	109	69	1	1	5035048080740
DT5257-QZ	6.9	109	69	1	1	5035048080757
DT5218-QZ	7	109	69	1	1	5011402373772
DT5258-QZ	7.1	109	69	1	1	5035048080764
DT5259-QZ	7.2	109	69	1	1	5035048080771
DT5286-QZ	7.3	109	69	1	1	5035048080788
DT5287-QZ	7.4	109	69	1	1	5035048080795
DT5288-QZ	7.6	117	75	1	1	5035048080801
DT5289-QZ	7.7	117	75	1	1	5035048080818
DT5290-QZ	7.8	117	75	1	1	5035048080825
DT5291-QZ	7.9	117	75	1	1	5035048080832
DT5219-QZ	8	117	75	1	1	5011402373796
DT5292-QZ	8.1	117	75	1	1	5035048080849
DT5293-QZ	8.2	117	75	1	1	5035048080856
DT5294-QZ	8.3	117	75	1	1	5035048080863
DT5295-QZ	8.4	117	75	1	1	5035048080870
DT5220-QZ	8.5	117	75	1	1	5011402373819
DT5296-QZ	8.6	125	81	1	1	5035048080887
DT5297-QZ	8.7	125	81	1	1	5035048080894
DT5298-QZ	8.8	125	81	1	1	5035048080900
DT5299-QZ	8.9	125	81			



## HSS-G DIN 338 METAL MATKAP UÇLARI

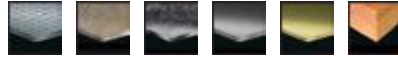

## TEKLİ AMBALAJ

Kat. No.	Çap mm	Uzunluk mm	Çalışma Uzunluğu mm	Paket Miktarı	Min. Sip. Adedi	Barkod
DTS420-QZ	9.9	133	87	1	1	5035048081006
DTS222-QZ	10	133	87	1	1	5011402373857
DTS423-QZ	10.2	133	87	1	1	5035048081013
DTS425-QZ	10.5	133	87	1	1	5035048081020
DTS224-QZ	11	142	94	1	1	5011402373895
DTS428-QZ	11.5	142	94	1	1	5035048081037
DTS226-QZ	12	151	101	1	1	5011402373932
DTS429-QZ	12.5	151	101	1	1	5035048081044
DTS227-QZ	13	151	101	1	1	5011402373956
DTS430-QZ	13.5	151	101	1	1	5035048081051
DTS228-QZ	14	160	108	1	1	5011402373970
DTS431-QZ	14.5	160	108	1	1	5035048081068
DTS229-QZ	15	169	114	1	1	5011402373994
DTS432-QZ	15.5	169	114	1	1	5035048081075
DTS230-QZ	16	178	120	1	1	5011402374014
DTS433-QZ	16.5	178	120	1	1	5035048081082
DTS434-QZ	17	178	120	1	1	5035048081099
DTS435-QZ	17.5	178	120	1	1	5035048081105
DTS436-QZ	18	191	130	1	1	5035048081112
DTS437-QZ	18.5	191	130	1	1	5035048081129
DTS438-QZ	19	198	135	1	1	5035048081136
DTS439-QZ	19.5	198	135	1	1	5035048081143
DTS472-QZ	20	205	140	1	1	5035048081150

## KOLİ AMBALAJ

Kat. No.	Çap mm	Uzunluk mm	Çalışma Uzunluğu mm	Paket Miktarı	Min. Sip. Adedi	Barkod
DTS301-QZ	1	34	12	10	1	5011402383504
DTS311-QZ	2	49	24	10	1	5011402383603
DTS321-QZ	3	61	33	10	1	5011402383702
DTS332-QZ	4	75	43	10	1	5011402383818
DTS342-QZ	5	86	52	10	1	5011402383917
DTS352-QZ	6	93	57	10	1	5011402384013
DTS362-QZ	7	109	69	10	1	5011402384112
DTS372-QZ	8	117	75	10	1	5011402384211
DTS382-QZ	9	125	81	10	1	5011402384310
DTS392-QZ	10	133	87	10	1	5011402384419
DTS473-QZ	10.2	133	87	5	1	5035048081167
DTS393-QZ	10.5	133	87	5	1	5011402384426
DTS394-QZ	11	142	94	5	1	5011402384433
DTS395-QZ	11.5	142	94	5	1	5011402384440
DTS396-QZ	12	151	101	5	1	5011402384457
DTS398-QZ	13	151	101	5	1	5011402384471

## HSS-G DIN 338 METAL MATKAP UÇ SETLERİ

Kat. No.	Açıklama	Çap mm	Paket Miktarı	Min. Sip. Adedi	Barkod
DTS921-QZ	10 parça set	1, 2, 3, 4, 5, 6, 7, 8, 9, 10	10	1	5011402374137
DTS922-QZ	13 parça set	1.5, 2, 2.5, 3.2, 3, 3.5, 4.4, 5, 5(x2), 5.5, 6, 6.5	13	1	5011402374151
DTS923-QZ	19 parça set-metal ambalaj	1, 1.5, 2, 2.5, 3, 3.5, 4.4, 5, 5.5, 6, 6.5, 7, 7.5, 8, 8.5, 9, 9.5, 10	19	1	5011402374175
DTS929-QZ	29 parça set-metal ambalaj	1, 1.5, 2, 2.5, 3, 3.2, 3.3, 3.5, 4, 4.5, 5, 5.5, 6, 6.5, 7, 7.5, 8, 8.5, 9, 9.5, 10, 10.5, 11, 11.5, 12, 12.5, 13	29	1	5035048077429



## UYGULAMALAR

- Gerilme direnci 900 N/mm<sup>2</sup>'ye kadar olan çelik, dökme çelik, alaşımli veya alaşimsız malzeme, gri dökme demir, grafit dökme demir, külçe demir, nikel ve piriçte matkap veya tezgahla delmede kullanılır.

## ÖZELLİKLER

- Hızlı delme, uzun ömür ve mükemmel merkezleme için hassas çapraz perdahlı matkap ucu.
- Masif malzemeden dövülmüş sağdan kesicili spiral matkap ucu, tip N oyuk, hassas perdahlı 118° delme ucu.
- Çap toleransı h8.
- 13mm'den geniş çapların saftı 12.7mm'ye indirilmiştir.

## HSS-G DIN 340 UZUN METAL MATKAP UÇLARI



## KOLİ AMBALAJ

Kat. No.	Çap mm	Uzunluk mm	Çalışma Uzunluğu mm	Paket Miktarı	Min. Sip. Adedi	Barkod
DTS776-QZ	1.56	85	55	10	1	5035048081174
DTS707-QZ	3	100	66	10	1	5011402385331
DTS777-QZ	3.1	100	66	10	1	5035048081181
DTS709-QZ	3.2	106	69	10	1	5011402385348
DTS778-QZ	3.3	106	69	10	1	5035048081198
DTS712-QZ	3.5	112	73	10	1	5011402385355
DTS717-QZ	4	119	78	10	1	5011402385379
DTS719-QZ	4.2	119	78	10	1	5011402385393
DTS722-QZ	4.5	126	82	10	1	5011402385409
DTS725-QZ	4.8	132	87	10	1	5011402385416
DTS779-QZ	4.9	132	87	10	1	5035048081204
DTS726-QZ	5	132	87	10	1	5011402385423
DTS731-QZ	5.5	139	91	10	1	5011402385447
DTS736-QZ	6	139	91	10	1	5011402385454
DTS780-QZ	6.1	139	91	10	1	5035048081211
DTS741-QZ	6.5	148	97	10	1	5011402385461
DTS781-QZ	6.8	148	97	10	1	5035048081228
DTS746-QZ	7	156	102	10	1	5011402385478
DTS748-QZ	7.5	156	102	10	1	5011402385485
DTS782-QZ	7.8	156	102	10	1	5035048081235
DTS783-QZ	7.9	156	102	10	1	5035048081242
DTS749-QZ	8	165	109	10	1	5011402385492
DTS784-QZ	8.5	165	109	10	1	5035048081259
DTS785-QZ	9.5	175	115	10	1	5035048081266
DTS753-QZ	10	184	121	10	1	5011402385515
DTS786-QZ	10.2	184	121	5	1	5035048081273
DTS787-QZ	10.5	184	121	5	1	5035048081280
DTS755-QZ	11	195	128	5	1	5011402385522
DTS788-QZ	11.5	195	128	5	1	5035048081297
DTS757-QZ	12	200	134	5	1	5011402385539
DTS789-QZ	12.5	200	134	5	1	5035048081303
DTS759-QZ	13	205	134	5	1	5011402385546

## UYGULAMALAR

- Gerilme direnci 900 N/mm<sup>2</sup>'ye kadar olan çelik, dökme çelik, alaşımli veya alaşimsız malzeme, gri dökme demir, grafit dökme demir, külçe demir, nikel ve piriçte matkap veya tezgahla derin delik delmede kullanılır.

## EXTREME DEWALT DARBELİ KADEMELİ METAL MATKAP UÇLARI



2011'de satışa sunulacaktır

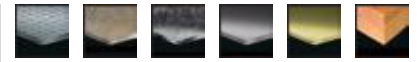

## EXTREME DEWALT DARBELİ KADEMELİ METAL MATKAP UÇLARI

Kat. No.	Açıklama	Paket Miktarı	Min. Sip. Adedi	Barkod
DTS020-QZ	4-12mm darbeli kademeli uç	1	1	5035048083390
DTS021-QZ	6-18mm darbeli kademeli uç	1	1	5035048083406
DTS022-QZ	14-25mm darbeli kademeli uç	1	1	5035048083413
DTS023-QZ	20-34mm darbeli kademeli uç	1	1	5035048083420

## UYGULAMALAR

- 4mm'den 34mm'e delik delme veya mevcut delikleri genişletmede kullanılır.
- Tüm darbeli tornavidalar ve somun sıklarmaları kullanılır.

## ÖZELLİKLER

- Tüm darbeli tornavidalara uygunluk için dayanıklı altın saft.

## KADEMELİ METAL MATKAP UÇLARI

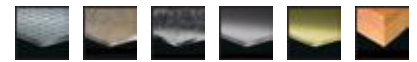

## TEKLİ AMBALAJ

Kat. No.	Açıklama	Paket Miktarı	Min. Sip. Adedi	Barkod
DTS026-QZ	4-12mm darbeli kademeli uç	1	1	5035048077276
DTS027-QZ	6-18mm darbeli kademeli uç	1	1	5035048077283
DTS030-QZ	14-25mm darbeli kademeli uç	1	1	5035048077290
DTS031-QZ	20-34mm darbeli kademeli uç	1	1	5035048077306

## ÖZELLİKLER

- 4mm'den 34mm'e delik delme veya mevcut delikleri genişletmede kullanılır.



## DARBELİ TORNAVİDA MATKAP UÇLARI

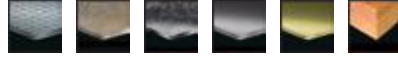

## ÖZELLİKLER

- Darbeli tornavida uygulamalarında kullanılmak üzere tasarlanmış ve mükemmelleştirilmiş komple metal matkap uç çeşidi.
- Benzersiz uç kafası tasarımı malzeme üzerinde kaymayı ortadan kaldırır ve delme hızını artırır.
- Tek parça tasarım, mükemmelleştirilmiş oluk açısı ve sertleştirme işlemi darbeli tornavida uygulamalarında çok uzun uç ömrü sağlar.



## TEKLİ AMBALAJ

Kat. No.	Çap mm	Uzunluk mm	Çalışma Uzunluğu mm	Paket Miktarı	Min. Sip. Adedi	Barkod
DT50600-QZ	3	64	26	1	1	5035048081723
DT50601-QZ	3.2	67	29	1	1	5035048081730
DT50602-QZ	3.5	70	29	1	1	5035048081747
DT50603-QZ	4	71	30	1	1	5035048081754
DT50604-QZ	4.2	71	31	1	1	5035048081761
DT50605-QZ	4.5	75	31	1	1	5035048081778
DT50606-QZ	4.8	76	32	1	1	5035048081785
DT50607-QZ	5	78	33	1	1	5035048081792
DT50608-QZ	5.5	78	35	1	1	5035048081808
DT50609-QZ	6	80	37	1	1	5035048081815
DT50610-QZ	6.5	81	38	1	1	5035048081822
DT50611-QZ	7	89	45	1	1	5035048081839
DT50612-QZ	7.5	95	50	1	1	5035048081846
DT50613-QZ	8	102	50	1	1	5035048081853
DT50614-QZ	8.5	102	50	1	1	5035048081860
DT50615-QZ	9	102	50	1	1	5035048081877
DT50616-QZ	10	102	50	1	1	5035048081884
DT50617-QZ	11	102	50	1	1	5035048081891
DT50618-QZ	12	102	50	1	1	5035048081907
DT50619-QZ	13	102	50	1	1	5035048081914

## DARBELİ TORNAVİDA MATKAP UÇ SETLERİ

Kat. No.	Açıklama	Çap mm	Paket Miktarı	Min. Sip. Adedi	Barkod
DT705008-QZ	10 parça set	3, 3.2, 3.5, 4, 4.5, 5, 6, 8, 10, 12	10	1	5035048081921

## SİRALLI AŞŞAP MATKAP UÇLARI



## UYGULAMALAR

- MDF, kontrplak, sunta ve her türlü sert ve yumuşak doğal ahşapta delik delmeye uygun.
- Genellikle ahşap pim işleri veya ahşap vida deliklerinde kullanılır.

## ÖZELLİKLER

- Krom vanadyum alaşımli çelikten üretilmiştir.
- Temiz ve hassas delikler için merkezleme ucu ve dışta bulunan kesme destekleri.



## TEKLİ AMBALAJ

Kat. No.	Çap mm	Uzunluk mm	Çalışma Uzunluğu mm	Paket Miktarı	Min. Sip. Adedi	Barkod
DT4503-QZ	3	70	46	1	1	5011402385553
DT4504-QZ	4	80	52	1	1	5011402385560
DT4505-QZ	5	90	60	1	1	5011402385577
DT4506-QZ	6	100	66	1	1	5011402385584
DT4507-QZ	7	110	72	1	1	5011402385591
DT4508-QZ	8	120	80	1	1	5011402385607
DT4509-QZ	9	130	84	1	1	5011402385614
DT4510-QZ	10	133	90	1	1	5011402385621
DT4511-QZ	11	150	100	1	1	5011402385638
DT4512-QZ	12	155	102	1	1	5011402385645
DT4513-QZ	13	155	102	1	1	5011402385652
DT4514-QZ	14	160	107	1	1	5011402385669
DT4516-QZ	16	165	112	1	1	5011402385683
DT4518-QZ	18	200	130	1	1	5011402385690
DT4520-QZ	20	200	130	1	1	5011402385706

## SİRALLI AŞŞAP MATKAP UÇ SETLERİ

Kat. No.	Açıklama	Çap mm	Paket Miktarı	Min. Sip. Adedi	Barkod
DT4535-QZ	5 parça set	4, 5, 6, 8, 10	5	1	5011402385713

## KALIP VE ÇERÇEVE MATKAP UÇLARI



## UYGULAMALAR

- Sert veya yumuşak ahşap ve laminatlarda çok hızlı ve hassas delik delmede kullanılır.

## TEKLİ AMBALAJ

Kat. No.	Çap mm	Uzunluk mm	Paket Miktarı	Min. Sip. Adedi	Barkod
DT4870-QZ	7	600	1	1	5035048014035
DT4871-QZ	8	600	1	1	5035048014042
DT4872-QZ	10	600	1	1	5035048014059
DT4873-QZ	12	600	1	1	5035048014066
DT4874-QZ	16	600	1	1	5035048014073
DT4875-QZ	18	600	1	1	5035048014080
DT4876-QZ	20	600	1	1	5035048014097
DT4877-QZ	22	600	1	1	5035048014103

## TCT MENTEŞE DELİĞİ UÇLARI

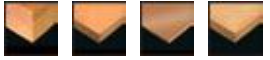

## UYGULAMALAR

- Genellikle dirseklili menteşelerin deliklerini açmak için kullanılır.

## ÖZELLİKLER

- Düz tabanlı, temiz ve hassas delik açmak için Tungsten karpit kafalı matkap ucu.
- Altıgen shaft, matkap içinde sıkı bir tutunma sağlar.

## TEKLİ AMBALAJ

Kat. No.	Çap mm	Uzunluk mm	Paket Miktarı	Min. Sip. Adedi	Barkod
DT4541-QZ	26	65	1	1	5011402386161
DT4542-QZ	30	65	1	1	5011402386178
DT4543-QZ	35	65	1	1	5011402386185

## BURGULU AŞŞAP MATKAP UÇLARI



## UYGULAMALAR

- Genellikle kalaslar, kirişler ve kapılarda temiz geçiş delikleri açmak için kullanılır.

## ÖZELLİKLER

- Dişli merkezleme ucu kolayca hassas delik delmeye yardımcı eder.
- Ahşabı yarıp parçalamadan temiz delik delmek için dışta bulunan kesme destekleri.
- Özel "Lewis" spiralli oluk sayesinde hızlı talaş atma ve yüksek delme hızı.

## TEKLİ AMBALAJ

Kat. No.	Çap mm	Uzunluk mm	Çalışma Uzunluğu mm	Paket Miktarı	Min. Sip. Adedi	Barkod
DT4600-QZ	6	200	100	1	1	5011402385720
DT4602-QZ	8	200	100	1	1	5011402385737
DT4604-QZ	10	200	100	1	1	5011402385744
DT4606-QZ	12	200	100	1	1	5011402385751
DT4608-QZ	14	200	100	1	1	5011402385768
DT4610-QZ	16	200	100	1	1	5011402385775
DT4612-QZ	18	200	100	1	1	5011402385782
DT4614-QZ	20	200	100	1	1	5011402385799
DT4615-QZ	22	200	100	1	1	5011402385805
DT4616-QZ	24	200	100	1	1	5011402385812
DT4618-QZ	26	200	100	1	1	5011402385829
DT4619-QZ	28	200	100	1	1	5011402385836
DT4620-QZ	30	200	100	1	1	5011402385843
DT4621-QZ	32	200	100	1	1	5011402385850
DT4632-QZ	8	380	280	1	1	5011402385867
DT4634-QZ	10	380	280	1	1	5011402385874
DT4636-QZ	12	380	280	1	1	5011402385881
DT4638-QZ	14	380	280	1	1	5011402385898
DT4640-QZ	16	380	280	1	1	5011402385904
DT4642-QZ	18	380	280	1	1	5011402385911
DT4644-QZ	20	380	280	1	1	5011402385928
DT4645-QZ	22	380	280	1	1	5011402385935
DT4646-QZ	24	380	280	1	1	5011402385942
DT4648-QZ	26	380	280	1	1	5011402385959
DT4649-QZ	28	380	280	1	1	5011402385966
DT4650-QZ	30	380	280	1	1	5011402385973
DT4651-QZ	32	380	280	1	1	5011402385980





## KENDİLİĞİNDEN İÇERİ ÇEKİLEN MATKAP UÇLARI



## UYGULAMALAR

- Aşşapta hızlı bir şekilde temiz ve geniş delik delmek için.

## ÖZELLİKLER

- Sıkışma riskini azaltarak aşşapta olağanüstü hızlı delik delmek için 2 adet keskin kesme kenarı.
- Malzemenin içine çok hızlı giriş için matkap ucunu kendiliğinden içeri çeken destek ucu.
- Kaymayan şaft yapısı, matkaba daha iyi tutunma sağlar.

## TEKLİ AMBALAJ

Kat. No.	Çap mm	Paket Miktarı	Min. Sip. Adedi	Barkod
DT4575-QZ	25	1	1	5035048072004
DT4576-QZ	28	1	1	5035048072011
DT4577-QZ	32	1	1	5035048072028
DT4578-QZ	35	1	1	5035048072035
DT4579-QZ	38	1	1	5035048072042
DT4580-QZ	41	1	1	5035048072059
DT4581-QZ	45	1	1	5035048072066
DT4582-QZ	51	1	1	5035048072073
DT4583-QZ	54	1	1	5035048072080
DT4584-QZ	57	1	1	5035048072097
DT4585-QZ	65	1	1	5035048072103
DT4586-QZ	68	1	1	5035048072110
DT4587-QZ	74	1	1	5035048072127
DT4588-QZ	76	1	1	5035048072134
DT4589-QZ	92	1	1	5035048072141
DT4590-QZ	117	1	1	5035048072158
DT4591-QZ	5 parça set (35mm, 38mm, 54mm, 65mm, uzatma ucu 140mm)	1	1	5035048072165
DT4592-QZ	Uzatma ucu 140mm	1	1	5035048072172

## EXTREME DeWALT® GENİŞ AŞŞAP MATKAP UÇLARI



## UYGULAMALAR

- Aşşapta hızlı delik delmede kullanılır.
- Yumuşak ve sert doğal aşşap, sunta ve diğer suni aşşaplarda kullanılır.
- Kapı kilit yeri, kanal açma, elektrik ve su tesisat işleri için ideal.

## ÖZELLİKLER

- Olağan üstü dayanıklılık ve uç ömrü için çok kalın ve sağlam çelik şaft.
- Temiz, çok hızlı delme ve uzatılmış uç ömrü için oluklu dış kesme destekleri.
- Mükemmelleştirilmiş tasarımı ve hassas perdahlanmış merkezleme ucu malzemeye çok hızlı dalma sağlar ve delme hızını artırır.

## TEKLİ AMBALAJ

Kat. No.	Çap mm	Uzunluk mm	Paket Miktarı	Min. Sip. Adedi	Barkod
DT4762-QZ	10	152	1	1	5035048072950
DT4763-QZ	12	152	1	1	5035048072967
DT4764-QZ	13	152	1	1	5035048072974
DT4765-QZ	14	152	1	1	5035048072981
DT4766-QZ	16	152	1	1	5035048072998
DT4767-QZ	18	152	1	1	5035048073001
DT4768-QZ	20	152	1	1	5035048073018
DT4769-QZ	22	152	1	1	5035048073025
DT4770-QZ	24	152	1	1	5035048073032
DT4771-QZ	25	152	1	1	5035048073049
DT4772-QZ	26	152	1	1	5035048073056
DT4773-QZ	28	152	1	1	5035048073063
DT4774-QZ	30	152	1	1	5035048073070
DT4775-QZ	32	152	1	1	5035048073087
DT4776-QZ	35	152	1	1	5035048073094
DT4777-QZ	38	152	1	1	5035048073100
DT4778-QZ	40	152	1	1	5035048073117
DT79438-QZ	8 parça set (12, 16, 18, 20, 22, 25, 28, 32)	152	1	1	5035048073292

## EXTREME DeWALT® 406MM GENİŞ AŞŞAP MATKAP UÇLARI

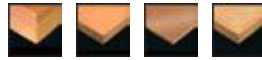

## UYGULAMALAR

- Aşşapta hızlı delik delmede kullanılır.
- Yumuşak ve sert doğal aşşap, sunta ve diğer suni aşşaplarda kullanılır.
- Kapı kilit yeri, kanal açma, elektrik ve su tesisat işleri için ideal.

## ÖZELLİKLER

- Olağan üstü dayanıklılık ve uç ömrü için çok kalın ve sağlam çelik şaft.
- Temiz, çok hızlı delme ve uzatılmış uç ömrü için oluklu dış kesme destekleri.
- Mükemmelleştirilmiş tasarımı ve hassas perdahlanmış merkezleme ucu malzemeye çok hızlı dalma sağlar ve delme hızını artırır.

## TEKLİ AMBALAJ

Kat. No.	Çap mm	Uzunluk mm	Paket Miktarı	Min. Sip. Adedi	Barkod
DT4780-QZ	10	406	1	1	5035048073124
DT4781-QZ	12	406	1	1	5035048073131
DT4783-QZ	14	406	1	1	5035048073155
DT4784-QZ	16	406	1	1	5035048073162
DT4785-QZ	20	406	1	1	5035048073179
DT4786-QZ	22	406	1	1	5035048073186
DT4787-QZ	24	406	1	1	5035048073193
DT4788-QZ	25	406	1	1	5035048073209
DT4789-QZ	26	406	1	1	5035048073216
DT4791-QZ	30	406	1	1	5035048073230
DT4792-QZ	32	406	1	1	5035048073247
DT4793-QZ	35	406	1	1	5035048073254

## GENİŞ AŞŞAP MATKAP UÇLARI



## UYGULAMALAR

- Aşşapta hızlı delik delmede kullanılır.
- Yumuşak ve sert doğal aşşap, sunta ve diğer suni aşşaplarda kullanılır.
- Kapı kilit yeri, kanal açma, elektrik ve su tesisat işleri için ideal.

## ÖZELLİKLER

- Yüksek kaliteli krom vanadyum yassı matkap ucu.
- Hassas merkezleme ve temiz delmek için perdahlanmış merkezleme ucu ve kesme kenarları.
- Perdahlanmış talas kırıcı, talas miktarını azaltarak delme verimliliğini artırır ve temiz delik delme sağlar.

## TEKLİ AMBALAJ

Kat. No.	Çap mm	Uzunluk mm	Paket Miktarı	Min. Sip. Adedi	Barkod
DT4810-QZ	10	150	1	1	5011402385997
DT4812-QZ	12	150	1	1	5011402386000
DT4813-QZ	13	150	1	1	5011402386017
DT4814-QZ	14	150	1	1	5011402386024
DT4816-QZ	16	150	1	1	5011402386031
DT4818-QZ	18	150	1	1	5011402386048
DT4820-QZ	20	150	1	1	5011402386055
DT4822-QZ	22	150	1	1	5011402386062
DT4824-QZ	24	150	1	1	5011402386079
DT4825-QZ	25	150	1	1	5011402386086
DT4826-QZ	26	150	1	1	5011402386093
DT4828-QZ	28	150	1	1	5011402386109
DT4830-QZ	30	150	1	1	5011402386116
DT4832-QZ	32	150	1	1	5011402386123
DT4835-QZ	35	150	1	1	5011402386130
DT4838-QZ	38	150	1	1	5011402386147

## GENİŞ AŞŞAP MATKAP UCU UZATMA

Kat. No.	Uzunluk mm	Paket Miktarı	Min. Sip. Adedi	Barkod
DT4849-QZ	300 x 1/4"	1	1	5035048058923



## EXTREME DARBELİ DELİK TESTERELER



## UYGULAMALAR

- İnce metallere, plastikler ve fiberglas tabakalarda hassas delikler için ideal.
- Tüm darbeli tornavidalar ve somun sıklamaları kullanılır.

## ÖZELLİKLER

- Hızlı delmek ve tek akü şarjı ile daha fazla delik delmek için mükemmelleştirilmiş diş tasarımı.
- İnce malzemeleri keserken en uygun verimlilik için ince kenarlı tasarım.
- Tüm darbeli tornavidalara uygunluk için dayanıklı altıgen shaft.
- Kesilen parçayı kolay çıkartmak için atma yayı.
- Uç tutucu üzerinde sıkışmayı önlemek için tek parçalı tasarım.

## TEKLİ AMBALAJ

Kat. No.	Çap mm	Kesme Derinliği mm	Paket Miktarı	Min. Sip. Adedi	Barkod
DT8253-QZ	19	5	1	1	5035048079959
DT8254-QZ	22	5	1	1	5035048079966
DT8255-QZ	25	5	1	1	5035048079973
DT8256-QZ	29	5	1	1	5035048079980
DT8257-QZ	32	5	1	1	5035048079997
DT8258-QZ	35	5	1	1	5035048080009
DT8259-QZ	38	5	1	1	5035048080016

## BI-METAL DELİK TESTERELER

## UYGULAMALAR

- Çelik, paslanmaz çelik, pirinç, bakır, alüminyum, ahşap, plastik ve diğer kompozitlere delik açmak için ideal.

## ÖZELLİKLER

- Standart veya derin kesme uygulamalarında kullanılmak için tasarlanmış sanayi tipi, sert delik testere.
- Çok sert değişken diş aralıklı yüksek hız çeliği dişler.
- M3 çeliği kesme kenarı daha uzun testere ömrü sağlar.
- Standart delik testerelelerden 12.5 mm daha derin kesme.
- Artırılmış kesme kenarı derinliği daha uzun testere ömrü sağlar.

## TEKLİ AMBALAJ

Kat. No.	Çap mm	Kesme Derinliği mm	Paket Miktarı	Min. Sip. Adedi	Barkod
DT8116-QZ	16	38	1	1	5011402370290
DT8119-QZ	19	38	1	1	5011402370306
DT8120-QZ	20	38	1	1	5011402370313
DT8121-QZ	21	38	1	1	5035048061145
DT8122-QZ	22	38	1	1	5011402370320
DT8124-QZ	24	38	1	1	5035048061152
DT8125-QZ	25	38	1	1	5011402370337
DT8127-QZ	27	38	1	1	5035048061169
DT8129-QZ	29	38	1	1	5011402370344
DT8130-QZ	30	38	1	1	5035048061176
DT8132-QZ	32	38	1	1	5011402370351
DT8133-QZ	33	38	1	1	5035048061183
DT8135-QZ	35	38	1	1	5011402370368
DT8138-QZ	38	40	1	1	5011402370375
DT8141-QZ	40	40	1	1	5035048061206
DT8140-QZ	41	40	1	1	5011402370382
DT8143-QZ	43	40	1	1	5035048061213
DT8145-QZ	44	40	1	1	5011402370399
DT8146-QZ	46	40	1	1	5035048061220
DT8148-QZ	48	40	1	1	5035048053683
DT8151-QZ	51	40	1	1	5011402370405
DT8152-QZ	52	40	1	1	5035048061237
DT8154-QZ	54	40	1	1	5035048053690
DT8157-QZ	57	40	1	1	5011402370412
DT8160-QZ	60	40	1	1	5035048053706
DT8164-QZ	64	40	1	1	5011402370429
DT8165-QZ	65	40	1	1	5035048061244
DT8167-QZ	67	40	1	1	5011402370436
DT8168-QZ	68	40	1	1	5035048061251
DT8170-QZ	70	40	1	1	5035048053713
DT8173-QZ	73	40	1	1	5011402370443
DT8176-QZ	76	40	1	1	5035048053720
DT8179-QZ	79	40	1	1	5035048053737
DT8183-QZ	83	40	1	1	5011402370450
DT8186-QZ	86	40	1	1	5035048053744
DT8189-QZ	89	40	1	1	5035048061268
DT8192-QZ	92	40	1	1	5035048053751
DT8195-QZ	95	40	1	1	5011402370467
DT8202-QZ	102	40	1	1	5035048053799
DT8205-QZ	105	40	1	1	5035048053805
DT8208-QZ	108	40	1	1	5035048053812
DT8265-QZ	111	40	1	1	5035048014271
DT8214-QZ	114	40	1	1	5035048053829
DT8221-QZ	121	40	1	1	5035048053836
DT8227-QZ	127	40	1	1	5035048053843
DT8240-QZ	140	40	1	1	5035048053850
DT8252-QZ	152	40	1	1	5035048053867
DT8260-QZ	160	40	1	1	5035048061282
DT8266-QZ	177	40	1	1	5035048014288
DT8267-QZ	210	40	1	1	5035048014295

## BI-METAL DELİK TESTERE SETLERİ



## ÖZELLİKLER

- Su, elektrik tesisatçıları ve genel amaçlı kullanıcılara özel tasarlanmış setler.
- Kolay taşıma ve saklama için setler dayanıklı plastik taşıma çantalarında sunulur.

## BI-METAL DELİK TESTERE SETLERİ

Kat. No.	Açıklama	Paket Miktarı	Barkod
DT8104-XJ	Genel amaçlı set: 2x altıgen adaptör, 2x merkezleme ucu, 9 adet delik testere ø16, 19, 25, 32, 38, 44, 48, 51, 64mm	13	5035048053768
DT8105-XJ	Elektrikli seti: 2x altıgen adaptör, 2x merkezleme ucu, 7 adet delik testere ø 22, 29, 35, 38, 44, 51, 64mm	11	5035048053775
DT8106-XJ	Su tesisatçı seti: 2x altıgen adaptör, 2x merkezleme ucu, 9 adet delik testere ø19, 22, 29, 35, 38, 44, 57, 64, 76mm	13	5035048053782
DT8110-XJ	Elektrikli seti: 2x altıgen adaptör, 2x merkezleme ucu, 7 adet delik testere ø 16, 20, 25, 32, 40, 51, 64mm	11	5035048061336
DT8111-XJ	Elektrikli seti: 2x altıgen adaptör, 2x merkezleme ucu, 7 adet delik testere ø20, 25, 32, 38, 44, 51, 64mm	11	5035048061343

## EXTREME DEWALT DELİK TESTERE SETLERİ

Kat. No.	Açıklama	Paket Miktarı	Min. Sip. Adedi	Barkod
DT8270-QZ	EXTREME DEWALT® 11 parça set: 1x küçük hızlı adaptör sistemi, 1x büyük hızlı adaptör sistemi, 2x EXTREME merkezleme ucu, 7x delik testere ø 22, 29, 35, 44, 51, 64, 68 mm	11	1	5035048073414
DT8269-QZ	EXTREME DEWALT® 11 parça su tesisatçı seti: 1x küçük hızlı adaptör sistemi, 1x büyük hızlı adaptör sistemi, 2x EXTREME merkezleme ucu, 7x delik testere ø 19, 22, 29, 38, 44, 51, 57mm	11	1	5035048073995
DT8273-QZ	EXTREME DEWALT® 11 parça elektrikli seti: 1x küçük hızlı adaptör sistemi, 1x büyük hızlı adaptör sistemi, 2x EXTREME merkezleme ucu, 7x delik testere ø 16, 20, 25, 32, 35, 51, 64mm	11	1	5035048074008

## KARPİT DİŞLİ DELİK TESTERELER

## UYGULAMALAR

- Taş, beton, fiberglas, ve diğer aşındırıcı kompozitlerde delik açmak için ideal.

## ÖZELLİKLER

- Nikel alaşımla kaplı iri taneli karpit kenar (Hrc 85) uzun ömür ve çok çeşitli malzemede yüksek performans sunar.
- Çift yönlü kesme, geri tepme etkisiz, pürüzsüz kesme hareketi sağlar.
- Aşınmaya dirençli iri taneler duvar ve beton gibi aşındırıcı malzemede çalışırken uzun ömür sağlar.

## KARPİT DİŞLİ DELİK TESTERELER

Kat. No.	Çap mm	Kesme Derinliği mm	Paket Miktarı	Min. Sip. Adedi	Barkod
DT8118-QZ	16	40	1	1	5035048012345
DT8123-QZ	19	40	1	1	5035048012116
DT8126-QZ	20	40	1	1	5035048012123
DT8128-QZ	22	40	1	1	5035048012130
DT8131-QZ	25	40	1	1	5035048012147
DT8134-QZ	29	40	1	1	5035048012154
DT8136-QZ	32	40	1	1	5035048012161
DT8139-QZ	35	40	1	1	5035048012178
DT8142-QZ	38	40	1	1	5035048012185
DT8144-QZ	40	40	1	1	5035048012192
DT8147-QZ	44	40	1	1	5035048012208
DT8149-QZ	48	40	1	1	5035048012215
DT8150-QZ	51	40	1	1	5035048012352
DT8155-QZ	54	40	1	1	5035048012369
DT8156-QZ	57	40	1	1	5035048012222
DT8163-QZ	64	40	1	1	5035048012239
DT8172-QZ	76	40	1	1	5035048012246
DT8174-QZ	68	40	1	1	5035048072875
DT8175-QZ	83	40	1	1	5035048072882
DT8177-QZ	102	40	1	1	5035048072899

## KARPİT DİŞLİ DELİK TESTERE SETLERİ



## ÖZELLİKLER

- Su, elektrik tesisatçıları ve genel amaçlı kullanıcılara özel tasarlanmış setler.
- Kolay taşıma ve saklama için setler dayanıklı plastik taşıma çantalarında sunulur.

## KARPİT DİŞLİ DELİK TESTERE SETLERİ

Kat. No.	Açıklama	Paket Miktarı	Min. Sip. Adedi	Barkod
DT8275-QZ	Elektrikli seti: 2x altıgen adaptör, 2x merkezleme ucu, 7 adet delik testere ø16, 20, 25, 32, 40, 51, 64mm	11	1	5035048012307
DT8276-QZ	Elektrikli seti: 2x altıgen adaptör, 2x merkezleme ucu, 7 adet delik testere ø 20, 25, 32, 38, 44, 51, 64mm	11	1	5035048012314
DT8277-QZ	Genel amaçlı set: 2x altıgen adaptör, 2x merkezleme ucu, 9 adet delik testere ø16, 19, 25, 32, 38, 44, 48, 51, 64mm	13	1	5035048012321
DT8278-QZ	Su tesisatçı seti: 2x altıgen adaptör, 2x merkezleme ucu, 9 adet delik testere ø19, 22, 29, 35, 38, 44, 57, 64, 76mm	13	1	5035048012338



## DELİK TESTERE HIZLI ADAPTÖR SİSTEMLERİ VE AKSESUARLARI



## EXTREME DeWALT DELİK TESTERE HIZLI ADAPTÖR SİSTEMLERİ

Kat. No.	Açıklama	Paket Miktarı	Min. Sip. Adedi	Barkod
DT8286-QZ	EXTREME Küçük Hızlı Adaptör Sistemi (pimsiz) ø 14mm - 30mm	1	1	5035048073377
DT8288-QZ	EXTREME DeWALT® Büyük Hızlı Adaptör Sistemi (pimli) ø 32mm - 210mm	1	1	5035048073391
DT8289-QZ	EXTREME DeWALT® merkezleme ucu (6.3mm çap)	1	1	5035048073407

## ÖZELLİKLER

- Hızlı, aletsiz değiştirme sistemi.
- Delik testere kilitlemesini önleyen tek hareketle açılıp kapanan bilezik.
- Tekli ambalaj ve set olarak mevcuttur.

## DELİK TESTERE BAĞLANTI ADAPTÖRLERİ VE AKSESUARLARI



## B-METAL DELİK TESTERELER İLE KULLANILIR

Kat. No.	Açıklama	Paket Miktarı	Min. Sip. Adedi	Barkod
DT8101-QZ	14-29 mm çap için adaptör, 10mm ve daha geniş mandrenler için	1	1	5011402370474
DT8102-QZ	32-127mm çap için hızlı değiştirme sistemli adaptör, 13mm ve daha geniş mandrenler için	1	1	5011402370481
DT8103-QZ	Merkezleme ucu (6.3mm çap)	1	1	5011402370498
DT8290-QZ	Uzatma cubuğu 300mm. DT8102 hızlı değiştirme sistemli adaptörle kullanılır	1	1	5035048061299
DT8295-QZ	Çekme yayı	1	1	5035048061312
DT8107-QZ	14-30 mm çap için hızlı değiştirme sistemli SDS-Plus adaptör	1	1	5035048053935
DT8108-QZ	32-210 mm çap için hızlı değiştirme sistemli SDS-Plus adaptör	1	1	5035048061329

## ÖZELLİKLER

- Hızlı değiştirme sistemli adaptör, delik testerenin mil üzerinde kilitlemesini önleyerek hızlı bir değiştirme sistemi sunar.

## DELİK TESTERE BAĞLANTI ADAPTÖRLERİ VE AKSESUARLARI



## KARPİT DİŞLİ DELİK TESTERELER İLE KULLANILIR

Kat. No.	Açıklama	Paket Miktarı	Min. Sip. Adedi	Barkod
DT8280-QZ	Duvar için merkezleme ucu-uzun	1	1	5035048012253
DT8285-QZ	Duvar için merkezleme ucu-kısa	1	1	5035048013939
DT8281-QZ	Beton ucu ve küçük adaptör	1	1	5035048012260
DT8282-QZ	Beton ucu ve büyük adaptör	1	1	5035048012277
DT8283-QZ	SDS-Plus, küçük adaptör ve merkezleme ucu	1	1	5035048012284
DT8284-QZ	SDS-Plus, büyük adaptör ve merkezleme ucu	1	1	5035048012291

## KARIŞTIRICI UÇLARI



## KARIŞTIRICI UÇLARI

Kat. No.	Çap mm	Uzunluk mm	Paket Miktarı	Şaft	Min. Sip. Adedi	Barkod
DT4950-QZ	100	600	1	Altgen	1	5035048027202
DT4951-QZ	120	600	1	Altgen	1	5035048027219
DT4952-QZ	120	600	1	M14	1	5035048011300

## UYGULAMALAR

- Duvar kağıdı zamkı, emaye boya, bulamaç malzeme, harç ve sıva karıştırmak için kullanılır.

## ÖZELLİKLER

- 13mm mandrenli matkaplar için üniversal karıştırıcı uçları. Yukarıdan aşağıya karıştırma etkisi.
- Karıştırıcılar ile kullanılır.
- M14 bağlantılı uç mevcuttur.

## MANDREN VE ANAHTARLAR



## UYGULAMALAR

- Ağır hizmet tipi profesyonel mandren ve anahtarlar.
- DeWALT ve diğer matkap markaları ile kullanılır.

## ÖZELLİKLER

- Metal veya plastik mandren seçenekleri.
- Tek veya çift kovanlı mandrenler.
- Çok sıkı kavrama için karpit uçlar.

## ANAHTARSIZ MANDRENLER 10MM/13MM

Kat. No.	Mandren Kapasitesi mm	Mil Bağlantısı	Kovan Adedi	Metal/ Plastik	Paket Miktarı	Min. Sip. Adedi	Barkod
DT7001-QZ	10	1/2" x 20 UNF	2	Plastik	1	1	5011402371358
DT7040-QZ	10	3/8" x 24 UNF	2	Plastik	1	1	5035048060209
DT7041-QZ	10	1/2" x 20 UNF	2	Metal	1	1	5035048060216
DT7042-QZ	10	1/2" x 20 UNF	1	Metal	1	1	5035048060223
DT7002-QZ	13	1/2" x 20 UNF	2	Plastik	1	1	5011402371365
DT7043-QZ	13	1/2" x 20 UNF	2	Metal	1	1	5035048060230
DT7044-QZ	13	1/2" x 20 UNF	2	Metal/karpit	1	1	5035048060247
DT7045-QZ	13	1/2" x 20 UNF	1	Metal	1	1	5035048060254
DT7046-QZ	13	1/2" x 20 UNF	1	Metal/karpit	1	1	5035048060261
DT7025-QZ	13	1/2" x 20 UNF	2	Plastik/Metal	1	5	5035048061718

## ANAHTARLI MANDRENLER 10MM/13MM

Kat. No.	Mandren Kapasitesi mm	Mil Bağlantısı	Paket Miktarı	Min. Sip. Adedi	Barkod
DT7013-QZ	10	3/8" x 24 UNF	1	1	5035048060186
DT7011-QZ	10	1/2" x 20 UNF	1	1	5011402371372
DT7012-QZ	13	1/2" x 20 UNF	1	1	5011402371389
DT7014-QZ	13	5/8" x 16 UNF	1	1	5035048060193

## MANDREN ANAHTARLARI

Kat. No.	Mandren Kapasitesi mm	Paket Miktarı	Min. Sip. Adedi	Barkod
DT7021-QZ	10mm ve 13mm mandrenlere uyur (S2).	1	1	5011402371396
DT7022-QZ	5/8" x 16 UNF anahtarlı mandrenlere uyur (S9).	1	1	5035048060506

## HIZLI DEĞİŞTİRME SİSTEMLİ MANDRENLER VE ADAPTÖRLER

Kat. No.	Mandren Kapasitesi mm	Mil Bağlantısı	Paket Miktarı	Min. Sip. Adedi	Barkod
DT7005-QZ	13	1/2" x 20 UNF SDS-Plus adaptörlü anahtarlı mandren	1	1	5035048060278
DT7030-QZ	-	SDS-Plus - mandren adaptörü (1/2" x 20 UNF)	1	1	5011402371419
DT6829-QZ	-	SDS-Plus - mandren adaptörü / vida ucu tutucu (1/2" x 20 UNF)	1	1	5035048034170
DT7017-QZ	13	D25104K serisi için 2 kovanlı plastik mandren ve HDS adaptör	1	1	5035048061695
DT7018-QZ	13	D25104K serisi için 2 kovanlı metal mandren ve HDS adaptör	1	1	5035048061701



## VİDALAMA AKSESUARLARI



## UYGULAMALAR

- Her türlü ağır hizmet tipi vidalama uygulamaları için.

## ÖZELLİKLER

- Tüm darbeli tornavidalara uygunluk için dayanıklı altın çift.
- Arttırılmış sağlamlık ve ömür için tamamı altın gövde.
- Azaltılmış geri tepme için mükemmelleştirilmiş tasarım.
- Arttırılmış dayanıklılık için ısı işlem görmüş yapı.

## POZİDRİV VİDALAR İÇİN EXTREME DEWALT DARBELİ TORNAVİDA UÇLARI

Kat. No.	Ölçü	Açıklama	Paket Miktarı	Min. Sip. Adedi	Barkod
DT7386-QZ	Pz1	25mm Darbeli uç	5	1	5035048082201
DT7387-QZ	Pz2	25mm Darbeli uç	5	1	5035048082218
DT7388-QZ	Pz3	25mm Darbeli uç	5	1	5035048082225
DT7390-QZ	Pz1	50mm Darbeli uç	5	1	5035048082249
DT7391-QZ	Pz2	50mm Darbeli uç	5	1	5035048082256
DT7392-QZ	Pz3	50mm Darbeli uç	5	1	5035048082263

## PHILLIPS VİDALAR İÇİN EXTREME DEWALT DARBELİ TORNAVİDA UÇLARI

Kat. No.	Ölçü	Açıklama	Paket Miktarı	Min. Sip. Adedi	Barkod
DT7993-QZ	Ph1	25mm Darbeli uç	5	1	5035048082270
DT7994-QZ	Ph2	25mm Darbeli uç	5	1	5035048082287
DT7995-QZ	Ph3	25mm Darbeli uç	5	1	5035048082294
DT7997-QZ	Ph1	50mm Darbeli uç	5	1	5035048082317
DT7998-QZ	Ph2	50mm Darbeli uç	5	1	5035048082324
DT7999-QZ	Ph3	50mm Darbeli uç	5	1	5035048082331

## TORX VİDALAR İÇİN EXTREME DEWALT DARBELİ TORNAVİDA UÇLARI

Kat. No.	Ölçü	Açıklama	Paket Miktarı	Min. Sip. Adedi	Barkod
DT7379-QZ	T10	25mm Darbeli uç	5	1	5035048082133
DT7380-QZ	T15	25mm Darbeli uç	5	1	5035048082140
DT7381-QZ	T20	25mm Darbeli uç	5	1	5035048082157
DT7382-QZ	T25	25mm Darbeli uç	5	1	5035048082164
DT7383-QZ	T27	25mm Darbeli uç	5	1	5035048082171
DT7384-QZ	T30	25mm Darbeli uç	5	1	5035048082188
DT7385-QZ	T40	25mm Darbeli uç	5	1	5035048082195
DT7393-QZ	T10	50mm Darbeli uç	5	1	5035048082843
DT7394-QZ	T15	50mm Darbeli uç	5	1	5035048082850
DT7395-QZ	T20	50mm Darbeli uç	5	1	5035048082867
DT7396-QZ	T25	50mm Darbeli uç	5	1	5035048082874
DT7397-QZ	T27	50mm Darbeli uç	5	1	5035048082881
DT7398-QZ	T30	50mm Darbeli uç	5	1	5035048082898
DT7399-QZ	T40	50mm Darbeli uç	5	1	5035048082904

## VİDALAMA AKSESUARLARI

## UYGULAMALAR

- Her türlü vidalama uygulamasında kullanılır.

## ÖZELLİKLER

- Torsion ve EXTREME DEWALT® serilerini de kapsayan yüksek kaliteli profesyonel tornavida uçları.
- Esnek Torsion kısmı, en tepe tork kuvvetini emer ve uç kırılmasını azaltır.
- EXTREME DEWALT® uçları nikel kaplıdır ve ek kavrama sağlayan damarlı tasarıma sahiptir (bazı uçlarda bulunmaz).
- Tüm uçlar dayanıklı ve yeniden kullanılabilen plastik kutularda bulunur.

## DÜZ TORNAVİDA UÇLARI

Kat. No.	Ölçü	Açıklama	Paket Miktarı	Min. Sip. Adedi	Barkod
DT7105-QZ	4.5mm	25mm Torsion Düz uç	5	1	5035048012437
DT7106-QZ	5.5mm	25mm Torsion Düz uç	5	1	5035048012444
DT7116-QZ	5.5mm	25mm Torsion Düz uç	20	1	5035048012475
DT7107-QZ	6.5mm	25mm Torsion Düz uç	5	1	5035048012451
DT7117-QZ	6.5mm	25mm Torsion Düz uç	20	1	5035048012482

## POZİDRİV VİDALAR İÇİN TORSION TORNAVİDA UÇLARI

Kat. No.	Ölçü	Açıklama	Paket Miktarı	Min. Sip. Adedi	Barkod
DT7210-QZ	Pz0	25mm Torsion uç	5	1	5035048012499
DT7211-QZ	Pz1	25mm Torsion uç	5	1	5035048012505
DT7217-QZ	Pz1	25mm Torsion uç	20	1	5035048012512
DT7212-QZ	Pz2	25mm Torsion uç	5	1	5035048012529
DT7218-QZ	Pz2	25mm Torsion uç	20	1	5035048012536
DT7213-QZ	Pz3	25mm Torsion uç	5	1	5035048012543
DT7219-QZ	Pz3	25mm Torsion uç	20	1	5035048012550
DT7214-QZ	Pz4	25mm Torsion uç	5	1	5035048012567
DT7225-QZ	Pz1	50mm damarlı uç	5	1	5035048013083
DT7226-QZ	Pz2	50mm damarlı uç	5	1	5035048013090
DT7227-QZ	Pz3	50mm damarlı uç	5	1	5035048013106

## VİDALAMA AKSESUARLARI

## UYGULAMALAR

- Her türlü vidalama uygulamasında kullanılır.

## ÖZELLİKLER

- Torsion ve EXTREME DEWALT® serilerini de kapsayan yüksek kaliteli profesyonel tornavida uçları.
- Esnek Torsion kısmı, en tepe tork kuvvetini emer ve uç kırılmasını azaltır.
- EXTREME DEWALT® uçları nikel kaplıdır ve ek kavrama sağlayan damarlı tasarıma sahiptir (bazı uçlarda bulunmaz).
- Tüm uçlar dayanıklı ve yeniden kullanılabilen plastik kutularda bulunur.

## PHILLIPS VİDALAR İÇİN TORSION TORNAVİDA UÇLARI

Kat. No.	Ölçü	Açıklama	Paket Miktarı	Min. Sip. Adedi	Barkod
DT7230-QZ	Ph0	25mm Torsion uç	5	1	5035048012574
DT7231-QZ	Ph1	25mm Torsion uç	5	1	5035048012581
DT7237-QZ	Ph1	25mm Torsion uç	20	1	5035048012598
DT7232-QZ	Ph2	25mm Torsion uç	5	1	5035048012604
DT7238-QZ	Ph2	25mm Torsion uç	20	1	5035048012611
DT7233-QZ	Ph3	25mm Torsion uç	5	1	5035048012628
DT7234-QZ	Ph4	25mm Torsion uç	5	1	5035048012642
DT7235-QZ	Ph2	25mm Torsion uç-kısaahlıms kafa	5	1	5035048066430
DT7236-QZ	Ph2	25mm Torsion uç-kısaahlıms kafa	20	1	5035048066423
DT7245-QZ	Ph1	50mm damarlı uç	5	1	5035048013113
DT7246-QZ	Ph2	50mm damarlı uç	5	1	5035048013120
DT7247-QZ	Ph3	50mm damarlı uç	5	1	5035048013137

## ALLEN TORNAVİDA UÇLARI

Kat. No.	Ölçü	Açıklama	Paket Miktarı	Min. Sip. Adedi	Barkod
DT7165-QZ	4	25mm Allen uç	5	1	5035048012659
DT7166-QZ	5	25mm Allen uç	5	1	5035048012666
DT7167-QZ	6	25mm Allen uç	5	1	5035048012673
DT7168-QZ	8	25mm Allen uç	5	1	5035048012680

## KARE TORNAVİDA UÇLARI

Kat. No.	Ölçü	Açıklama	Paket Miktarı	Min. Sip. Adedi	Barkod
DT7170-QZ	1	25mm Kare uç	5	1	5035048013564
DT7171-QZ	2	25mm Kare uç	5	1	5035048013571
DT7172-QZ	3	25mm Kare uç	5	1	5035048013588

## TORX® VİDALAR İÇİN TORNAVİDA UÇLARI

Kat. No.	Ölçü	Açıklama	Paket Miktarı	Min. Sip. Adedi	Barkod
DT7251-QZ	T8	25mm Torx uç	5	1	5035048012703
DT7252-QZ	T9	25mm Torx uç	5	1	5035048012710
DT7253-QZ	T10	25mm Torx uç	5	1	5035048012727
DT7254-QZ	T15	25mm Torx uç	5	1	5035048012734
DT7265-QZ	T15	25mm Torx uç	20	1	5035048012741
DT7255-QZ	T20	25mm Torx uç	5	1	5035048012758
DT7266-QZ	T20	25mm Torx uç	20	1	5035048012765
DT7270-QZ	T20	25mm Torx uç	50	1	5035048012772
DT7256-QZ	T25	25mm Torx uç	5	1	5035048012789
DT7267-QZ	T25	25mm Torx uç	20	1	5035048012796
DT7271-QZ	T25	25mm Torx uç	50	1	5035048012802
DT7257-QZ	T27	25mm Torx uç	5	1	5035048012819
DT7258-QZ	T30	25mm Torx uç	5	1	5035048012826
DT7268-QZ	T30	25mm Torx uç	20	1	5035048012833
DT7272-QZ	T30	25mm Torx uç	50	1	5035048012840
DT7259-QZ	T40	25mm Torx uç	5	1	5035048012857
DT7290-QZ	T10	70mm Torx uç	5	1	5035048013182
DT7291-QZ	T15	70mm Torx uç	5	1	5035048013199
DT7292-QZ	T20	70mm Torx uç	5	1	5035048013205
DT7293-QZ	T25	70mm Torx uç	5	1	5035048013212
DT7294-QZ	T27	70mm Torx uç	5	1	5035048013229
DT7295-QZ	T30	70mm Torx uç	5	1	5035048013236
DT7296-QZ	T40	70mm Torx uç	5	1	5035048013243

## ÇİFT TARAFLI 60 MM TORNAVİDA UÇLARI

Kat. No.	Ölçü	Açıklama	Paket Miktarı	Min. Sip. Adedi	Barkod
DT7304-QZ	Pz1	60mm çift taraflı uç	5	1	5035048013144
DT7305-QZ	Pz2	60mm çift taraflı uç	5	1	5035048013151
DT7315-QZ	Ph2	60mm çift taraflı uç	5	1	5035048013175

## UZUN 110 MM TORNAVİDA UÇLARI

Kat. No.	Ölçü	Açıklama	Paket Miktarı	Min. Sip. Adedi	Barkod
DT7203-QZ	Pz2	110mm uç	5	1	5035048013250
DT7204-QZ	Ph2	110mm uç	5	1	5035048013267



VIDALAMA AKSESUARLARI

UYGULAMALAR

- Her türlü vidalama uygulamasında kullanılır.

KILAVUZ DELME UÇLARI, ADAPTÖR SİSTEMLERİ, UÇ TUTUCULAR



Kat. No.	Uzunluk mm	Açıklama	Paket Miktarı	Min. Sip. Adedi	Barkod
DT7501-QZ	57	Standart uç tutucu	1	1	5011402371327
DT7500-QZ	60	Manyetik uç tutucu	1	1	5011402371310
DT7511-QZ	60	Hızlı uç tutucu	1	1	5035048078365
DT7515-QZ	60	Hızlı adaptör	1	1	5035048013274
DT7516-QZ	60	Hızlı değiştirme sistemli uç tutucu	1	1	5035048013281
DT7615-QZ	38	Altıgen şaftlı kılavuz uç 3mm	3	1	5035048013298
DT7616-QZ	43	Altıgen şaftlı kılavuz uç 4mm	2	1	5035048013304
DT7617-QZ	48	Altıgen şaftlı kılavuz uç 6mm	2	1	5035048013311
DT7701-QZ	80	DeWALT vidalama kılavuzu 9.5mm çap	1	1	5035048031995
DT7702-QZ	120	DeWALT vidalama kılavuzu 12mm çap	1	1	5035048032008
DT7508-QZ		1/2" - 1/4" Somun sıkma adaptörü	1	1	5035048082034
DT7512-QZ		1/2" - 1/4" Somun sıkma adaptörü	1	1	5035048083055

VIDALAMA SETLERİ



UYGULAMALAR

- Her türlü vidalama uygulamasında kullanılır.

ÖZELLİKLER

- Torsion ve EXTREME DeWALT® serilerini de kapsayan yüksek kaliteli profesyonel tornavida uçları.
- Esnek Torsion kısmı, en tepe tork kuvvetini emer ve uç kırılmasını azaltır.
- EXTREME DeWALT® uçları nikel kaplıdır ve ek kavrama sağlayan damarlı tasarıma sahiptir (bazı uçlarda bulunmaz).
- Tüm uçlar dayanıklı ve yeniden kullanılabilen plastik kutularda bulunur.

VIDALAMA SETLERİ

Kat. No.	Seti İçindeki Adet	Açıklama	Paket Miktarı	Min. Sip. Adedi	Barkod
DT7917-QZ	11	Torx uç seti 7,8,9,10,15,20,25,27,30, 40, manyetik uç tutucu	1	1	5035048060445
DT7944-QZ	31	Vidalama seti 1x2, Pz2x3, Pz3x1, Ph1x2, Ph2x2, Ph3x1, S14.5x1, S15.5x1, S16.5x1, T10x2, T15x2, T20x2, T25x2, T30x2, T40x2, H3x1, H4x2, H5x1 ve hızlı konektör	1	1	5035048078372
DT7945-QZ	11	Torx hızlı adaptör seti 17,8,9,10,15,20,25,27,30,40	1	1	5035048013328
DT7946-QZ	11	Torx/Pazdıriv hızlı adaptör seti T15,20,25,30,40 Pz1,2x2,2x3	1	1	5035048013335
DT7915-QZ	11	Torsion "Extra Grip" damarlı vida uç seti Pz 1,2,3 Ph 1,2,3,3 Düz 4.5, 5.5, 6.5, 8 manyetik uç tutucu	1	1	5035048060421
DT7916-QZ	11	Torsion "Extra Grip" damarlı vida uç seti Pz 1,2,3 Ph 1,2,3 T10,15,20,25, manyetik uç tutucu	1	1	5035048060438
DT7947-QZ	11	Torsion, Pz/Ph hızlı adaptör seti Pz12x2,2x3, Ph1,2x2,2x3	1	1	5035048013342
DT7948-QZ	11	Torsion, Pz/Ph/Sl hızlı adaptör seti Pz1,2x2,3,Ph1,2x2,3,Sl 5.5, 6.5	1	1	5035048013359

EXTREME DeWALT DARBELİ UÇ SETLERİ



UYGULAMALAR

- Her türlü ağır hizmet tipi vidalama uygulamaları için.

ÖZELLİKLER

- Tüm darbeli tornavidalara uygunluk için dayanıklı altıgen şaft.
- Arttırılmış sağlamlık ve ömür için tamamı altıgen gövde.
- Azaltılmış geri tepme için mükemmelleştirilmiş tasarım.
- Arttırılmış dayanıklılık için ısı işlem görmüş yapı.

EXTREME DeWALT DARBELİ UÇ SETLERİ

Kat. No.	Açıklama	Paket Miktarı	Min. Sip. Adedi	Barkod
DT705018-QZ	29 parça darbeli vidalama seti	29	1	5035048082591
DT705028-QZ	26 parça darbeli delme ve vidalama seti - PH/PZ	29	1	5035048082607
DT705038-QZ	26 parça darbeli delme ve vidalama seti - TX	29	1	5035048082614



DeWALT 'FLIP & DRIVE' HIZLI ADAPTÖR SİSTEMİ

UYGULAMALAR

- Sert ve yumuşak ahşap, MDF ve kompozit malzemede kullanılır.
- Mobilya yapımı, tamiri ve seri delme/vidalama işlemleri için idealdir.

ÖZELLİKLER

- Tek bir hareketle havşa ve kılavuz deliği açma ve vidalama imkanı veren hızlı adaptör sistemi.
- Tek el ile hızlı ve kolayca delme ve vidalama uygulamaları arasında değiştirme yapmak için adaptör üzerinde yukarı hareketli bilezik.
- Dayanıklı 8mm (5/16") şaft.

'FLIP & DRIVE' ADAPTÖRLERİ



Kat. No.	Ölçü	Açıklama	Paket Miktarı	Barkod
DT7600-XJ	No.6	Hızlı adaptör, havşa açma ve kılavuz delik ucu, Pz2 tornavida ucu	1	5035048052365
DT7601-XJ	No.8	Hızlı adaptör, havşa açma ve kılavuz delik ucu, Pz2 tornavida ucu	1	5035048052372
DT7602-XJ	No.10	Hızlı adaptör, havşa açma ve kılavuz delik ucu, Pz2 tornavida ucu	1	5035048052389
DT7603-XJ	No.12	Hızlı adaptör, havşa açma ve kılavuz delik ucu, Pz2 tornavida ucu	1	5035048052396

KILAVUZ DELİK UÇLARI



Kat. No.	Ölçü	Açıklama	Paket Miktarı	Barkod
DT7608-XJ	No.6	Kılavuz delik ucu	3	5035048031773
DT7609-XJ	No.8	Kılavuz delik ucu	3	5035048031780
DT7610-XJ	No.10	Kılavuz delik ucu	3	5035048031797

HAVŞA AÇMA VE KILAVUZ DELİK UÇLARI



Kat. No.	Ölçü	Açıklama	Paket Miktarı	Barkod
DT7604-XJ	No.6	Kılavuz delik ve havşa açma ucu	1	5035048052402
DT7605-XJ	No.8	Kılavuz delik ve havşa açma ucu	1	5035048052419
DT7606-XJ	No.10	Kılavuz delik ve havşa açma ucu	1	5035048031759
DT7607-XJ	No.12	Kılavuz delik ve havşa açma ucu	1	5035048031766

DeWALT 'FLIP & DRIVE' HIZLI ADAPTÖR SİSTEMİ SETLERİ

Kat. No.	Ölçü	Açıklama	Paket Miktarı	Barkod
DT7612-XJ	No.6, 8,10, 12	No.6 hızlı adaptör sistemi, havşa açma, ve kılavuz delik ucu, Pz2, No.8, 10, 12 havşa açma ve kılavuz delik uçları, Pz2x2, PH2x2 vida uçları	1	5035048031810

DeWALT DARBELİ SOMUN SIKMA İÇİN LOKMA UCU SETLERİ



DeWALT DARBELİ SOMUN SIKMA İÇİN LOKMA UCU SETLERİ

Kat. No.	Açıklama	Min. Sip. Adedi	Barkod
DT7506-QZ	17 Parça darbeli lokma uç seti (6,8,10,11,12,13,14,16,17,18,19,20,21,22,24,27mm ve 1/4" - 1/2" adaptör)	1	5035048078624
DT7507-QZ	9 Parça darbeli lokma uç seti (10,13,15,17,19,22,24,27mm ve 1/4" - 1/2" adaptör)	1	5035048078631
DT7512-QZ	1/2" - 1/4" Somun sıkma adaptörü	1	5035048083055

ALTIGEN ŞAFTLI 50 MM LOKMA UÇLARI



TEKLİ AMBALAJ

Kat. No.	Ölçü	Açıklama	Paket Miktarı	Min. Sip. Adedi	Barkod
DT7415-QZ	6	Manyetik	1	1	5035048061473
DT7416-QZ	6.35	Manyetik	1	1	5035048061480
DT7401-QZ	7	Manyetik	1	1	5011402371181
DT7402-QZ	8	Manyetik	1	1	5011402371198
DT7403-QZ	10	Manyetik	1	1	5011402371204
DT7422-QZ	11	Manyetik	1	1	5035048077580
DT7423-QZ	12	Manyetik	1	1	5035048077597
DT7404-QZ	13	Manyetik	1	1	5011402371211
DT7424-QZ	17	Manyetik	1	1	5035048077603

## BETON MATKAP UCU SETLERİ



## BETON MATKAP UCU SETLERİ

Kat. No.	Açıklama	Çap mm	Paket Miktarı	Min. Sip. Adedi	Barkod
DT6952-QZ	5 parça set	4, 5, 6, 8, 10	5	1	5011402373413



## EXTREME DeWALT® BETON MATKAP UCU SETLERİ

Kat. No.	Açıklama	Çap mm	Paket Miktarı	Min. Sip. Adedi	Barkod
DT6956-QZ	5 parça set	4,5,6,8,10	5	1	503504806797
DT79288-QZ	Beton matkap uçları, Ph2x4, Pz2x4, Ph2x50mm, Pz2x50mm, Düz5.5x50mm Manyetik uç tutucu, Manyetik vidalama kılavuzu	4, 5, 5.5, 6, 7, 8	19	1	5035048072219



## SDS-PLUS EXTREME DeWALT® 2 UÇ SETLERİ

Kat. No.	Açıklama	Çap mm	Paket Miktarı	Min. Sip. Adedi	Barkod
DT9700-QZ	4 parça set	5,6,8,10	4	1	5035048056400
DT9701-QZ	7 parça set-metal ambalaj	5,6x2,8x2,10,12	7	1	5035048056417
DT9702-QZ	4 parça set	5,5,7,8,10	4	1	5035048056424

## METAL MATKAP UCU SETLERİ



## EXTREME DeWALT® 2 METAL MATKAP UCU SETLERİ

Kat. No.	Açıklama	Paket Miktarı	Min. Sip. Adedi	Barkod
DT79208-QZ	Küçük boy sert kasalı set EXTREME DeWALT® 2 metal matkap uçları 1.5, 2, 2.5, 3, 3.2, 3.5, 4, 4.5, 5, 5.5, 6, 6.5, 7mm	13	1	5035048072189
DT79218-QZ	Küçük boy sert kasalı set EXTREME DeWALT® 2 metal matkap uçları 2, 3, 4, 5, 6, 8, Ph2x4, Pz2x4, Ph2x50mm, Pz2x50mm, Düz 5.5x50mm, Manyetik uç tutucu, Manyetik vidalama kılavuzu	19	1	5035048072196
DT7926-XJ	Büyük boy sert kasalı set EXTREME DeWALT® 2 metal matkap uçları 1.1.5, 2, 2.5, 3, 3.2, 3.3, 3.5, 4, 4.2, 4.5, 4.8, 5, 5.5, 6, 6.5, 7, 7.5, 8, 8.5, 9, 9.5, 10, 10.5, 11, 11.5, 12, 12.5, 13 mm	29	1	5035048052341

## HSS-R DIN 338 METAL MATKAP UCU SETLERİ

Kat. No.	Açıklama	Çap mm	Paket Miktarı	Min. Sip. Adedi	Barkod
DT5911-QZ	10 parça set	1, 2, 3, 4, 5, 6, 7, 8, 9, 10	10	1	5011402383191
DT5912-QZ	13 parça set	1.5, 2, 2.5, 3, 3.2, 3.5, 4, 4.5, 5(x2), 5.5, 6, 6.5	13	1	5011402383207
DT5913-QZ	19 parça set-metal ambalaj	1, 1.5, 2, 2.5, 3, 3.5, 4, 4.5, 5, 5.5, 6, 6.5, 7, 7.5, 8, 8.5, 9, 9.5, 10	19	1	5011402383214
DT5930-QZ	29 parça set-metal ambalaj	1, 1.5, 2, 2.5, 3, 3.2, 3.3, 3.5, 4, 4.2, 4.5, 4.8, 5, 5.5, 6, 6.5, 7, 7.5, 8, 8.5, 9, 9.5, 10, 10.5, 11, 11.5, 12, 12.5, 13	29	1	5035048077436

## HSS-G DIN 338 METAL MATKAP UCU SETLERİ

Kat. No.	Açıklama	Çap mm	Paket Miktarı	Min. Sip. Adedi	Barkod
DT5921-QZ	10 parça set	1, 2, 3, 4, 5, 6, 7, 8, 9, 10	10	1	5011402374137
DT5922-QZ	13 parça set	1.5, 2, 2.5, 3, 3.5, 4, 4.5, 5 (x2), 5.5, 6, 6.5	13	1	5011402374151
DT5923-QZ	19 parça set-metal ambalaj	1, 1.5, 2, 2.5, 3, 3.5, 4, 4.5, 5, 5.5, 6, 6.5, 7, 7.5, 8, 8.5, 9, 9.5, 10	19	1	5011402374175
DT5929-QZ	29 parça set-metal ambalaj	1, 1.5, 2, 2.5, 3, 3.2, 3.3, 3.5, 4, 4.2, 4.5, 4.8, 5, 5.5, 6, 6.5, 7, 7.5, 8, 8.5, 9, 9.5, 10, 10.5, 11, 11.5, 12, 12.5, 13	29	1	5035048077429



## HSS-CO EXTREME DeWALT® KOBALT METAL MATKAP UCU SETLERİ

Kat. No.	Açıklama	Çap mm	Paket Miktarı	Min. Sip. Adedi	Barkod
DT5940-QZ	6 parça set	2, 3, 4, 5, 6, 8	6	1	5011402376254
DT5928-QZ	29 parça set	1, 1.5, 2, 2.5, 3, 3.2, 3.3, 3.5, 4, 4.2, 4.5, 4.8, 5, 5.5, 6, 6.5, 7, 7.5, 8, 8.5, 9, 9.5, 10, 10.5, 11, 11.5, 12, 12.5, 13 mm.	29	1	5035048077412

## AHSAP MATKAP UCU SETLERİ



## AHSAP MATKAP UCU SETLERİ

Kat. No.	Açıklama	Çap mm	Paket Miktarı	Min. Sip. Adedi	Barkod
DT4535-QZ	5 parça set	4, 5, 6, 8, 10	5	1	5011402385713
DT4591-QZ	5 parça kendiliğinden içeri çekilen uç seti	35, 38, 54, 65 ve 140mm uzatma ucu	5	1	5035048072165

## MIKNATISLI AKSESUAR SETLERİ



## UYGULAMALAR

- Birçok yaygın kullanılan aksesuarla uyumlu esnek saklama çözümleri.

## ÖZELLİKLER

- Kolay saklama ve taşıma için kompakt tasarım.
- Dayanıklılık için kaliteli malzeme.
- Sağlam mıknatıslar ve entegre kancalar ile çok fonksiyonlu.

## MIKNATISLI AKSESUAR SETLERİ

Kat. No.	Açıklama	Paket Miktarı	Min. Sip. Adedi	Barkod
DT7918-QZ	Mıknatıslı set - Ph1, Ph2, Ph3, PZ1, PZ2 x 2, PZ3, T20, T25, 50mm Ph2, 50mm Ph3, manyetik uç tutucu, 7mm, 8mm, 10mm lokma uçları	15	1	5035048082553
DT7919-QZ	Mıknatıslı darbeli set - Ph1, Ph2, Ph3, PZ1, PZ2 x 2, PZ3, T20, T25, 50mm Ph2, 50mm Ph3, manyetik uç tutucu, 7mm, 8mm, 10mm lokma uçları	15	1	5035048082560
DT7965-QZ	Mıknatıslı darbeli set - 3mm, 4mm darbeli matkap uçları, Ph1, Ph2, Ph3, PZ1, PZ2 x 2, PZ3, T20, T25, 50mm Ph2, 50mm Ph3, manyetik uç tutucu, 7mm, 8mm, 10mm lokma uçları	20	1	5035048083208
DT7966-QZ	Mıknatıslı set - T10, T15, T20 x 3, T25 x 3, T30, 50mm Ph2 x 2, kilitlenebilir uç tutucu, 7mm, 8mm, 10mm lokma uçları	15	1	5035048083215
DT7967-QZ	Mıknatıslı darbeli set - T10, T15, T20 x 3, T25 x 3, T30, 50mm T20, 50mm T25, kilitlenebilir uç tutucu, 7mm, 8mm, 10mm lokma uçları	15	1	5035048083222

## SERT KASALI AKSESUAR SETLERİ



## KÜÇÜK BOY SERT KASALI AKSESUAR SETLERİ

Kat. No.	Açıklama	Paket Miktarı	Min. Sip. Adedi	Barkod
DT79288-QZ	Beton matkap uçları, Ph2x4, Pz2x4, Ph2x50mm, Pz2x50mm, Düz5.5x50mm Manyetik uç tutucu, Manyetik vidalama kılavuzu	19	1	5035048072219
DT79208-QZ	Küçük boy sert kasalı set EXTREME DeWALT® 2 metal matkap uçları 1.5, 2, 2.5, 3, 3.2, 3.5, 4, 4.5, 5, 5.5, 6, 6.5, 7mm	13	1	5035048072189
DT79218-QZ	Küçük boy sert kasalı set EXTREME DeWALT® 2 metal matkap ucu 2, 3, 4, 5, 6, 8, Ph2x4, Pz2x4, Ph2x50mm, Pz2x50mm, Düz 5.5x50mm, Manyetik uç tutucu, Manyetik vidalama kılavuzu	13	1	5035048072196
DT79228-QZ	Küçük boy sert kasalı set Ph1, 2x6, 3, Pz1, 2x6, 3, T10, 15, 20, 25, 30, 40, Düz 5.5, 8, Ph2x50mm, Pz2x50mm, Düz 5.5x50mm, Manyetik uç tutucu, Vidalama kılavuzu	29	1	5035048072202
DT7942-QZ	Küçük boy sert kasalı set EXTREME DeWALT® kobalt metal matkap uçları 4, 1.5, 2, 2.5, 3, 3.2, 4, 4.5, 5, 5.5, 6, 6.5, 7	13	1	5035048066003
DT705008-QZ	10 parça darbeli metal matkap uç seti 3, 3.2, 3.5, 4, 4.5, 5, 6, 8, 10, 12mm	10	1	5035048081921
DT705018-QZ	29 parça darbeli vidalama seti	29	1	5035048082591
DT705028-QZ	26 parça darbeli delme ve vidalama seti - PH/PZ	26	1	5035048082607
DT705038-QZ	26 parça darbeli delme ve vidalama seti - TX	26	1	5035048082614

## ORTA BOY SERT KASALI AKSESUAR SETLERİ

Kat. No.	Açıklama	Paket Miktarı	Min. Sip. Adedi	Barkod
DT79338-QZ	45 parça orta boy sert kasalı set Pz2 x10, Ph2x10, Düz6x5, Düz4x5, T10x5, T15x3, T25x3 Vidalama kılavuzu Uç tutucu 2 ad. lokma ucu	45	1	5035048072233
DT79348-QZ	42 parça orta boy sert kasalı set Pz2x10, Ph2x10, Düz6x5, Pz2x2 50mm, Ph2x2(50mm), Algen saflı kılavuz uçları - 1,5mmx2, 2mmx2, 3mmx2, 4mmx1, 5mmx1, 6mmx1 Vidalama kılavuzu Uç tutucu 2 ad. lokma ucu	42	1	5035048072240
DT79358-QZ	Orta boy sert kasalı set SDS-Plus EXTREME DeWALT® 2 matkap uçları 5, 6x2(110mm), 6x2, 7, 8, 9, 10, 12, 160mm	10	1	5035048072257
DT79378-QZ	Orta boy sert kasalı set SDS-Plus EXTREME DeWALT® 2 matkap uçları 5, 6, 6.5, 7, 8, Extreme™ beton matkap uçları 4, 5, 2x6, 7, 2x8, Pz1x2, Pz2x2, Pz3, Ph1, Ph2x2, Ph3 25mm tornavida uçları	21	1	5035048072271
DT7939-QZ	Orta boy sert kasalı set SDS-Plus EXTREME DeWALT® 2 matkap uçları 5, 5.5, 6, 7, 8, Pz1x2, Pz2x2, Pz3, Ph1, Ph2x2, Ph3 25mm, TX10, TX15, TX20, TX25, TX30, TX40 25mm, S14.5mm, S15.5mm, S16.5mm 25mm, Pz1x2, Pz2x2, Pz3, Ph1x2, Ph2x2, Ph3 50mm, TX20, TX25, TX30 70mm, manyetik uç tutucu, 7mm, 8mm lokma ucu	39	1	5035048011386
DT79368-QZ	Orta boy sert kasalı set SDS-Plus EXTREME DeWALT® 2 matkap uçları 5, 6, 6.5, 8, 10, Pz1x2, Pz2x2, Pz3, Ph1, Ph2x2, Ph3 25mm, TX10, TX15, TX20, TX25, TX30, TX40 25mm, S14.5mm, S15.5mm, S16.5mm 25mm, Pz1x2, Pz2x2, Pz3, Ph1x2, Ph2x2, Ph3 50mm, TX20, TX25, TX30 70mm bits, manyetik uç tutucu, 7mm, 8mm lokma ucu	39	1	5035048072264
DT79388-QZ	Orta boy sert kasalı set SDS-Plus EXTREME DeWALT® 2 matkap uçları 1, 1.5, 2, 2.5, 3, 3.2, 3.3, 3.5, 4, 4.2, 4.5, 4.8, 5, 5.5, 6, 6.5, 7, 7.5, 8, 10, 12, Pz1, Pz2x2, Pz3, Ph1, Ph2, Ph3, TX20, TX25 25mm bits, Magnetic drive guide, Magnetic bit holder, TX20, TX25 70mm, Pz2 bits, Ph2 50mm bits	36	1	5035048072288

## BÜYÜK BOY SERT KASALI AKSESUAR SETLERİ

Kat. No.	Açıklama	Paket Miktarı	Min. Sip. Adedi	Barkod
DT7926-XJ	Büyük boy sert kasalı set EXTREME DeWALT® 2 metal matkap uçları 1.1.5, 2, 2.5, 3, 3.2, 3.3, 3.5, 4, 4.2, 4.5, 4.8, 5, 5.5, 6, 6.5, 7, 7.5, 8, 8.5, 9, 9.5, 10, 10.5, 11, 11.5, 12, 12.5, 13 mm	29	1	5035048052341
DT5928-QZ	Büyük boy sert kasalı set kobalt metal matkap uçları 1, 1.5, 2, 2.5, 3, 3.2, 3.3, 3.5, 4, 4.2, 4.5, 4.8, 5, 5.5, 6, 6.5, 7, 7.5, 8, 8.5, 9, 9.5, 10, 10.5, 11, 11.5, 12, 12.5, 13 mm	29	1	5035048077412
DT5929-QZ	Büyük boy sert kasalı set HSS-G metal matkap uçları 1, 1.5, 2, 2.5, 3, 3.2, 3.3, 3.5, 4, 4.2, 4.5, 4.8, 5, 5.5, 6, 6.5, 7, 7.5, 8, 8.5, 9, 9.5, 10, 10.5, 11, 11.5, 12, 12.5, 13 mm	29	1	5035048077429
DT5930-QZ	Büyük boy sert kasalı set HSS-R metal matkap uçları 1, 1.5, 2, 2.5, 3, 3.2, 3.3, 3.5, 4, 4.2, 4.5, 4.8, 5, 5.5, 6, 6.5, 7, 7.5, 8, 8.5, 9, 9.5, 10, 10.5, 11, 11.5, 12, 12.5, 13 mm.	29	1	5035048077436





## MODÜLER AKSESUAR SETLERİ



Ağır hizmet tipi dayanıklı plastikten üretilmiş modüler aksesuar setleri çok çeşitli aksesuarları taşımak için kullanılabilecek gibi plastik dübel ve vida gibi diğer eşyaları da saklayabilirler.

## MODÜLER AKSESUAR SETLERİ

Kat. No.	Açıklama	Min. Sip. Adedi	Barkod
DT9289-QZ	90 parça set	1	5035048082041
DT9290-QZ	106 parça set	1	5035048082058
DT9291-QZ	95 parça set Extreme DeWALT Beton, Extreme DeWALT 2 Metal, Geniş ahsap, SDS-Plus, Torx, Pz, Ph, kılavuz uçlar	1	5035048012376
DT9292-QZ	100 parça set Extreme DeWALT Beton, Extreme DeWALT 2 Metal, Geniş ahsap, SDS-Plus, Torx, Düz, Pz, Ph, 50mm tornavida uçları, kılavuz uçlar	1	5035048012383
DT9293-QZ	100 parça set Extreme DeWALT Beton, Extreme DeWALT 2 Metal, Ahsap, Geniş ahsap, SDS-Plus, Torx, Düz, Pz, Ph, 50mm tornavida uçları, kılavuz uçlar	1	5035048012390
DT9294-QZ	100 parça set Extreme DeWALT Beton, Extreme DeWALT 2 Metal, Ahsap, Geniş ahsap, Torx, Düz, Pz, Ph, 50mm tornavida uçları, kılavuz uçlar	1	5035048012406
DT9296-QZ	90 parça set	1	5035048061626
DT9298-QZ	106 parça set	1	5035048245385
DT9299-QZ	100 parça set	1	5035048245392

## KÜÇÜK MIKNATISLI AKSESUAR SETLERİ



Mükemmel bir kullanılabilirliği olan küçük, modüler setler, büyük setlerle aynı sağlamlık ve şantiye şartlarına dayanıklılığı sunarken dar alanlarda saklanmak konusunda rahatlık sağlarlar.

## KÜÇÜK MIKNATISLI AKSESUAR SETLERİ

Kat. No.	Açıklama	Min. Sip. Adedi	Barkod
DT9281-QZ	63 parça set EXTREME DeWALT® beton (4,5,6x2,8x2 mm), EXTREME DeWALT® 2 Metal (1,5,2,2,5,3,3,5,4,4,5,5,5,5,6,6,5,7mm). Tornavida uçları: 50mm Pz2, Ph2, S1S.5, S16.5, 25mm Ph1, Ph2x3, Ph3, Pz1, Pz2x23, Pz3, T15, T20x2, T25x3, T30, T40, manyetik uç tutucu ve vidalama kılavuzu	1	5035048073308
DT9282-QZ	57 parça set ahsap matkap ucu (3,4,5,6,8,10,12mm), EXTREME DeWALT® geniş ahsap ucu (12,14,16,20,22,25mm). Tornavida uçları: 50mm Pz2, Ph2, S1S.5, S16.5, 25mm Ph1, Ph2x2, Ph3, Pz1, Pz2x3, Pz3, T15, T20x22, T25x3, T30, T40, manyetik uç tutucu ve vidalama kılavuzu	1	5035048073315
DT9283-QZ	69 parça set EXTREME DeWALT® SDS-Plus (6x110,6x160x2,8x160x2,10x160), EXTREME DeWALT® 2 Metal (1,5,2,2,5,3,3,5,4,4,5,5,5,5,6,6,5,7mm), EXTREME DeWALT® Beton (4,5,6x2,8x2 mm). Tornavida uçları: 50mm Pz2, Ph2, S1S.5, S16.5, 25mm Ph1, Ph2x2, Ph3, Pz1, Pz2x3, Pz3, T15, T20x22, T25x3, T30, T40, manyetik uç tutucu ve vidalama kılavuzu	1	5035048073322
DT9284-QZ	77 parça set EXTREME DeWALT® Kobalt (1,5,2,2,5,3,3,5,4,4,5,5,5,5,6,6,5,7mm), EXTREME DeWALT® 2 Metal (1,5,2,2,5,3,3,2,3,3,3,5,4,4,2,4,5,4,8,5,5,5,6,6,5,7,7,5,8,10,12mm) Tornavida uçları: 50mm Pz2, Ph2, S1S.5, S16.5, 25mm Ph1, Ph2x3, Ph3, Pz1, Pz2x23, Pz3, T15, T20x2, T25x3, T30, T40, manyetik uç tutucu ve vidalama kılavuzu	1	5035048073339
DT9285-QZ	65 parça set HSS-G (1,1,5,2,2,5,3,3,2,3,3,3,5,4,4,2,4,5,4,8,5,5,5,6,6,5,7,7,5,8,10,12mm). Tornavida uçları: 50mm Pz2, Ph2, S1S.5, S16.5, 25mm Ph1, Ph2x3, Ph3, Pz1, Pz2x23, Pz3, T15, T20x2, T25x3, T30, T40, manyetik uç tutucu ve vidalama kılavuzu	1	5035048073346
DT9286-QZ	72 parça set Beton (4,5,6x2,8x2 mm), HSS-G (1,1,5,2,2,5,3,3,2,3,3,3,5,4,4,2,4,5,4,8,5,5,5,6,6,5,7,7,5,8,10,12mm). Tornavida uçları: 50mm Pz2, Ph2, S1S.5, S16.5, 25mm Ph1, Ph2x2, Ph3, Pz1, Pz2x3, Pz3, T15, T20x22, T25x3, T30, T40, manyetik uç tutucu ve vidalama kılavuzu	1	5035048073353
DT9287-QZ	85 parça set HSS-G (1,1,5,2,2,5,3,3,2,3,3,3,5,4,4,2,4,5,4,8,5,5,5,6,6,5,7,7,5,8,10,12mm). Tornavida uçları: 50mm Pz2, Ph2, S1S.5, S16.5, 25mm Ph1, Ph2x23, Ph3, Pz1, Pz2x23, Pz3, T15, T20x2, T25x3, T30, T40, manyetik uç tutucu ve vidalama kılavuzu	1	5035048073445

## EXTREME DeWALT® TEZGAH TİPİ TESTERE BİÇAKLARI

**EXTREME  
DeWALT**



## ÖZELLİKLER

- Çok çeşitli metal kesme uygulamaları için bıçak çeşidi.
- Temiz, çapaksız kesim için geliştirilmiş çapraz diş biçimi.
- Aşındırıcı disklerden 4 kat daha hızlı keser.
- Dökme demir için uygun değildir.
- Bıçak seçiminden önce bıçak ve göbek çapını kontrol edin.

- Çok geniş mikro taneçikli karpit diş kullanımdan dolayı dış çok uzun süre keskinliğini korur.
- Bıçak titreşimini önleyen titreşim önleyici oluklar sayesinde olağanüstü kesme pürüzsüzlüğü.
- Paslanmaya dayanıklı karpit diş sayesinde tropik sert ahsap ve MDF gibi kesilmesi zor malzemede uzun bıçak ömrü.
- Perdahlı mil delikleri bıçağın mile mükemmel yerleşmesini sağlar.



## EXTREME DeWALT® TEZGAH TİPİ TESTERE BİÇAKLARI

Kat. No.	Bıçak/Göbek Çapı mm	Tabaka/Kesme Kal. mm	Diş Sayısı	Diş Biçimi	Eğim Açısı	Hızlı Kesme	Genel Amaçlı Kesme	Hassas Kesme	Çok Hassas Kesme	Alüminyum	Barkod
DT4211-QZ	210/30	1,8/2,6	18	Çapraz	25°	●					5035048057360
DT4221-QZ	210/30	1,8/2,6	24	Çapraz	-5°		●				5035048057421
DT4250-QZ	210/30	1,8/2,6	40	Çapraz	10°			●			5035048057520
DT4252-QZ	210/30	1,8/2,6	48	Çapraz	-5°			●			5035048057544
DT4253-QZ	210/30	1,8/2,6	56	Trapez	-5°			●			5035048057551
DT4285-QZ	210/30	1,8/2,6	80	Trapez	-5°				●	●	5035048057698
DT4254-QZ	215/30	1,8/2,6	60	Trapez	-5°			●			5035048057568
DT4310-QZ	216/30	1,8/2,6	24	Çapraz	-5°	●					5035048057827
DT4320-QZ	216/30	1,8/2,6	48	Çapraz	-5°		●				5035048057902
DT4350-QZ	216/30	1,8/2,6	60	Çapraz	-5°			●			5035048058107
DT4370-QZ	216/30	1,8/2,6	60	Trapez	-5°				●		5035048058220
DT4286-QZ	216/30	1,8/2,6	80	Trapez	-5°				●	●	5035048057704
DT4213-QZ	250/30	2,2/3,0	24	Çapraz	-5°	●					5035048057384
DT4311-QZ	250/30	2,2/3,0	24	Düz	10°	●					5035048057834
DT4321-QZ	250/30	2,2/3,0	30	Çapraz	10°		●				5035048057919
DT4226-QZ	250/30	2,2/3,0	30	Çapraz	20°		●				5035048057476
DT4322-QZ	250/30	2,2/3,0	40	Çapraz	10°		●				5035048057926
DT4323-QZ	250/30	2,2/3,0	48	Çapraz	20°		●				5035048057933
DT4351-QZ	250/30	2,2/3,0	60	Çapraz	10°			●			5035048058114
DT4352-QZ	250/30	2,2/3,0	60	Trapez	-5°			●			5035048058121
DT4353-QZ	250/30	2,2/3,0	80	Çapraz	10°			●			5035048058138
DT4354-QZ	250/30	2,2/3,0	80	Çapraz	-5°			●			5035048058145
DT4287-QZ	250/30	2,2/3,0	80	Trapez	-5°				●	●	5035048057711
DT4373-QZ	250/30	2,2/3,0	80	Trapez	10°				●		5035048058251
DT4282-QZ	250/30	2,2/3,0	96	Trapez	-5°				●	●	5035048057667
DT4214-QZ	260/30	1,8/2,6	24	Çapraz	15°	●					5035048057391
DT4312-QZ	260/30	1,8/2,6	24	Çapraz	15°	●					5035048057841
DT4324-QZ	260/30	1,8/2,6	48	Çapraz	10°		●				5035048057940
DT4280-QZ	260/30	1,8/2,6	80	Trapez	-5°				●	●	5035048057643
DT4314-QZ	300/30	2,2/3,0	30	Çapraz	10°	●					5035048057865
DT4327-QZ	300/30	2,2/3,0	48	Çapraz	10°		●				5035048057971
DT4328-QZ	300/30	2,2/3,0	60	Çapraz	10°		●				5035048057988
DT4329-QZ	300/30	2,2/3,0	60	Trapez	10°			●			5035048057995
DT4357-QZ	300/30	2,2/3,0	72	Trapez	10°			●			5035048058176
DT4281-QZ	300/30	2,2/3,0	80	Trapez	-5°				●	●	5035048057650
DT4376-QZ	300/30	2,2/3,0	96	Trapez	10°				●	●	5035048058299
DT4378-QZ	300/30	2,2/3,0	96	Trapez	-5°				●	●	5035048058305
DT4210-QZ	305/30	1,8/2,6	32	Çapraz	-5°	●					5035048057353
DT4330-QZ	305/30	2,2/3,0	36	Çapraz	-5°		●				5035048058008
DT4340-QZ	305/30	2,2/3,0	48	Çapraz	10°		●				5035048061909
DT4260-QZ	305/30	1,8/2,6	60	Çapraz	-5°			●			5035048057629
DT4331-QZ	305/30	2,2/3,0	60	Çapraz	-5°			●			5035048058015
DT4283-QZ	305/30	1,8/2,6	80	Trapez	-5°				●	●	5035048057674
DT4288-QZ	305/30	2,2/3,0	80	Trapez	-5°				●	●	5035048057728
DT4290-QZ	305/30	2,2/3,0	96	Trapez	-5°				●	●	5035048057742
DT4215-QZ	315/30	2,2/3,0	24	Çapraz	10°	●					5035048057407
DT4332-QZ	315/30	2,2/3,0	48	Çapraz	10°		●				5035048058022
DT4358-QZ	315/30	2,2/3,0	72	Çapraz	10°			●			5035048058183
DT4289-QZ	315/30	2,2/3,0	80	Trapez	-5°				●	●	5035048057735
DT4333-QZ	350/30	2,2/3,0	42	Çapraz	10°		●				5035048058039
DT4334-QZ	350/30	2,2/3,0	54	Çapraz	10°		●				5035048058046
DT4359-QZ	350/30	2,2/3,0	80	Trapez	-5°			●			5035048058190
DT4360-QZ	350/30	2,2/3,0	84	Çapraz	10°			●			5035048058206
DT4291-QZ	350/30	2,2/3,0	96	Trapez	-5°				●	●	5035048057759
DT4317-QZ	400/30	2,5/3,0	36	Çapraz	10°	●					5035048057896
DT4338-QZ	400/30	2,5/3,5	60	Çapraz	10°		●				5035048058084



## DÜZ (FT)

Diş üst tarafta 0 derece açıyla tasarlanmıştır. Kesme kalitesinin kesme hızından daha önemli olduğu yarma ve genel amaçlı kesmelerde kullanılır.



## ÇAPRAZ (ATB)

Dişin üst açılarının 10 - 25 derece arasında soldan sağa değiştiği diş biçimi. Sert ve yumuşak aşıpta enine kesme ve aşıpta genel amaçlı kesmede idealdir.



## TRAPEZ (TCG)

Trapez şekilli dişle karşılıklı duran düz tepeli diş biçimi. Laminat gibi kırılğan malzemelerde talası önlemek için dar kesim sağlar.



## OYUK (HG)

Malzemenin üst ve alt tarafında talasız ve pürüzsüz kesim yapmak için çok keskin kenarlar. Çift yüzeyli kompozit plakalar ve melamin kesmek için ideal.





EXTREME DeWALT® DAİRE TESTERE BİÇAKLARI



- Testereye uygunluk, kesilecek malzeme ve kesme hassaslığı için bıçak ambalajına bakın.

- Titreşim ve sesi azaltan lazer kesimli genişleme olukları sayesinde mükemmel yüzey pürüzsüzlüğü.
- Dengeli ve gerilimli lazer kesimli plaka sayesinde sürekli hassas kesme.
- Geniş mikro taneçikli karpit diş sayesinde dişlerin uzun süre bileylenmesi gerekmez.



EXTREME DeWALT® DAİRE TESTERE BİÇAKLARI

Kat. No.	Bıçak/Göbek Çapı mm	Tabaka/Kesme Kal. mm	Diş Sayısı	Diş Biçimi	Eğim Açısı	Hızlı Kesme	Genel Amaçlı Kesme	Hassas Kesme	Çok Hassas Kesme	Alüminyum	Barkod
DT4053-QZ	150/20	1.8/2.6	30	Çapraz	10°						5035048056943
DT4081-QZ	150/20	1.8/2.6	40	Trapez	-5°						5035048057124
DT4004-QZ	152/20	1.8/2.6	12	Çapraz	25°						5035048056592
DT4022-QZ	152/20	1.8/2.6	18	Çapraz	25°						5035048056745
DT4055-QZ	152/20	1.8/2.6	30	Çapraz	10°						5035048056967
DT4005-QZ	160/16	1.8/2.6	24	Çapraz	25°						5035048056608
DT4056-QZ	160/16	1.8/2.6	36	Çapraz	10°						5035048056974
DT4083-QZ	160/16	1.8/2.6	48	Trapez	-5°						5035048057148
DT4006-QZ	160/20	1.8/2.6	12	Çapraz	25°						5035048056615
DT4023-QZ	160/20	1.8/2.6	24	Çapraz	25°						5035048056752
DT4057-QZ	160/20	1.8/2.6	36	Çapraz	10°						5035048056981
DT4084-QZ	160/20	1.8/2.6	48	Trapez	-5°						5035048057155
DT4024-QZ	160/30	1.8/2.6	24	Çapraz	25°						5035048056769
DT4085-QZ	160/30	1.8/2.6	48	Trapez	-5°						5035048057162
DT4025-QZ	165/16	1.8/2.6	24	Çapraz	25°						5035048056776
DT4026-QZ	165/20	1.8/2.6	24	Çapraz	25°						5035048056783
DT4087-QZ	165/20	1.8/2.6	48	Trapez	-5°						5035048057186
DT4007-QZ	165/30	1.8/2.6	12	Çapraz	25°						5035048056622
DT4027-QZ	165/30	1.8/2.6	24	Çapraz	25°						5035048056790
DT4088-QZ	165/30	1.8/2.6	48	Trapez	-5°						5035048057193
DT4058-QZ	170/30	1.8/2.6	30	Çapraz	10°						5035048056998
DT4059-QZ	180/30	1.8/2.6	30	Çapraz	10°						5035048057001
DT4091-QZ	180/30	1.8/2.6	48	Trapez	-5°						5035048057223
DT4012-QZ	184/16	1.8/2.6	12	Çapraz	25°						5035048056677
DT4011-QZ	184/16	1.8/2.6	16	Çapraz	25°						5035048056660
DT4031-QZ	184/16	1.8/2.6	28	Çapraz	25°						5035048056837
DT4063-QZ	184/16	1.4/2.6	40	Çapraz	10°						5035048057049
DT4092-QZ	184/16	1.8/2.6	48	Trapez	-5°						5035048057230
DT4032-QZ	184/20	1.8/2.6	28	Çapraz	25°						5035048056844
DT4062-QZ	184/20	1.8/2.6	40	Çapraz	10°						5035048057032
DT4034-QZ	190/20	1.8/2.6	28	Çapraz	10°						5035048056868
DT4065-QZ	190/20	1.8/2.6	40	Çapraz	10°						5035048057063
DT4095-QZ	190/20	1.8/2.6	48	Trapez	-5°						5035048057261
DT4013-QZ	190/30	1.8/2.6	16	Çapraz	25°						5035048056684
DT4033-QZ	190/30	1.8/2.6	28	Çapraz	10°						5035048056851
DT4064-QZ	190/30	1.8/2.6	40	Çapraz	10°						5035048057056
DT4094-QZ	190/30	1.8/2.6	48	Trapez	-5°						5035048057254
DT4096-QZ	200/30	1.8/2.6	56	Trapez	-5°						5035048057278
DT4224-QZ	230/30	2.2/3.0	28	Çapraz	25°						5035048057452
DT4225-QZ	230/30	2.2/3.0	40	Çapraz	10°						5035048057469
DT4256-QZ	230/30	2.2/3.0	56	Trapez	-5°						5035048057582
DT4037-QZ	235/25.4	2.2/3.0	28	Çapraz	25°						5035048056889
DT4068-QZ	235/25.4	2.2/3.0	40	Çapraz	10°						5035048057094
DT4098-QZ	235/25.4	2.2/3.0	56	Trapez	-5°						5035048057292
DT4015-QZ	235/30	2.2/3.0	18	Çapraz	25°						5035048056707
DT4036-QZ	235/30	2.2/3.0	28	Çapraz	25°						5035048056882
DT4067-QZ	235/30	2.2/3.0	40	Çapraz	10°						5035048057087
DT4097-QZ	235/30	2.2/3.0	56	Trapez	-5°						5035048057285
DT4016-QZ	240/30	2.2/3.0	18	Çapraz	20°						5035048056714
DT4038-QZ	240/30	2.2/3.0	28	Çapraz	20°						5035048056905
DT4069-QZ	240/30	2.2/3.0	40	Çapraz	20°						5035048057100
DT4099-QZ	240/30	2.2/3.0	56	Trapez	-5°						5035048057308

ŞARJLI DAİRE TESTERE BİÇAKLARI



- Ağır hizmet tipi tungsten karpit uçlar daha uzun bıçak ömrü sağlar.
- İnce diş sırtı tasarımı akü boşalmasını en aza indirerek şarj başına daha fazla kesim sağlar.
- Pürüzsüz bir yüzey için ucu jilet keskinliğinde taşıyan üçlü keskinleştirme işlemi.
- DeWALT Şarjlı Daire Testerelede kullanılmak için tasarlanmıştır. Bıçak çesidi, ahşap, plastik ve demirden olmayan metal kesme bıçaklarından oluşur.



ŞARJLI DAİRE TESTERE BİÇAKLARI

Kat. No.	Bıçak/Göbek Çapı mm	Tabaka/Kesme Kal. mm	Diş Sayısı	Diş Biçimi	Eğim Açısı	Hızlı Kesme	Genel Amaçlı Kesme	Hassas Kesme	Çok Hassas Kesme	Alüminyum	Barkod
DT1200-QZ	136/10	1.5	16	Çapraz	+20°						5011402378159
DT1201-QZ	136/10	1.5	24	Çapraz	+20°						5011402370160
DT1202-QZ	136/10	1.5	30	Düz	+3°						5011402378173
DT1203-QZ	165/10	1.5	18	Çapraz	+20°						5035048031056
DT1204-QZ	165/10	1.5	24	Çapraz	+20°						5035048031063
DT1205-QZ	165/10	1.5	36	Düz	+3°						5035048031186
DT1208-QZ	165/20	1.5	16	Çapraz	+20°						5035048060490
DT1207-QZ	165/20	1.5	24	Çapraz	+20°						5035048060483
DT1206-QZ	165/20	1.5	36	Düz	+3°						5035048060476
DT1210-XJ	173/20	2.2	50	Trapez	0°						5035048056431
DT1266-QZ	173/20	1.8	60	Trapez	0°						5035048080429
DT1211-QZ	184/20	1.8	24	Çapraz	+18°						5035048061992

DAİRE TESTERE BİÇAKLARI



- Testereye uygunluk, kesilecek malzeme ve kesme hassaslığı için bıçak ambalajına bakın.

- Mükemmel bıçak keskinliği ve daha hızlı kesim için hassas perdelanmış kesme açları.
- Çok yüksek dayanıklılık için "K20" ekstra sağlam karpit ve benzersiz kama tipi sırt tasarımı.
- Profesyonel kalite için kalın çelik plakalı sert gövde.



İNŞAAT MALZEMELERİ KESMEK İÇİN DAİRE TESTERE BİÇAKLARI

Kat. No.	Bıçak/Göbek Çapı mm	Tabaka/Kesme Kal. mm	Diş Sayısı	Diş Biçimi	Eğim Açısı	Ek Göbek Halkaları	Hızlı Kesme	Genel Amaçlı Kesme	Barkod
DT1164-QZ	150/20	1.5/2.4	12	Çapraz	+20°				5035048011263
DT1140-QZ	152/20	1.5/2.4	12	Çapraz	+20°				5035048011010
DT1141-QZ	152/20	1.5/2.4	24	Çapraz	+10°				5035048011027
DT1142-QZ	160/20	1.5/2.4	18	Çapraz	+20°	16			5035048011034
DT1143-QZ	160/20	1.5/2.4	30	Çapraz	+10°	16			5035048011041
DT1166-QZ	165/20	1.5/2.4	18	Çapraz	+20°				5035048080290
DT1167-QZ	165/20	1.5/2.4	30	Çapraz	+10°				5035048080306
DT1144-QZ	165/30	1.5/2.4	18	Çapraz	+20°	16,20			5035048011058
DT1145-QZ	165/30	1.5/2.4	30	Çapraz	+10°	16,20			5035048011065
DT1146-QZ	170/30	1.5/2.4	18	Çapraz	+20°				5035048011072
DT1147-QZ	170/30	1.5/2.4	30	Çapraz	+10°				5035048011089
DT1149-QZ	184/16	1.7/2.6	18	Çapraz	+20°				5035048011102
DT1151-QZ	184/16	1.7/2.6	30	Çapraz	+10°				5035048011126
DT1148-QZ	184/30	1.7/2.6	18	Çapraz	+20°	20			5035048011096
DT1150-QZ	184/30	1.7/2.6	30	Çapraz	+10°	20			5035048011119
DT1165-QZ	190/16	1.7/2.6	18	Çapraz	+20°				5035048014318
DT1152-QZ	190/30	1.7/2.6	18	Çapraz	+20°	20			5035048011133
DT1153-QZ	190/30	1.7/2.6	40	Çapraz	+10°	16,20			5035048011140
DT1175-QZ	230/30	1.7/2.6	24	Çapraz	+20°				5035048080313
DT1176-QZ	230/30	1.7/2.6	40	Çapraz	+10°				5035048080320
DT1156-QZ	235/30	1.7/2.6	24	Çapraz	+20°	25.4			5035048011171
DT1157-QZ	235/30	1.7/2.6	40	Çapraz	+10°	25.4			5035048011188

HIZLI KESME

- Bıçaklar yumuşak ve sert ahşabı hızlı bir şekilde kesmek için tasarlanmıştır.
- Geniş boyutların küçültülmesinde idealdir.
- ATB diş biçimi, az diş sayısı ve dik diş açısı eğimi.

GENEL AMAÇLI KESME VE ENİNE KESME

- Doğal ahşap, kontrplak, laminatlar ve plakalarda her türlü dikine ve enine kesme.
- ATB diş biçimi, orta diş sayısı ve pozitif diş açısı eğimi, bıçakların yüksek hızda kesmesini sağlar.

HASSAS KESME VE ENİNE KESME

- Kontrplak, yumuşak ahşap ve her türlü sert ahşapta hassas enine kesme.
- ATB diş biçimi, yüksek diş sayısı ve özel ayarlanmış diş açıları mükemmel pürüzsüzlük sağlar.

ÇOK HASSAS KESME

- Bıçaklar, kontrplak, kaplamalar, laminatlar ve plastiklerde ÇOK hassas kesme için tasarlanmıştır.
- Bıçaklar, laminat malzemelerde kırılmaları önlemek için tasarlanmıştır.
- TCG diş biçimi kesilen malzeme üzerinde mükemmel pürüzsüzlük sağlar.

ALÜMİNYUM KESME

- Bıçaklar alüminyumda kesmek için mükemmelleştirilmiştir.
- TCG diş biçimi kesilen malzeme üzerinde temiz ve hassas kesim sağlar.

## DAİRE TESTERE BİÇAKLARI 150mm - 240mm

1. AŞAMA: TESTEREYE UYGUNLUK VE BİÇAK ÖLÇÜSÜNÜ BELİRLEYİN.  
 2. AŞAMA: KESİLECEK MALZEMİYİ BELİRLEYİN.  
 3. AŞAMA: KESME KALİTESİ VEYA UYGULAMAYI BELİRLEYİN.

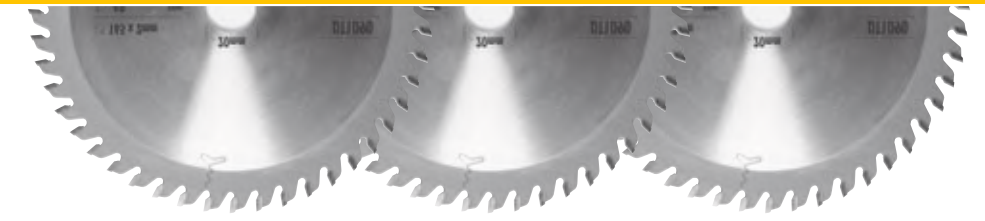

1.	2.	3.	Bıçak Ø mm	Göbek Ø mm	150 20	152 20	160 16	160 20	160 30	165 16	165 20		165 30	170 30	180 30	184 16	184 20	184 30	190 16	190 20	190 30	200 30	230 30	235 25.4	235 30	240 30			
2.	Kesilecek Malzeme	3. Kesme Tipi	Dış Sayısı	Dış Biçimi	Eğim Açısı																								
Kontrollük Doğal Ahşap MDF	Hızlı Kesme	12	ATB	25		DT4004		DT4006					DT4007			DT4012													
					16	ATB	25								DT4011					DT4013									
					18	ATB	25																					DT4015	DT4016
	Genel Amaçlı Kesme	18	ATB	25		DT4022																							
					24	ATB	25		DT4005	DT4023	DT4024	DT4025	DT4026	DT4027															
					28	ATB	10															DT4034	DT4033						
					28	ATB	20																						DT4038
					28	ATB	25												DT4031	DT4032						DT4224	DT4037	DT4036	
	Hassas Kesme	30	ATB	10		DT4053	DT4055								DT4058	DT4059													
					36	ATB	10			DT4056	DT4057																		
					40	ATB	10											DT4063	DT4062		DT4065	DT4064		DT4225	DT4068	DT4067	DT4069		
					40	ATB	20																						
					48	ATB	5								DT1090														
	Kaplamlar Laminatlar Plastikler Alüminyum	Çok Hassas Kesme	40	TCG	-5	DT4081																							
						48	TCG	-5			DT4084	DT4085	DT4087	DT4088	DT4091	DT4092		DT4095	DT4094										
56						TCG	-5																	DT4096	DT4256	DT4098	DT4097	DT4099	
İnşaat Malzemeleri Yumuşak ahşap Birden fazla kullanılmış ahşap Çivili ahşap	Hızlı Kesme	12	ATB	20	DT1164	DT1140																							
					18	ATB	20			DT1142		DT1166	DT1144	DT1146	DT1149	DT1148	DT1165	DT1152											
					24	ATB	20																					DT1156	
	Genel Amaçlı Kesme	24	ATB	20		DT1141																							
					30	ATB	20			DT1143		DT1167	DT1145	DT1147	DT1151	DT1150													
					40	ATB	20																DT1153				DT1157		



## EXTREME DeWALT® DAİRE TESTERE BİÇAKLARI



Bıçaklar dalma testerede kullanılmak üzere tasarlanmıştır. Detaylar için bıçak bilgilerine bakın.

EXTREME  
DEWALT

## DALMA TESTERE BİÇAKLARI

Kat. No.	Bıçak/Göbek Çapı mm	Tabaka/Kesme Kal. mm	Dış Sayısı	Dış Biçimi	Hızlı Kesme	Genel Amaçlı Kesme	Hassas Kesme	Çok Hassas Kesme	Alüminyum	Barkod
DT1089-QZ	165/20	1.6/2	18	ATB	●					5035048083383
DT1091-QZ	165/20	1.6/2	40	ATB		●				5035048072677
DT1090-QZ	165/20	1.6/2	48	ATB			●			5035048066416
DT1086-QZ	165/20	1.6/2	48	TCG				●		5035048083352
DT1087-QZ	165/20	1.6/2	54	MTCG				●		5035048083369
DT1088-QZ	165/20	1.6/2	54	TCG				●	●	5035048083376

## ŞARJLI GÖNYE TESTERE BİÇAĞI



Özellikle DW017 24V Gönye testere ile kullanılmak için tasarlanmıştır.

## ŞARJLI GÖNYE TESTERE BİÇAĞI

Kat. No.	Bıçak Çapı mm	Göbek Çapı mm	Tabaka Kalınlığı mm	Kesme Kalınlığı mm	Dış Sayısı	Dış Biçimi	Eğim Açısı	Barkod
DT1700-QZ	216	30	1.6	2.4	24	Çapraz	0°	5035048056448

## GÖBEK HALKALARI



## GÖBEK HALKALARI

Kat. No.	Dış Çap mm	İç Çap mm	Kalınlık mm	Paket Miktarı	Min. Sip. Adedi	Barkod
DT1094-QZ	30	16	1.8	10	10	5011402382071
DT1095-QZ	30	20	1.8	10	10	5011402382088
DT1096-QZ	30	25	1.8	10	10	5011402382095
DT1099-QZ	30	25	2.2	10	10	5011402382101

## XPC AHŞAP KESİM BİÇAKLARI

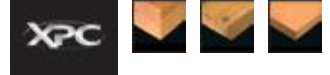

## ÖZELLİKLER

- DeWALT XPC bıçakları uzun ömür, mükemmel kontrol, kıymıksız kesim ve hızlı kesmek için tasarlanmıştır.
- Benzersiz dalma ucu her türlü ahşap malzemede kolay dalarak kesme sağlar.
- 15mm kalınlığa kadar ahşap, sunta, kontrplakta hızlı, kavisli kesim, dalarak kesime uygun değildir.

## T SAFT - U SAFT

Kat. No.	Uygulamalar	Uzunluk mm	Çalışma Uzunluğu mm	Dış Aralığı mm	Maks. Kesme Der. mm	Eşdeğer Bosch No.	Paket Miktarı	Barkod
DT2205-QZ	30mm kalınlığa kadar ahşap, sunta, kontrplak, laminat ve plastikte temiz ve hızlı hassas kesim	100	75	2.5	30	T101B	5	5035048074978
DT2206-QZ	30mm kalınlığa kadar ahşap, sunta, kontrplak, laminat ve plastikte temiz ve hızlı hassas kesim	100	75	2.5	30	T101B	20	5035048074985
DT2207-QZ	Ahşap ve laminatta temiz, kıymıksız kesim için aşağı doğru kesen bıçak	100	75	2.5	40	T101BR	5	5035048074992
DT2209-QZ	60mm kalınlığa kadar ahşap, sunta, kontrplak, laminat ve plastikte temiz ve hızlı hassas kesim	100	75	4.2	60	T101D	5	5035048074992
DT2210-QZ	60mm kalınlığa kadar ahşap, sunta, kontrplak, laminat ve plastikte temiz ve hızlı hassas kesim	100	75	4.2	60	T101D	20	5035048074992
DT2211-QZ	60mm kalınlığa kadar ahşap, sunta, kontrplak, laminat ve plastikte kaba kesim	100	75	3.1	60	T111C	5	5035048074992
DT2212-QZ	60mm kalınlığa kadar ahşap, sunta, kontrplak, laminat ve plastikte kaba kesim	100	75	3.1	60	T111C	20	5035048074992
DT2213-QZ	60mm kalınlığa kadar ahşap, sunta, kontrplak, laminat ve plastikte hızlı kesim	100	75	4.2	60	T144D	5	5035048074992
DT2214-QZ	60mm kalınlığa kadar ahşap, sunta, kontrplak, laminat ve plastikte hızlı kesim	100	75	4.2	60	T144D	20	5035048074992
DT2216-QZ	15mm kalınlığa kadar ahşap, sunta, kontrplakta hızlı, kavisli kesim, dalarak kesime uygun değildir	82	54	2.0	15	T119B0	5	5035048074992
DT2217-QZ	60mm kalınlığa kadar ahşap, sunta, kontrplak, laminat ve plastikte temiz ve hızlı hassas kesim, çok uzun ömür için Bi-Metal	100	75	2.5	30	T101BF	3	5035048074992
DT2218-QZ	60mm kalınlığa kadar ahşap, sunta, kontrplak, laminat ve plastikte temiz ve hızlı hassas kesim, çok uzun ömür için Bi-Metal	100	75	4.0	60	T1101DF	3	5035048074992
DT2219-QZ	40mm kalınlığa kadar ahşap ve laminatta temiz, kıymıksız kesim için aşağı doğru kesen bıçak, çok uzun ömür için Bi-Metal	100	75	2.5	40	T101BRF	3	5035048074992
DT2220-QZ	60mm kalınlığa kadar ahşap, sunta, kontrplak, laminat ve plastikte hızlı kesim, çok uzun ömür için Bi-Metal	100	75	4.0	60	T144DF	3	5035048074992
DT2221-QZ	15mm kalınlığa kadar alüminyum ve 30mm kalınlığa kadar plastikte hızlı kesim, çok uzun ömür için Bi-Metal	100	75	3.0	30	T127DF	3	5035048074992
DT2208-QZ	30mm kalınlığa kadar ahşap, sunta, kontrplak, laminat ve plastikte temiz ve hızlı hassas kesim, U saft	94	75	2.5	30	U101B	5	5035048074992
DT2215-QZ	60mm kalınlığa kadar ahşap, sunta, kontrplak, laminat ve plastikte temiz ve hızlı hassas kesim, U saft	94	75	4.0	60	U144D	5	5035048074992

## HCS AHŞAP KESİM BİÇAK SETLERİ

Kat. No.	Açıklama	İçerik	Barkod
DT2296-QZ	10 parça set	DT2209 x2, DT2205 x2, DT2213 x2, DT2216, DT2218, DT2217, DT2220	5035048065142
DT2298-QZ	14 parça set	DT2209 x3, DT2205 x3, DT2213 x3, DT2216 x2, DT2218, DT2217, DT2220	5035048065159



XPC

## AHSAP KESİM BİÇAKLARI

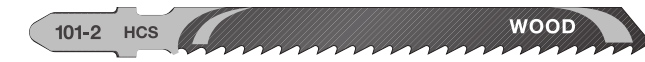

## ÖZELLİKLER

- DEWALT HCS dekupaj testere bıçakları ahşap, laminat ve plastik dahil çeşitli malzemelerde kaliteli kesim sağlamak üzere üretilmiştir.
- Yüksek karbon çeliğinden yapılmıştır.
- Ahşap, laminat, sunta, plastik gibi yumuşak malzemelerde kullanılmak üzere tasarlanmıştır.



## T ŞAFT

Kat. No.	Uygulamalar	Uzunluk mm	Çalışma Uzunluğu mm	Diş Aralığı mm	Maks. Kesme Der. mm	Eşdeğer Bosch No.	Paket Miktarı	Barkod
DT2177-QZ	60mm kalınlığa kadar ahşap ve plastikte kaba, düz kesim	100	72	3	60	T111C	20	5035048033210
DT2187-QZ	60mm kalınlığa kadar ahşap ve plastikte kaba, düz kesim	100	72	3	60	T111C	100	5035048033227
DT2050-QZ	15mm kalınlığa kadar yumuşak ahşap, kontrplak ve sunta da kavisi kesim	76	48	2	15	T119B0	5	5035048060896
DT2052-QZ	60mm kalınlığa kadar ahşap ve sunta ve fiber levhada hızlı, temiz kesim	116	87	3	65	T301CD	5	5035048060919
DT2053-QZ	Ahşap ve laminatlarda aşağı doğru, kıymıksız kesim	100	73	2.5	40	T101BR	5	5035048060926
DT2164-QZ	60mm kalınlığa kadar ahşap, sunta, kontrplak, suntalam ve plastikte hızlı, düz kesim	100	68	4	60	T101D	5	5035048033128
DT2174-QZ	60mm kalınlığa kadar ahşap, sunta, kontrplak, suntalam ve plastikte hızlı, düz kesim	100	68	4	60	T101D	20	5035048033159
DT2184-QZ	60mm kalınlığa kadar ahşap ve sunta da hızlı, düz kesim	100	68	4	60	T101D	100	5035048033203
DT2165-QZ	30mm kalınlığa kadar ahşap, sunta, kontrplak, suntalam ve plastikte hızlı, düz kesim	100	73	2.5	30	T101B	5	5035048033135
DT2175-QZ	30mm kalınlığa kadar ahşap, sunta, kontrplak, suntalam ve plastikte hızlı, düz kesim	100	73	2.5	30	T101B	20	5035048033166
DT2185-QZ	30mm kalınlığa kadar ahşap, sunta, kontrplak, suntalam ve plastikte hızlı, düz kesim	100	73	2.5	30	T101B	100	5035048033197
DT2168-QZ	30mm kalınlığa kadar ahşap, sunta, kontrplak, suntalam ve plastikte hassas, kavisi kesim	76	47	1.4	30	T101AO	5	5035048033234
DT2049-QZ	60mm kalınlığa kadar ahşap ve sunta da temiz ve düz hatlı kesim (çok kalın bıçak)	100	68	4	60	T101DP	5	5035048060889
DT2051-QZ	85mm kalınlığa kadar ahşap, sunta, kontrplak, fiber levhada hızlı, kaba kesim	132	100	4	85	T301DL	5	5035048060902
DT2077-QZ	60mm kalınlığa kadar ahşap ve sunta da hızlı, kavisi kesim	100	70	4	60	T244D	5	5035048060858
DT2166-QZ	60mm kalınlığa kadar ahşap ve sunta da hızlı, düz kesim	100	68	4	60	T144D	5	5035048033142
DT2176-QZ	60mm kalınlığa kadar ahşap ve sunta da hızlı, düz kesim	100	68	4	60	T144D	20	5035048033173
DT2186-QZ	60mm kalınlığa kadar ahşap, sunta, kontrplak, suntalam ve plastikte hızlı, düz kesim	100	68	4	60	T144D	100	5035048033180
DT2169-QZ	100mm kalınlığa kadar ahşap ve sunta da hızlı, düz kesim	152	116	4	100	T344D	5	5035048033241
DT2048-QZ	65mm kalınlığa kadar ahşap, sunta, kontrplak ve laminatta temiz kesim	116	87	2.5	65	T301BCP	5	5035048060872
DT2074-QZ	Ahşapta düz ve hassas kesim, yüzeye 180° ile silme keser	112	74	2.3	65	T142HB	1	5035048060827
DT2075-QZ	60mm kalınlığa kadar ahşap ve sunta da hızlı ve çok düz hatlı kesim (çok kalın bıçak)	100	68	4	60	T144DP	5	5035048060834
DT2076-QZ	100mm kalınlığa kadar ahşap ve sunta da hızlı ve çok düz hatlı kesim (çok kalın bıçak)	152	116	4	100	T344DP	5	5035048060841
DT2057-QZ	65mm kalınlığa kadar ahşap, sunta ve fiber levhada kesim, farklı malzeme kalınlıklarında hızlı kesim için Progressor bıçak	116	91	2-3	65	T234X	5	5035048060964
DT2167-QZ	120mm kalınlığa kadar inşaat kerestesinde hızlı, kaba kesim	180	155	4	120	T744D	5	5035048014455

## U ŞAFT

Kat. No.	Uygulamalar	Uzunluk mm	Çalışma Uzunluğu mm	Diş Aralığı mm	Maks. Kesme Der. mm	Eşdeğer Bosch No.	Paket Miktarı	Barkod
DT2062-QZ	60mm kalınlığa kadar ahşap ve sunta da basit kesim	91	70	2.5	60	U111D	5	5035048061015
DT2060-QZ	30mm kalınlığa kadar ahşap, sunta, kontrplak, laminat ve plastikte temiz ve düz kesim	100	78	2.5	30	U101B	5	5035048060995
DT2061-QZ	60mm kalınlığa kadar ahşap ve sunta da düz kesim	100	76	4	60	U144D	5	5035048061008

## EXTREME DeWALT® BI-METAL METAL KESİM BİÇAKLARI



## ÖZELLİKLER

- DeWALT HSS dekupaj testere bıçakları, demirden olan ve demirden olmayan malzemelerde kaliteli kesim için üretilmiştir.
- EXTREME DeWALT® bi-metal dekupaj testere bıçakları, demirden olan ve demirden olmayan malzemelerde uzun ömür ve ekstra dayanıklılık için tasarlanmıştır.
- Yüksek dayanıklılık için tamamen sertleştirilmiş yüksek hız çeliği.
- Alüminyum, demirden olan ve demirden olmayan malzemelerde kullanılır.

## T ŞAFT

Kat. No.	Uygulamalar	Uzunluk mm	Çalışma Uzunluğu mm	Diş Aralığı mm	Maks. Kesme Der. mm	Eşdeğer Bosch No.	Paket Miktarı	Barkod
DT2150-QZ	3mm kalınlığa kadar çelik ve ayrıca alüminyum, bakır, pirinç ve diğer yumuşak metallerde hızlı kesim	86	61	1	3	T118AF	3	5035048059425
DT2154-QZ	6mm kalınlığa kadar çelik ve ayrıca 3 - 5mm kalınlığa kadar alüminyum, bakır, pirinç ve diğer yumuşak metallerde hızlı kesim	76	51	1.8	6	T118BF	3	5035048059432
DT2156-QZ	2.5mm kalınlığa tabaka metallerde hızlı kesim	76	51	0.8	2.5	T118GF	3	5035048059449
DT2054-QZ	1.5 - 4mm kalınlığa ince tabaka metalde kavisi kesim, Bi-Metal	82	55	1.5	4	T118EOF	5	5035048060933

## METAL KESİM BİÇAKLARI

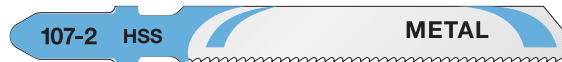

## ÖZELLİKLER

- DeWALT HSS dekupaj testere bıçakları, demirden olan ve demirden olmayan malzemelerde kaliteli kesim için üretilmiştir.
- Yüksek dayanıklılık için tamamen sertleştirilmiş yüksek hız çeliği.
- Alüminyum, demirden olan ve demirden olmayan malzemelerde kullanılır.

## T ŞAFT

Kat. No.	Uygulamalar	Uzunluk mm	Çalışma Uzunluğu mm	Diş Aralığı mm	Maks. Kesme Der. mm	Eşdeğer Bosch No.	Paket Miktarı	Barkod
DT2160-QZ	1.5 - 4mm kalınlığa ince metal, demirden olmayan metal, alüminyum ve tabaka metalde düz kesim	76	50	1.2	4	T118A	5	5035048033050
DT2170-QZ	1.5 - 4mm kalınlığa ince metal, demirden olmayan metal, alüminyum ve tabaka metalde düz kesim	76	50	1.2	4	T118A	20	5035048033098
DT2190-QZ	1.5 - 4mm kalınlığa ince metal, demirden olmayan metal, alüminyum ve tabaka metalde düz kesim	76	50	1.2	4	T118A	100	5035048034057
DT2161-QZ	2.5 - 6mm kalınlığa kalın metal, demirden olmayan metal ve alüminyumda düz kesim	76	50	2	6	T118B	5	5035048033067
DT2171-QZ	2.5 - 6mm kalınlığa kalın metal, demirden olmayan metal ve alüminyumda düz kesim	76	50	2	6	T118B	20	5035048033104
DT2191-QZ	2.5 - 6mm kalınlığa kalın metal, demirden olmayan metal ve alüminyumda düz kesim	76	50	2	6	T118B	100	5035048034064
DT2162-QZ	0.8 - 2mm kalınlığa çok ince metal, demirden olmayan metal ve alüminyumda düz kesim	76	50	0.7	2	T118G	5	5035048033074
DT2172-QZ	0.8 - 2mm kalınlığa çok ince metal, demirden olmayan metal, tabaka metal ve alüminyumda düz kesim	76	50	0.7	2	T118G	20	5035048033111
DT2085-QZ	1.5 - 3mm kalınlığa ince metal, demirden olmayan metalde ve 65mm kalınlığa kadar alüminyumda düz kesim	132	108	1.2	3	T318A	5	5035048070581
DT2163-QZ	4 - 15mm kalınlığa alüminyum, 4 - 6mm metal, demirden olmayan metal ve 30mm kalınlığa kadar plastikte hızlı, düz kesim	100	72	3	Alüminyum 15 Metal 6 Plastik 30	T127D	5	5035048033081
DT2058-QZ	1.5 - 10mm kalınlığa kadar metal plaka, ince veya kalın borun ve profiller ve alüminyumda kesim, farklı malzeme kalınlıklarında hızlı kesim için Progressor bıçak	100	74	1.2 - 2.6	10	T123X	5	5035048060971

## METAL KESİM BİÇAKLARI

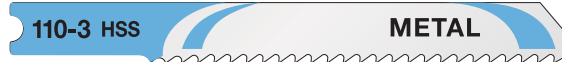

## ÖZELLİKLER

- DeWALT HSS dekupaj testere bıçakları, demirden olan ve demirden olmayan malzemelerde kaliteli kesim için üretilmiştir.
- Yüksek dayanıklılık için tamamen sertleştirilmiş yüksek hız çeliği.
- Alüminyum, demirden olan ve demirden olmayan malzemelerde kullanılır.

## U ŞAFT

Kat. No.	Uygulamalar	Uzunluk mm	Çalışma Uzunluğu mm	Diş Aralığı mm	Maks. Kesme Der. mm	Eşdeğer Bosch No.	Paket Miktarı	Barkod
DT2063-QZ	2.5 - 6mm kalınlığa tabaka metalde kesim	70	50	2	6	U118B	5	5035048061022



AHŞAP VE METAL KESİM BIÇAKLARI

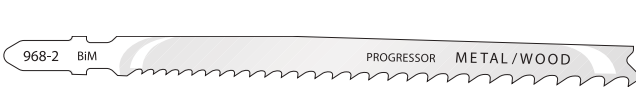

T ŞAFT

Kat. No.	Uzunluk mm	Çalışma Uzunluğu mm	Dış Aralığı mm	Maks. Kesme Der. mm	Eşdeğer Bosch No.	Paket Miktarı	Barkod
DT2059-QZ	132	101	2.4 - 5	Ahşap 65, Metal 10	T345XF	5	503504806988

UYGULAMALAR

- 65mm kalınlığa kadar ahşap, 3 - 10mm kalınlıkta metal, boru ve profillerde kesim, farklı malzeme kalınlıklarında hızlı kesim için Progressor bıçak

EXTREME DeWALT® ÖZEL MALZEME BIÇAKLARI

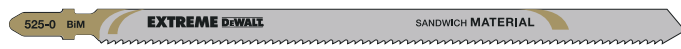

T ŞAFT

Kat. No.	Uygulamalar	Uzunluk mm	Çalışma Uzunluğu mm	Dış Aralığı mm	Maks. Kesme Der. mm	Eşdeğer Bosch No.	Paket Miktarı	Barkod
DT2080-QZ	15mm kalınlığa kadar her türlü laminatta temiz ve düz kesim	82	59	1.7	15	T101BIF	5	5035048014400
DT2081-QZ	15mm kalınlığa kadar her türlü laminatta temiz ve düz kesim	82	59	1.4	15	T101AOF	3	5035048014417
DT2055-QZ	1.5 - 5mm kalınlıkta paslanmaz çelik ve inoksta kesim için elmas (ICT) dişli bıçak	82	55	1.4	5	T118EHM	1	5035048060940
DT2101-QZ	1.2 - 3mm kalınlıkta paslanmaz çelik ve tabaka metalde kesim için elmas (ICT) dişli bıçak	76	47	1	3	T118AHM	1	5035048059340
DT2082-QZ	2mm kalınlığa kadar ince metal ve inoksta kesim, yeni teknoloji	82	59	0.8	1-2	T118GFS	1	5035048014424
DT2083-QZ	4mm kalınlığa kadar metal ve inoksta kesim, yeni teknoloji	82	59	1.4	1.5 - 4	T118EFS	1	5035048014431
DT2056-QZ	65mm kalınlığa kadar fiberglas, plastikler ve corianda kesim için elmas (ICT) dişli bıçak	132	100	4.3	65	T341HM	1	5035048060957
DT2103-QZ	20mm kalınlığa kadar seramik, fiberglas ve güçlendirilmiş plastikte kesim için elmas (ICT) dişli bıçak	100	69	4.3	20	T141HM	1	5035048059364
DT2102-QZ	10mm kalınlığa kadar seramik, fiberglas ve güçlendirilmiş plastikte kesim için elmas (ICT) dişli bıçak	76	50	-	10	T130RF	1	5035048059357
DT2201-QZ	100mm kalınlığa kadar yumuşak malzeme, kauçuk, köpük ve polisterinde kesim	152	125	-	100	T313AW	5	5011402370764
DT2084-QZ	120mm kalınlığa kadar sanayi malzemeleri ve orta kalınlıkta tabaka metalde hızlı ve kavisli kesim	180	148	2	120	T718BF	5	5035048014448

UYGULAMALAR

- Çok geniş çeşitlilikte malzeme kesmek için özel uygulama bıçakları.
- Detaylar için bıçak ambalajına bakın.



AHŞAP VE METAL KESİM BIÇAK SETLERİ



AHŞAP VE METAL KESİM BIÇAK SETLERİ

Kat. No.	Açıklama	İçerik	Barkod
DT2290-QZ	10 parça set - ahşap kesim	DT2165 x 2, DT2050 x 1, DT2168 x 1, DT2177 x 2, DT2166 x 2, DT2075 x 2 (Eşdeğer Bosch No. T101B, T119B0, T101A0, T111C, T144D, T144DP)	5035048061077
DT2292-QZ	10 parça set - metal kesim	DT2160 x 3, DT2172 x 2, DT2054 x 1, DT2161 x 2, DT2163 x 2 (Eşdeğer Bosch No. T118A, T118G, T118E0F, T118B, T127D)	5035048061084
DT2294-QZ	10 parça set - ahşap/metal kesim	DT2165 x 2, DT2050 x 2, DT2163 x 2, DT2177 x 2, DT2160 x 2 (Eşdeğer Bosch No. T101B, T119B0, T127D, T111C, T118A)	5035048061091



AHŞAP KESİM BIÇAKLARI

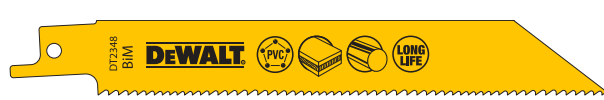

UYGULAMALAR

- Hemen her türlü malzeme ve uygulama için bıçaklar bulunur

ÖZELLİKLER

- Arttırılmış esneklik ve dayanıklılık için HCS ve HSS malzemeleri birleştiren Bi-Metal yapı.
- M2 Yüksek Hız Çeliğinden yapılmış sağlam kesme kenarı.
- Bıçak dayanıklılığını arttırmak için tırmıklı dış aralığı.
- Üniversal şaft 1/2" (13mm), DeWALT, Bosch, Hitachi, Flex, Makita, Metabo, Skil markalarına uyumlu.
- Yeni dalma ucu her türlü ahşap malzemede hızlı ve hassas dalarak kesme sağlar.

UYGULAMALAR

- Ahşap ve plastiklerde hızlı kesme.

ÖZELLİKLER

- Yüksek Karbon Çeliği yapı.
- Ahşap, kontrplak, laminat ve plastiklerde kullanılır.
- Üniversal şaft 1/2" (13mm), DeWALT, Bosch, Hitachi, Flex, Makita, Metabo, Skil markalarına uyumlu.



METAL KESİM BIÇAKLARI



BI-METAL

Kat. No.	Uygulamalar	Uzunluk mm	Dış Aralığı mm	Eşdeğer Bosch No.	Paket Miktarı	Barkod
DT2351-QZ	Ahşap ve plastikte özellikle kavisli kesim ve temiz, hızlı kesim	152	4.2	S611DF	5	5035048033319
DT2359-QZ	Çivili ahşap ve sert plastikte hızlı kesim, yeni dalma ucu ile türlü ahşap malzemede hızlı ve hassas dalarak kesme	152	4.2	S611VF	5	5035048034583
DT2349-QZ	Çivili ahşap ve sert plastikte hızlı kesim, yeni dalma ucu ile türlü ahşap malzemede hızlı ve hassas dalarak kesme	228	4.2	S1111VF	5	5035048034590
DT2320-QZ	Çivili ahşap ve sert plastikte hızlı kesim, yeni dalma ucu ile türlü ahşap malzemede hızlı ve hassas dalarak kesme	228	4.2	S111VF	100	5035048034071
DT2350-QZ	Çivili ahşap ve sert plastikte hızlı kesim, yeni dalma ucu ile türlü ahşap malzemede hızlı ve hassas dalarak kesme	305	4.2	S1411VF	5	5035048033302
DT2344-QZ	Ahşap ve plastikte özellikle kavisli kesim ve temiz, hızlı kesim, sarjlı tilki kuyruğu testere ile kullanmak için ideal	152	3.6 - 5.1	S711VF	5	5035048034668

HCS

Kat. No.	Uygulamalar	Uzunluk mm	Dış Aralığı mm	Eşdeğer Bosch No.	Paket Miktarı	Barkod
DT2362-QZ	Ahşap ve plastikte temiz, hızlı ve kavisli kesim	152	4.2	S611D	5	5035048033272
DT2363-QZ	Ahşap ve plastikte temiz, hızlı ve kavisli kesim	228	4.2	S1544D	5	5035048033289
DT2364-QZ	Ahşap ve plastikte temiz, hızlı ve kavisli kesim	305	4.2	S1344D	5	5035048033296
DT2402-QZ	Farklı malzeme kalınlıklarında hızlı kesim için Progressor bıçak, inşaat kerestesi (6 - 150mm), sunta ve MDF (6-60mm), kontrplak, plastik (6 - 150mm), ahşap paneller (&lt; 175mm)	203	2.4 - 4	S2345X	5	5035048072691
DT2410-QZ	Farklı malzeme kalınlıklarında hızlı kesim için Progressor bıçak, inşaat kerestesi (6 - 150mm), sunta ve MDF (6-60mm), kontrplak, plastik (6 - 150mm), ahşap paneller (&lt; 175mm), sarjlı tilki kuyruğu testere ile kullanmak için ideal	203	2.5 - 4	SA2345X	5	5035048072721
DT2430-QZ	Çivisiz ahşapta kaba kesim (20-100mm), dal budama (&lt; 100mm), dalarak ve kavisli kesimde ideal	152	8.5	S617K	5	5035048072806
DT2352-QZ	Ahşapta kaba, hızlı kesim (kütük ve dal budama).	240	5 - 6.5	S1531L	5	5035048033326
DT2432-QZ	Çivisiz ahşapta kaba kesim (20-250mm), dal budama (&lt; 250mm).	305	8.5	S1617K	5	5035048072813

BI-METAL

Kat. No.	Uygulamalar	Uzunluk mm	Dış Aralığı mm	Eşdeğer Bosch No.	Paket Miktarı	Barkod
DT2385-QZ	1.5mm kalınlığa kadar metal, tabaka metal, boru ve profillerde hassas kesim	152	1.1	S922AF	5	5035048034620
DT2384-QZ	3mm kalınlığa kadar metal, tabaka metal, boru ve profillerde kesim	152	1.4	S922EF	5	5035048034613
DT2354-QZ	3mm kalınlığa kadar metal, tabaka metal, boru ve profillerde kesim	203	1.4	S1022EF	5	5035048033340
DT2361-QZ	3-8mm kalınlıkta demirden olan ve olmayan metal, tabaka metal, boru ve profillerde hızlı kesim	152	1.8	S922BF	5	5035048034606
DT2353-QZ	3-8mm kalınlıkta demirden olan ve olmayan metal, tabaka metal, boru ve profillerde hızlı kesim	203	1.8	S1022BF	5	5035048033333
DT2323-QZ	3-8mm kalınlıkta demirden olan ve olmayan metal, tabaka metal, boru ve profillerde hızlı kesim	203	1.8	S1022BF	100	5035048034101
DT2346-QZ	3mm kalınlığa kadar demirden olan ve olmayan metalde kesim, sarjlı tilki kuyruğu testere ile kullanmak için ideal	152	1.4	S922EF	5	5035048034682
DT2404-QZ	Farklı malzeme kalınlıklarında hızlı kesim için Progressor bıçak, metal plaka (1 - 8mm), metal profil (5 - 100mm)	150	1.4 - 3.35	S123XF	5	5035048072707

SERT METAL

Kat. No.	Uygulamalar	Uzunluk mm	Dış Aralığı mm	Barkod
DT2407-QZ	152mm sert metal kesme bıçağı	152	4.2	5035048083321
DT2408-QZ	152mm sert metal kesme bıçağı	152	2.5	5035048083338
DT2409-QZ	152mm sert metal kesme bıçağı	152	2	5035048083345

GENEL AMAÇLI KESİM BIÇAKLARI



UYGULAMALAR

- Hemen her türlü malzeme ve uygulama için bıçaklar bulunur.

ÖZELLİKLER

- Arttırılmış esneklik ve dayanıklılık için HCS ve HSS malzemeleri birleştiren Bi-Metal yapı.
- M2 Yüksek Hız Çeliğinden yapılma sağlam kesme kenarı.
- Bıçak dayanıklılığını arttırmak için tırmıklı diş aralığı.
- Üniversal saft 1/2" (13mm), DeWALT, Bosch, Hitachi, Flex, Makita, Metabo, Skil markalarına uyumlu.

Bi-METAL

Kat. No.	Uygulamalar	Uzunluk mm	Diş Aralığı mm	Eşdeğer Bosch No.	Paket Miktarı	Barkod
DT2348-QZ	3-8mm kalınlıkta sert plastikler, sandviç malzeme ve borularda kesim	152	1.8-2.5	S922VF	5	5035048034637
DT2387-QZ	3-8mm kalınlıkta sert plastikler, sandviç malzeme ve borularda kesim	203	1.8-2.5	S1122VF	5	5035048034644
DT2355-QZ	Sert metal, kauçuk, fiberglas ve kâse demirde kesim	305	1.8-2.5	S1222VF	5	5035048033357
DT2345-QZ	Ahşap, çivili ahşap, alüminyum ve fiberglasta genel amaçlı kesim, sarılı tilki kuyruğu testere ile kullanmak için ideal	152	2.5	S922VF	5	5035048034675
DT2406-QZ	Farklı malzeme kalınlıklarında hızlı kesim için Progressor bıçak, çivili ahşap, metal, sunta (5 - 150mm), tabaka metal, alüminyum profil (3 - 18mm), plastik, fiberglas, güçlendirilmiş plastik profil (5 - 150mm)	203	2.4 - 4.6	S3456XF	5	5035048072714

PARÇALAMA BIÇAKLARI



UYGULAMALAR

- En zorlu uygulamalar ve parçalama işleri için ideal.
- Çivili ahşap dahil sert ve yumuşak ahşap kesmede kullanılır.
- Çeşit ayrıca metal ve plastik kesim bıçakları da içerir (plaka metal ve borular).

ÖZELLİKLER

- Geniş bıçak gövdesi kesme sırasında daha fazla sabitlik sağlar.
- Kalın bıçak daha fazla keskinlik sunar.
- Bi-Metal yapı güçlü, esnek bıçak ve sertleştirilmiş diş yapısı sağlar.
- Daha derin diş şeridi uzun kesme ömrü sunar.
- Yeni dalma ucu her türlü ahşap malzemede hızlı ve hassas dalarak kesme sağlar.

Bi-METAL

Kat. No.	Uygulamalar	Uzunluk mm	Diş Aralığı mm	Eşdeğer Bosch No.	Paket Miktarı	Barkod
DT2300-QZ	Sert ve yumuşak ahşapta hızlı, kaba kesim, yeni dalma ucu ile türlü ahşap malzemede hızlı ve hassas dalarak kesme	152	4.2	S610VF	5	5035048059500
DT2307-QZ	Sert ve yumuşak ahşapta hızlı, kaba kesim, yeni dalma ucu ile türlü ahşap malzemede hızlı ve hassas dalarak kesme	228	4.2	S1110DF	5	5035048059555
DT2314-QZ	Sert ve yumuşak ahşapta hızlı, kaba kesim, yeni dalma ucu ile türlü ahşap malzemede hızlı ve hassas dalarak kesme	305	4.2	S1210DF	5	5035048059609
DT2303-QZ	Tabaka metal, boru ve profillerde hızlı kesim	152	1.8	S923BEF	5	5035048059531
DT2304-QZ	Tabaka metal, boru ve profillerde hızlı kesim	152	1.8	S923BEF	100	5035048059548
DT2310-QZ	Tabaka metal, boru ve profillerde hızlı kesim	228	1.8	S1125VF	5	5035048059586
DT2301-QZ	Metal, plastik ve sandviç malzemelerde hızlı kesim	152	2.5	S920CF	5	5035048059517
DT2302-QZ	Metal, plastik ve sandviç malzemelerde hızlı kesim	152	2.5	S920CF	100	5035048059524
DT2308-QZ	Metal, plastik ve sandviç malzemelerde hızlı kesim	228	2.5	S1120CF	5	5035048059562
DT2309-QZ	Metal, plastik ve sandviç malzemelerde hızlı kesim	228	2.5	S1120CF	100	5035048059579

TİLKİ KUYRUĞU TESTERE BIÇAK SETLERİ



TİLKİ KUYRUĞU TESTERE BIÇAK SETLERİ

Kat. No.	Açıklama	İçerik	Barkod
DT2440-QZ	6 parça set ve saklama kutusu	DT2307 x 2, DT2349 x 2, DT2353 x 2	5035048072912
DT2441-QZ	12 parça set ve saklama kutusu	DT2307 x 1, DT2349 x 3, DT2359 x 2, DT2353 x 3, DT2361 x 3	5035048072929

ÖZEL MALZEME BIÇAKLARI

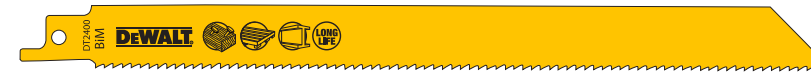

UYGULAMALAR

- Çok geniş çeşitlilikte malzeme kesmek için özel uygulama bıçakları.
- Detaylar için bıçak ambalajına bakın.

ÖZEL MALZEME BIÇAKLARI

Kat. No.	Uygulamalar	Uzunluk mm	Diş Aralığı mm	Eşdeğer Bosch No.	Paket Miktarı	Barkod
DT2356-QZ	Sivada talassız kesim için Bi-Metal inşaat bıçağı	152	1.8	S628DF	5	5035048033364
DT2332-QZ	Tuğla, kiremit, asındırıcı malzemeler, seramikler, fiberglas, yumuşak çelik ve çivili ahşapta kesim için aşınmaya dayanıklı elmas kenarlı bıçak	152	2	-	1	5035048011287
DT2333-QZ	Tuğla, kiremit, asındırıcı malzemeler, seramikler, fiberglas, yumuşak çelik ve çivili ahşapta kesim için aşınmaya dayanıklı elmas kenarlı bıçak	228	2	S1130Riff	1	5035048011294
DT2335-QZ	Tuğla, kiremit, asındırıcı malzemelerde kesim için elmas dişli bıçak	235	1	-	1	5035048014264
DT2400-QZ	Palet tamiri, çivili ahşap (5 - 175mm), tabaka metal, alüminyum profile (3 - 12mm) kesim için Bi-Metal inşaat bıçağı, esnek silme kesim için ideal	225	2.5	S1122HF	100	5035048072684
DT2401-QZ	Palet tamiri, çivili ahşap (5 - 175mm), tabaka metal, alüminyum profile (3 - 12mm) kesim için Bi-Metal inşaat bıçağı, esnek silme kesim için ideal	200	1.8-2.5	S1122HF	100	5035048082577
DT2420-QZ	150mm kalınlığa kadar beton, kırmızı tuğla ve fiberli cementoda kesim için elmas dişli bıçak	240	12.7	S1543HM	1	5035048072752
DT2421-QZ	250mm kalınlığa kadar beton, kırmızı tuğla ve fiberli cementoda kesim için elmas dişli bıçak	305	12.7	S1243HM	1	5035048072769
DT2422-QZ	400mm kalınlığa kadar beton, kırmızı tuğla ve fiberli cementoda kesim için elmas dişli bıçak	457	12.7	S2243HM	1	5035048072776
DT2423-QZ	Beton, kırmızı tuğla ve fiberli cemento, güçlendirilmiş plastiklerde (6 - 100mm) kesim için elmas dişli bıçak, asındırıcı malzemeler için ideal	152	4.3	S641HM	1	5035048072783
DT2426-QZ	Paslanmaz çelik plakalar (2 - 4mm), paslanmaz çelik profiller (2 - 80mm), fiberglas ve güçlendirilmiş plastiklerde (2 - 15mm) kesim için elmas dişli bıçak	150	1.4	S922EHM	2	5035048072790

ALLIGATOR® PALALI TESTERE BIÇAKLARI



UYGULAMALAR

- Tuğla, ahşap, kontrplak, sunta ve alçıpanda hızlı ve kolay kesmek için ideal. Detaylar için bıçak ambalajına bakın.

ÖZELLİKLER

- Bıçaklar, DeWalt Alligator® palalı testere performansını mükemmelleştirmek için HSS veya TCT dişle tasarlanmıştır.

ALLIGATOR® PALALI TESTERE BIÇAKLARI

Kat. No.	Uygulamalar	Uzunluk mm	Çalışma Uzunluğu mm	Kalınlık	Paket Miktarı	Min. Sip. Adedi	Barkod
DT2960-QZ	Alçı panel, mukavva	360	275	HSS	1	1	5035048025390
DT2961-QZ	Sert ahşap, yumuşak ahşap, kontrplak	360	275	HSS	1	1	5035048025406
DT2962-QZ	Kontrplak, sunta, MDF	360	275	TCT	1	1	5035048025413
DT2963-QZ	Tuğla, kategori 12 poroton	360	275	TCT	1	1	5035048025420
DT2964-QZ	Tuğla, kategori 12 poroton	528	425	TCT	1	1	5035048033258
DT2965-QZ	Tuğla, gaz beton	528	425	TCT	1	1	5035048033265
DT2966-QZ	Tuğla, kategori 20 poroton	528	425	TCT	1	1	5035048058855





## BANT TESTERE BİÇAKLARI



## DW738 VE DW739 İÇİN BANT TESTERE BİÇAKLARI

Kat. No.	Başlıca Uygulama	Uzunluk mm	Genişlik mm	Kalınlık mm	Dış Aralığı mm	Paket Miktarı	Barkod
DT8480-QZ	Ahsapta kesim	2095	3	0.6	4.2	1	5035048025543
DT8481-QZ	Genel amaçlı kesim	2095	12	0.6	4.2	1	5035048025550
DT8482-QZ	Kalın ahsapta kesim	2095	16	0.6	6.4	1	5035048025567
DT8483-QZ	İnce ahsapta kesim	2095	6	0.6	3.2	1	5035048025574
DT8484-QZ	Demirden olmayan ince metalde kesim	2095	6	0.6	1.8	1	5035048025581
DT8485-QZ	Demirden olmayan kalın metalde kesim	2095	12	0.6	3.2	1	5035048025598
DT8486-QZ	Ahsap, formika ve laminatta kesim	2095	10	0.6	3.2	1	5035048025604

## ÖZELLİKLER

- Yüksek dereceli çelik.
- Keskinleştirilmiş dış çalışma parçasını dilimleyerek pürüzsüz yüzey sağlar (yalnızca ahsap kesme bıçakları).

## DW876 İÇİN BANT TESTERE BİÇAKLARI

Kat. No.	Başlıca Uygulama	Uzunluk mm	Genişlik mm	Kalınlık mm	Dış Aralığı mm	Paket Miktarı	Barkod
DT8470-QZ	Ahsapta kesim	2215	4	0.6	1.8	1	5011402380978
DT8471-QZ	Ahsapta ince ve kavisi kesim	2215	6	0.4	4.2	1	5011402380985
DT8472-QZ	Ahsapta kaba kesim	2215	10	0.4	4.2	1	5011402380992
DT8473-QZ	Ahsapta hızlı, kaba kesim	2215	16	0.6	6.4	1	5011402381005
DT8474-QZ	Ahsapta hızlı, kaba kesim, kalın ahsap	2215	20	0.6	6.4	1	5011402381012
DT8475-QZ	Demirden olmayan metalde (ince çelik) kesim	2215	6	0.6	1.4	1	5011402381029
DT8476-QZ	Demirden olmayan metalde (kalın çelik) kesim	2215	12	0.6	1.8	1	5011402381036

## ÖZELLİKLER

- Yüksek dereceli çelik.
- Elmasla keskinleştirilmiş dişler, çalışma parçasını temiz şekilde dilimler ve zımpara kağıdı ile zımparalanmış gibi pürüzsüz yüzey sağlarlar (yalnızca ahsap kesim bıçakları).
- Kenarları güçlendirilmiş dişler çok keskin kenarlar sağlar.

## PLANYA BİÇAKLARI



## DW676K İÇİN PLANYA BİÇAKLARI

Kat. No.	Açıklama	Paket Miktarı	Min. Sip. Adedi	Barkod
DT3901-QZ	80mm TCT çift taraflı bıçak	1 çift	1	5035048059456

## DW677, DW678K, DW678EK VE DW680K İÇİN PLANYA BİÇAKLARI

Kat. No.	Açıklama	Paket Miktarı	Min. Sip. Adedi	Barkod
DT3905-QZ	82mm HSS çift taraflı bıçak	1 çift	1	5011402381852
DT3906-QZ	82mm TCT çift taraflı bıçak	1 çift	1	5011402381869



## GEÇME DÜBEL TESTERESİ AKSESUARLARI



## GEÇME DÜBEL TESTERE BİÇAKLARI

Kat. No.	Bıçak Çapı mm	Bıçak Kalınlığı mm	Göbek Çapı mm	Dış Sayısı	Min. Sip. Adedi	Barkod
DT1306-QZ	102	3.9	22	12	1	5011432382118
DT1307-QZ	105	2.4	22	30	1	5011402382125

## GEÇME DÜBELLER

Kat. No.	Ölçü	Açıklama	Paket Miktarı	Min. Sip. Adedi	Barkod
DT3930-QZ	0	6 - 12 mm	1000	1	5035048025369
DT3931-QZ	10	13-18 mm	1000	1	5035048025376
DT3932-QZ	20	>19 mm	1000	1	5035048025383



## KANAL AÇMA FREZE UÇLARI

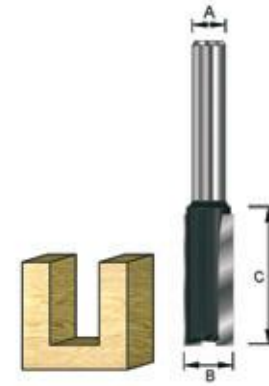

## UYGULAMALAR

- Sert ahsap, MDF, HDF, kontrplak ve sunta düz kenar kesme, yuva, oluk, lamba açmada kullanılır.
- Laminatların traşlanması için kullanılabilir.

## ÖZELLİKLER

- Hızlı kesmek için tek kesicili freze uçları.
- Pürüzsüz sonuçlar için çift kesme oluğu.
- Derin oluklar ve gömme kilit yeri açmak için uzun uçlar.
- Aşındırıcı malzemelerde uzun ömür ve kolay dalarak kesmek için karpit atlı plaka.
- Bir şablonu takip etmek için bilyalı kanal açma ucu.
- 8mm ve 12mm şaft seçenekleri bulunur.

## KANAL AÇMA FREZE UÇLARI

Kat. No.	Açıklama	Şaft Çapı mm (A)	Kesme Çapı mm (B)	Çalışma Uzunluğu mm (C)	Toplam Uzunluk mm	Barkod
DR1002-XC	Kanal açma-tek kesici	8	4	10	48	7392585010011
DR1003-XC	Kanal açma-çift kesici	8	5	12	50	7392585010028
DR1004-XC	Kanal açma-çift kesici	8	6	19	55	7392585010035
DR1005-XC	Kanal açma-çift kesici	8	8	20	55	7392585010042
DR1006-XC	Kanal açma-çift kesici	8	10	20	52	7392585010059
DR1007-XC	Kanal açma-çift kesici	8	12	20	52	7392585010066
DR1008-XC	Kanal açma-çift kesici	8	14	20	52	7392585010073
DR1009-XC	Kanal açma-çift kesici	8	15	20	52	7392585010080
DR1010-XC	Kanal açma-çift kesici	8	16	20	52	7392585010097
DR1011-XC	Kanal açma-çift kesici	8	18	20	52	7392585010103
DR1012-XC	Kanal açma-çift kesici	8	20	20	52	7392585010110
DR1013-XC	Kanal açma-çift kesici	8	22	20	52	7392585010127
DR1014-XC	Kanal açma-çift kesici	8	24	20	52	7392585010134
DR1015-XC	Kanal açma-çift kesici	8	25	20	52	7392585010141
DR6011-XC	Kanal açma-çift kesici	12	25	30	70	7392585010257
DR1020-QZ	Kanal açma-çift kesici	8	12	30	90	5035048073490
DR1022-QZ	Kanal açma-çift kesici	8	16	30	90	5035048073513
DR1023-QZ	Kanal açma-çift kesici	12	12	50	94	5035048073520
DR1024-QZ	Kanal açma-çift kesici	12	16	50	90	5035048073537
DR1101-XC	Kanal açma-bilyalı	8	12	25		7392585010264

## OLUK VE PROFİL FREZE UÇLARI



## UYGULAMALAR

- Sert ahsap, MDF ve kontrplakta kullanılır.
- Çeşitli dekoratif oluklar ve işlevsel olukların açılmasında kullanılır.

## ÖZELLİKLER

- Pürüzsüz sonuçlar için çift kesme oluğu.
- Bazı uçlarda değiştirilebilir bilyalı rulmanlar.
- 8mm şaft.

## OLUK VE PROFİL FREZE UÇLARI

Kat. No.	Açıklama	Şaft Çapı mm (A)	Kesme Çapı mm (B)	Çalışma Uzunluğu mm (C)	Yarıçap mm (D)	Barkod
DR1402-XC	Bosluk-çift kesicili	8	8	8	4	7392585010325
DR1403-XC	Bosluk-çift kesicili	8	12	9.5	6	7392585010332
DR1302-XC	V-oluk	8	12.7	12.7	90	7392585010295
DR1301-XC	V-oluk	8	12.7	15.9	60	7392585010288

## KENAR TRAŞLAMA / KESME FREZE UÇLARI



## UYGULAMALAR

- Yumuşak, sert ahsap, MDF ve laminatların, kesilmesi, traşlanması ve zıvanalı kesilmesi.

## KENAR TRAŞLAMA / KESME FREZE UÇLARI

Kat. No.	Açıklama	Şaft Çapı mm (A)	Kesme Çapı mm (B)	Çalışma Uzunluğu mm (C)	Yarıçap mm (D)	Barkod
DR2201-XC	Kenar traşlama	8	12.7	25.4	68	7392585010523
DR4401-XC	Lamba açma-bilyalı	8	31.8	12.7		7392585011162
DR2502-XC	4 Kesicili disk	-	8	47.6	3	7392585010608
DR2503-XC	5 Kesicili disk	-	8	47.6	4	7392585010615
DR2504-XC	6 Kesicili disk	-	8	47.6	5	7392585010622
DR2701-XC	Rulmanlı mil	8	8	-	-	7392585010646
DR2603-XC	4 kesicili yassı	8	40	4	54	7392585011476
DR2604-XC	5 kesicili yassı	8	40	5	54	7392585011483

## KENAR YUVARLAMA VE BİÇİMLENDİRME FREZE UÇLARI

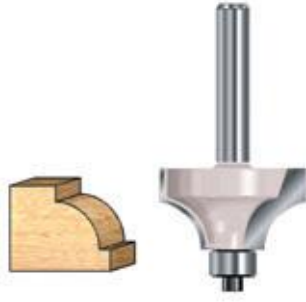

## UYGULAMALAR

- Tezgahlar, mobilya ve çekmece kapakları, pencere denizlikleri ve resim çerçevelerinde dekoratif kenarlar oluşturmada kullanılır.
- Yumuşak, sert ahşap, MDF ve kontrplakta kullanılır.

## ÖZELLİKLER

- Pürüzsüz sonuçlar için çift kesme oluğu.
- 8mm ve 12mm shaft seçenekleri bulunur.
- Bazı uçlarda değiştirilebilir bilyalı rulmanlar.

## KENAR YUVARLAMA VE BİÇİMLENDİRME FREZE UÇLARI

Kat. No.	Açıklama	Shaft Çapı mm (A)	Kesme Çapı mm (B)	Çalışma Uzunluğu mm (C)	Yarıçap mm (D)	Barkod
DR3102-XC	Boşluk-bilyalı	8	19,5	9,5	5	7392585010851
DR3103-XC	Boşluk-bilyalı	8	22,2	12,7	6,35	7392585010868
DR3104-XC	Boşluk-bilyalı	8	28,6	12,7	9,5	7392585010875
DR6701-XC	Pah verme-bilyalı	12	44,5	15,9	45	7392585010585
DR2402-XC	Zıvanalı kenar tıraşlama-bilyalı	8	28	11,2	45	7392585010578
DR3801-XC	Klasik boşluk-bilyalı	8	25,4	12,7	4,8	7392585011025
DR2802-XC	Kenar yuvarlama	8	18,7	9,5	3	7392585010660
DR2803-XC	Kenar yuvarlama	8	22,7	9,5	5	7392585010667
DR2804-XC	Kenar yuvarlama	8	25,4	12,7	6,35	7392585010684
DR2805-XC	Kenar yuvarlama	8	28,6	12,7	8	7392585010691
DR2806-XC	Kenar yuvarlama	8	31,8	15,9	9,5	7392585010707
DR2807-XC	Kenar yuvarlama	8	38,1	19	12,7	7392585010714
DR2903-XC	Çiftli kenar yuvarlama	8	25,4	12,7	6,35	7392585010769
DR2905-XC	Çiftli kenar yuvarlama	8	31,8	15,9	9,5	7392585010783
DR3301-XC	Kenar biçimlendirme	8	31,8	12,7	4,8	7392585010905
DR3401-XC	Kenar biçimlendirme	8	27	11,9	4	7392585010929
DR3501-XC	Klasik kenar biçimlendirme	8	34,9	14,3	4,8	7392585010943
DR3602-XC	Klasik kenar biçimlendirme	8	31,8	14,3	4,8	7392585010967
DR3702-XC	Klasik kenar biçimlendirme	8	31,8	15,9	4,8	7392585010998

## DIŞ AÇMA FREZE UÇLARI

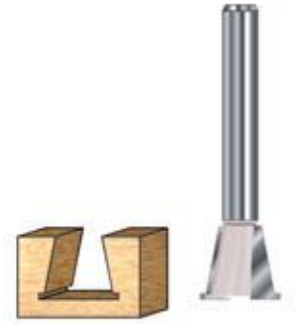

## UYGULAMALAR

- Yumuşak, sert ahşap, MDF ve kontrplak ve suntuada kullanılır.

## ÖZELLİKLER

- Pürüzsüz sonuçlar için çift kesme oluğu.
- 8mm ve 12mm shaft seçenekleri bulunur.
- Bazı uçlarda değiştirilebilir bilyalı rulmanlar.

## DIŞ AÇMA FREZE UÇLARI

Kat. No.	Açıklama	Shaft Çapı mm (A)	Dış Çap mm (B1)	İç Çap mm (B2)	Açı °	Barkod
DR4201-XC	Diş açma	8	14,3	12,7	13,5	7392585011131
DR1028-OZ	Kanal açma-çift kesici	8	8	19,1	55	5035048073575
DR5301-XC	Yay freze	8	41	6,35	9,5	7392585011346
DR4701-XC	Karşılıklı yay freze	8	30,2	25,4		7392585011230
DR4301-XC	Tersine çevrilebilir yay freze	8	41	23,8	4,76	7392585011148
DR4801-XC	Tersine çevrilebilir yay freze-klasik	8	41	23,8	2,38	7392585011254
DR4901-XC	Tersine çevrilebilir yay freze-klasik	8	41	23,8	2,38	7392585011278

## DEĞİŞTİRİLEBİLİR BİLYALI RULMANLAR

Kat. No.	Açıklama	Dış Çap mm (B1)	İç Çap mm (B2)	Çeşit	Barkod
DR9907-XC	Yedek rulman	15,9	6,35	4,76	7392585011421

## FREZE UÇ SETLERİ



## FREZE UÇ SETLERİ

Kat. No.	Açıklama	Barkod
DR9992-XC	12 Parça set: Kanal açma ucu x3, Kenar tıraşlama ucu (bilyalı rulmanlı), Kenar yuvarlama ucu (bilyalı rulmanlı) x, Boşluk ucu, Diş açma ucu, V-oluk ucu, Bilyalı boşluk ucu, Kenar biçimlendirme ucu (bilyalı rulmanlı), Pah verme ucu (bilyalı rulmanlı)	5035048940211
DR9994-OZ	22 Parça set: Kanal açma ucu x6, Kenar tıraşlama ucu (bilyalı rulmanlı), Kenar yuvarlama ucu (bilyalı rulmanlı) x, Boşluk ucu x2, Diş açma ucu, V-oluk ucu x2, Bilyalı boşluk ucu x2, Kenar biçimlendirme ucu (bilyalı rulmanlı), Pah verme ucu (bilyalı rulmanlı), Yuvarlama ucu, Freud yuvarlama ucu, Zıvanalı kenar tıraşlama ucu (bilyalı rulmanlı), Lamba açma ucu (bilyalı rulmanlı)	5035048905630

## TAM TABAKA 230mm x 280mm



## UYGULAMALAR

- Ahşap ve boya hazırlama ve zımparalama.

## ÖZELLİKLER

- Yüksek kaliteli alüminyum oksit doku üstün pürüzsüzlük sağlar.
- Sağlam ve esnek D/C ağırlıklı arka kaplama.
- Stearat kaplama tıkanmayı azaltır (80G ve üstü).



## ALÜMİNYUM OKSİD KAĞIT

Kat. No.	Açıklama	Kum Kalınlığı	Paket Miktarı	Min. Sip. Adedi	Barkod
DT3230-OZ	Çok amaçlı ahşap/boya zımp.-kuru	40	1	10	5035048073612
DT3231-OZ	Çok amaçlı ahşap/boya zımp.-kuru	60	1	10	5035048073629
DT3232-OZ	Çok amaçlı ahşap/boya zımp.-kuru	80	1	10	5035048073636
DT3233-OZ	Çok amaçlı ahşap/boya zımp.-kuru	120	1	10	5035048073643
DT3234-OZ	Çok amaçlı ahşap/boya zımp.-kuru	180	1	10	5035048073650
DT3235-OZ	Çok amaçlı ahşap/boya zımp.-kuru	240	1	10	5035048073667
DT3236-OZ	Çok amaçlı ahşap/boya zımp.-kuru	320	1	10	5035048073674
DT3238-OZ	Çok amaçlı ahşap/boya zımp.-kuru	60	1	50	5035048073698
DT3239-OZ	Çok amaçlı ahşap/boya zımp.-kuru	80	1	50	5035048073704
DT3240-OZ	Çok amaçlı ahşap/boya zımp.-kuru	120	1	50	5035048073711
DT3241-OZ	Çok amaçlı ahşap/boya zımp.-kuru	180	1	50	5035048073728
DT3242-OZ	Çok amaçlı ahşap/boya zımp.-kuru	240	1	50	5035048073735

## UYGULAMALAR

- Astarlar ve macunlarda hassas zımparalama.

## ÖZELLİKLER

- Esnek su geçirmez kağıt kaplama kıvrımlı yüzeylerde ve son kat uygulamalarında zımparalamayı kolaylaştırır.
- Yüksek kaliteli sert alüminyum oksit doku mükemmel pürüzsüzlük sağlar.
- Suya karşı yüksek dayanıklılık, kağıt bükülmez.

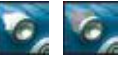

## SU GEÇİRMİYEN KAĞIT

Kat. No.	Açıklama	Kum Kalınlığı	Paket Miktarı	Min. Sip. Adedi	Barkod
DT3244-OZ	Çok amaçlı su/kuuru	180	1	10	5035048073759
DT3245-OZ	Çok amaçlı su/kuuru	240	1	10	5035048073766
DT3246-OZ	Çok amaçlı su/kuuru	320	1	10	5035048073773
DT3247-OZ	Çok amaçlı su/kuuru	400	1	10	5035048073780
DT3248-OZ	Çok amaçlı su/kuuru	1000	1	10	5035048073797
DT3249-OZ	Çok amaçlı su/kuuru	1200	1	10	5035048073803

## UYGULAMALAR

- Pas kazıma, yüzey zımparalama, taşlama ve son kat uygulaması.

## ÖZELLİKLER

- Ağır hizmet tipi 'J' bez kaplama sayesinde sağlam ve dayanıklı metal zımparalama. Sanayi tipi alüminyum oksit doku ile hızlı ve yoğun kazıma/zımparalama.



## METAL ZIMPARALAMA İÇİN BEZ KAPLAMA

Kat. No.	Açıklama	Kum Kalınlığı	Paket Miktarı	Min. Sip. Adedi	Barkod
DT3281-OZ	Çelik, paslanmaz çelik, demirden olmayan metal	80	1	10	5035048073872
DT3282-OZ	Çelik, paslanmaz çelik, demirden olmayan metal	120	1	10	5035048073889
DT3283-OZ	Çelik, paslanmaz çelik, demirden olmayan metal	180	1	10	5035048073896
DT3284-OZ	Çelik, paslanmaz çelik, demirden olmayan metal	240	1	10	5035048073902
DT3285-OZ	Çelik, paslanmaz çelik, demirden olmayan metal	320	1	10	5035048073919

## ELLE ZIMPARALAMA BLOKU

Kat. No.	Açıklama	Paket Miktarı	Min. Sip. Adedi	Barkod
DT3199-OZ	Elle Zımparalama Bloku	1	1	5035048082829





## 1/2 TABAKA 115mm x 280mm



## UYGULAMALAR

- Ahşap, boyalı yüzeyler ve macunlarda her türlü zımparalama ve son kat işleri için.

## ÖZELLİKLER

- Ahşap, boya ve macunlarda her türlü kazıma, zımparalama ve son kat işleri için sanayi tipi zımpara kağıdı.
- Yüksek kaliteli alüminyum oksit doku üstün pürüzsüzlük sağlar.
- Reçineli tutkal, güçlü zımparalama için mükemmel kum yapışması ve ısıya karşı direnç sağlar.
- Sağlam ve dayanıklı "E" arka kaplama uzun ömür ve performans sağlar.



DELİKLİ - DeWALT, Bosch, Festool, Makita, Metabo, Hitachi, Peugeot, Ryobi ile kullanılır.

Kat. No.	Açıklama	Kum Kalınlığı	Paket Miktarı	Min. Sip. Adedi	Barkod
DT8570-QZ	Çok amaçlı ahşap/boya zımp.-kuru	40	10	1	5035048070598
DT8510-QZ	Çok amaçlı ahşap/boya zımp.-kuru	60	10	1	5035048069202
DT8511-QZ	Çok amaçlı ahşap/boya zımp.-kuru	80	10	1	5035048069219
DT8512-QZ	Çok amaçlı ahşap/boya zımp.-kuru	120	10	1	5035048069226
DT8513-QZ	Çok amaçlı ahşap/boya zımp.-kuru	180	10	1	5035048069233
DT8514-QZ	Çok amaçlı ahşap/boya zımp.-kuru	220	10	1	5035048069240

## 1/2 TABAKA KENDİNDEN YAPIŞKANLI 115mm x 228mm

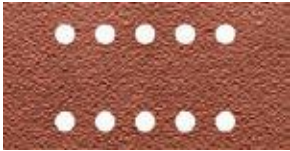

## UYGULAMALAR

- Ahşap, boyalı yüzeyler ve macunlarda her türlü zımparalama ve son kat işleri için.

## ÖZELLİKLER

- Ahşap, boya ve macunlarda her türlü kazıma, zımparalama ve son kat işleri için sanayi tipi zımpara kağıdı.
- Yüksek kaliteli alüminyum oksit doku üstün pürüzsüzlük sağlar.
- Reçineli tutkal, güçlü zımparalama için mükemmel kum yapışması ve ısıya karşı direnç sağlar.
- Sağlam ve dayanıklı "E" arka kaplama uzun ömür ve performans sağlar.

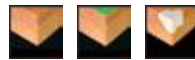

DELİKLİ - DeWALT, Bosch, Festool, Makita, Metabo, Hitachi, Peugeot, Ryobi ile kullanılır.

Kat. No.	Açıklama	Kum Kalınlığı	Paket Miktarı	Min. Sip. Adedi	Barkod
DT8574-QZ	Çok amaçlı ahşap/boya zımp.-kuru	40	10	1	5035048070635
DT8550-QZ	Çok amaçlı ahşap/boya zımp.-kuru	60	10	1	5035048069608
DT8551-QZ	Çok amaçlı ahşap/boya zımp.-kuru	80	10	1	5035048069615
DT8552-QZ	Çok amaçlı ahşap/boya zımp.-kuru	120	10	1	5035048069622
DT8553-QZ	Çok amaçlı ahşap/boya zımp.-kuru	180	10	1	5035048069639

## 1/3 TABAKA 93mm x 230mm



## UYGULAMALAR

- Ahşap, boyalı yüzeyler ve macunlarda her türlü zımparalama ve son kat işleri için.

## ÖZELLİKLER

- Ahşap, boya ve macunlarda her türlü kazıma, zımparalama ve son kat işleri için sanayi tipi zımpara kağıdı.
- Yüksek kaliteli alüminyum oksit doku üstün pürüzsüzlük sağlar.
- Reçineli tutkal, güçlü zımparalama için mükemmel kum yapışması ve ısıya karşı direnç sağlar.
- Sağlam ve dayanıklı "E" arka kaplama uzun ömür ve performans sağlar.



DELİKLİ - DeWALT, Bosch, Festool, Makita, Metabo, Ryobi, Skil, AEG ile kullanılır.

Kat. No.	Açıklama	Kum Kalınlığı	Paket Miktarı	Min. Sip. Adedi	Barkod
DT8590-QZ	Çok amaçlı ahşap/boya zımp.-kuru	60	10	1	5035048069905
DT8591-QZ	Çok amaçlı ahşap/boya zımp.-kuru	80	10	1	5035048069912
DT8592-QZ	Çok amaçlı ahşap/boya zımp.-kuru	120	10	1	5035048069929
DT8488-QZ	Çok amaçlı ahşap/boya zımp.-kuru	40	25	1	5035048070727
DT8595-QZ	Çok amaçlı ahşap/boya zımp.-kuru	60	25	1	5035048069950
DT8596-QZ	Çok amaçlı ahşap/boya zımp.-kuru	80	25	1	5035048069967
DT8597-QZ	Çok amaçlı ahşap/boya zımp.-kuru	120	25	1	5035048069974
DT8598-QZ	Çok amaçlı ahşap/boya zımp.-kuru	180	25	1	5035048069981

## 1/3 TABAKA KENDİNDEN YAPIŞKANLI 93mm x 190mm



## UYGULAMALAR

- Ahşap, boyalı yüzeyler ve macunlarda her türlü zımparalama ve son kat işleri için.

## ÖZELLİKLER

- Ahşap, boya ve macunlarda her türlü kazıma, zımparalama ve son kat işleri için sanayi tipi zımpara kağıdı.



DELİKLİ - DeWALT, AEG, Bosch, Casals, Einhell, Festool, Hitachi, Makita, Metabo, Peugeot, Skil ile kullanılır.

Kat. No.	Açıklama	Kum Kalınlığı	Paket Miktarı	Min. Sip. Adedi	Barkod
DT8620-QZ	Çok amaçlı ahşap/boya zımp.-kuru	60	10	1	5035048070208
DT8621-QZ	Çok amaçlı ahşap/boya zımp.-kuru	80	10	1	5035048070215
DT8622-QZ	Çok amaçlı ahşap/boya zımp.-kuru	120	10	1	5035048070222
DT8623-QZ	Çok amaçlı ahşap/boya zımp.-kuru	180	10	1	5035048070239
DT8624-QZ	Çok amaçlı ahşap/boya zımp.-kuru	240	10	1	5035048070246

## 1/4 TABAKA



## UYGULAMALAR

- Ahşap, boyalı yüzeyler ve macunlarda her türlü zımparalama ve son kat işleri için.

## ÖZELLİKLER

- Ahşap, boya ve macunlarda her türlü kazıma, zımparalama ve son kat işleri için sanayi tipi zımpara kağıdı.
- Yüksek kaliteli alüminyum oksit doku üstün pürüzsüzlük sağlar.
- Reçineli tutkal, güçlü zımparalama için mükemmel kum yapışması ve ısıya karşı direnç sağlar.
- Sağlam ve dayanıklı "E" arka kaplama uzun ömür ve performans sağlar.



DELİKLİ 115mm x 140mm - DeWALT, Bosch, Makita, Ryobi, Skil ile kullanılır.

Kat. No.	Açıklama	Kum Kalınlığı	Paket Miktarı	Min. Sip. Adedi	Barkod
DT3001-QZ	Çok amaçlı ahşap/boya zımp.-kuru	40	10	1	5035048066546
DT3002-QZ	Çok amaçlı ahşap/boya zımp.-kuru	60	10	1	5035048066553
DT3004-QZ	Çok amaçlı ahşap/boya zımp.-kuru	100	10	1	5035048066560
DT3005-QZ	Çok amaçlı ahşap/boya zımp.-kuru	150	10	1	5035048066577
DT3007-QZ	Çok amaçlı ahşap/boya zımp.-kuru	220	10	1	5035048066584
DT3011-QZ	Çok amaçlı ahşap/boya zımp.-kuru	40	25	1	5035048058947
DT3012-QZ	Çok amaçlı ahşap/boya zımp.-kuru	60	25	1	5035048058954
DT3014-QZ	Çok amaçlı ahşap/boya zımp.-kuru	100	25	1	5035048058961
DT3015-QZ	Çok amaçlı ahşap/boya zımp.-kuru	150	25	1	5035048058978
DT3017-QZ	Çok amaçlı ahşap/boya zımp.-kuru	220	25	1	5035048058985

DELİKLİ 115mm x 115mm - DeWALT, Bosch, Makita, Hitachi, Metabo ile kullanılır.

Kat. No.	Açıklama	Kum Kalınlığı	Paket Miktarı	Min. Sip. Adedi	Barkod
DT3020-QZ	Çok amaçlı ahşap/boya zımp.-kuru	40	10	1	5035048014462
DT3021-QZ	Çok amaçlı ahşap/boya zımp.-kuru	60	10	1	5035048014486
DT3022-QZ	Çok amaçlı ahşap/boya zımp.-kuru	80	10	1	5035048014509
DT3023-QZ	Çok amaçlı ahşap/boya zımp.-kuru	120	10	1	5035048014523
DT3024-QZ	Çok amaçlı ahşap/boya zımp.-kuru	180	10	1	5035048014547
DT3025-QZ	Çok amaçlı ahşap/boya zımp.-kuru	240	10	1	5035048014561
DT3026-QZ	Çok amaçlı ahşap/boya zımp.-kuru	320	10	1	5035048071953
DT3030-QZ	Çok amaçlı ahşap/boya zımp.-kuru	40	25	1	5035048014479
DT3031-QZ	Çok amaçlı ahşap/boya zımp.-kuru	60	25	1	5035048014493
DT3032-QZ	Çok amaçlı ahşap/boya zımp.-kuru	80	25	1	5035048014516
DT3033-QZ	Çok amaçlı ahşap/boya zımp.-kuru	120	25	1	5035048014530
DT3034-QZ	Çok amaçlı ahşap/boya zımp.-kuru	180	25	1	5035048014554
DT3035-QZ	Çok amaçlı ahşap/boya zımp.-kuru	240	25	1	5035048014578
DT3036-QZ	Çok amaçlı ahşap/boya zımp.-kuru	320	25	1	5035048070819

1/4 TABAKA KENDİNDEN YAPIŞKANLI 80mm x 133mm - Festool ile kullanılır.

Kat. No.	Açıklama	Kum Kalınlığı	Paket Miktarı	Min. Sip. Adedi	Barkod
DT3100-QZ	Çok amaçlı ahşap/boya zımp.-kuru	40	25	1	5035048082638
DT3104-QZ	Çok amaçlı ahşap/boya zımp.-kuru	60	25	1	5035048082645
DT3109-QZ	Çok amaçlı ahşap/boya zımp.-kuru	80	25	1	5035048082652
DT3110-QZ	Çok amaçlı ahşap/boya zımp.-kuru	120	25	1	5035048082669
DT3114-QZ	Çok amaçlı ahşap/boya zımp.-kuru	180	25	1	5035048082676

## ÜÇGEN ZIMPARA KAĞITLARI



## UYGULAMALAR

- Ahşap, boyalı yüzeyler ve macunlarda her türlü zımparalama ve son kat işleri için.

## ÖZELLİKLER

- Ahşap, boya ve macunlarda her türlü kazıma, zımparalama ve son kat işleri için sanayi tipi zımpara kağıdı.
- Yüksek kaliteli alüminyum oksit doku üstün pürüzsüzlük sağlar.
- Reçineli tutkal, güçlü zımparalama için mükemmel kum yapışması ve ısıya karşı direnç sağlar.
- Sağlam ve dayanıklı "E" arka kaplama uzun ömür ve performans sağlar.



DELİKLİ 93mm x 93mm - DeWALT, Bosch, AEG, Makita, Metabo, Skil, Kress ile kullanılır.

Kat. No.	Açıklama	Kum Kalınlığı	Paket Miktarı	Min. Sip. Adedi	Barkod
DT3090-QZ	Üçgen zımpara kağıdı	40	10	1	5035048061770
DT3091-QZ	Üçgen zımpara kağıdı	60	10	1	5035048061787
DT3092-QZ	Üçgen zımpara kağıdı	80	10	1	5035048061794
DT3093-QZ	Üçgen zımpara kağıdı	120	10	1	5035048061800
DT3094-QZ	Üçgen zımpara kağıdı	180	10	1	5035048061817
DT3095-QZ	Üçgen zımpara kağıdı	240	10	1	5035048061824

DELİKLİ 94mm x 94mm - Festool ile kullanılır.

Kat. No.	Açıklama	Kum Kalınlığı	Paket Miktarı	Min. Sip. Adedi	Barkod
DT3560-QZ	Üçgen zımpara kağıdı	40	10	1	5035048067338
DT3561-QZ	Üçgen zımpara kağıdı	60	10	1	5035048067345
DT3562-QZ	Üçgen zımpara kağıdı	80	10	1	5035048067352
DT3563-QZ	Üçgen zımpara kağıdı	120	10	1	5035048067369
DT3564-QZ	Üçgen zımpara kağıdı	180	10	1	5035048067376

## RULO ZIMPARALAR



## UYGULAMALAR

- Ahşap, boyalı yüzeyler ve macunlarda her türlü zımparalama ve son kat işleri için.

## ÖZELLİKLER

- Ahşap, boya ve macunlarda her türlü kazıma, zımparalama ve son kat işleri için sanayi tipi zımpara kağıdı.
- Yüksek kaliteli alüminyum oksit doku üstün pürüzsüzlük sağlar.
- Reçineli tutkal, güçlü zımparalama için mükemmel kum yapışması ve ısıya karşı direnç sağlar.
- Sağlam ve dayanıklı "E" arka kaplama uzun ömür ve performans sağlar.



RULO ZIMPARALAR - 1/2 TABAKA ve 1/4 TABAKA

Kat. No.	Açıklama	Kum Kalınlığı	Ölçü (Uzunluk x Genişlik)	Paket Miktarı	Min. Sip. Adedi	Barkod
DT3580-QZ	Çok amaçlı ahşap/boya zımp. -kuru	60	5m x 115mm	1	1	5035048067079
DT3581-QZ	Çok amaçlı ahşap/boya zımp. -kuru	80	5m x 115mm	1	1	5035048067086
DT3582-QZ	Çok amaçlı ahşap/boya zımp. -kuru	120	5m x 115mm	1	1	5035048067093
DT3583-QZ	Çok amaçlı ahşap/boya zımp. -kuru	180	5m x 115mm	1	1	5035048067109
DT3584-QZ	Çok amaçlı ahşap/boya zımp. -kuru	220	5m x 115mm	1	1	5035048067116

RULO ZIMPARALAR - 1/3 TABAKA

Kat. No.	Açıklama	Kum Kalınlığı	Ölçü (Uzunluk x Genişlik)	Paket Miktarı	Min. Sip. Adedi	Barkod
DT3154-QZ	Çok amaçlı ahşap/boya zımp. -kuru	40	5m x 93mm	1	1	5035048082942
DT3590-QZ	Çok amaçlı ahşap/boya zımp. -kuru	60	5m x 93mm	1	1	5035048067178
DT3591-QZ	Çok amaçlı ahşap/boya zımp. -kuru	80	5m x 93mm	1	1	5035048067185
DT3592-QZ	Çok amaçlı ahşap/boya zımp. -kuru	120	5m x 93mm	1	1	5035048067192
DT3593-QZ	Çok amaçlı ahşap/boya zımp. -kuru	180	5m x 93mm	1	1	5035048067208
DT3594-QZ	Çok amaçlı ahşap/boya zımp. -kuru	220	5m x 93mm	1	1	5035048067215
DT3579-QZ	Çok amaçlı ahşap/boya zımp. -kuru	40	25m x 93mm	1	1	5035048070871
DT3595-QZ	Çok amaçlı ahşap/boya zımp. -kuru	60	25m x 93mm	1	1	5035048067222
DT3596-QZ	Çok amaçlı ahşap/boya zımp. -kuru	80	25m x 93mm	1	1	5035048067239
DT3597-QZ	Çok amaçlı ahşap/boya zımp. -kuru	120	25m x 93mm	1	1	5035048067246
DT3598-QZ	Çok amaçlı ahşap/boya zımp. -kuru	180	25m x 93mm	1	1	5035048067253
DT3599-QZ	Çok amaçlı ahşap/boya zımp. -kuru	220	25m x 93mm	1	1	5035048067260

## TANK ZIMPARA KAYIŞLARI



## UYGULAMALAR

- Ahşap, metal ve boyalı yüzeylerde her türlü kazıma, zımparalama ve son kat işleri için.

## ÖZELLİKLER

- Ağır hizmet tipi "X" arka kaplama.
- Isıya dirençli reçineli tutkal.
- Ahşap, metal veya boyalı yüzeylerde hızlı, yoğun zımparalama için yüksek kaliteli alüminyum oksit doku.
- EXTREME kayışlar (120G'ye kadar kum kalınlığı) anti statik reçine yapıştırma sahiptir ve bükülmeyi azaltarak ve daha etkili toz atma sağlayarak uzun kayış ömrü sağlar.



100mm x 610mm - Hitachi, Makita, Ryobi ile kullanılır.

Kat. No.	Açıklama	Kum Kalınlığı	Paket Miktarı	Min. Sip. Adedi	Barkod
DT3320-QZ	Çok amaçlı ahşap/boya zımp. kayışı	40	3	1	5035048068151
DT3321-QZ	Çok amaçlı ahşap/boya zımp. kayışı	60	3	1	5035048068168
DT3322-QZ	Çok amaçlı ahşap/boya zımp. kayışı	80	3	1	5035048068175
DT3323-QZ	Çok amaçlı ahşap/boya zımp. kayışı	100	3	1	5035048068182
DT3324-QZ	Çok amaçlı ahşap/boya zımp. kayışı	150	3	1	5035048068199
DT3670-QZ	Çok amaçlı ahşap/boya zımp. kayışı	40	10	1	5035048068205
DT3671-QZ	Çok amaçlı ahşap/boya zımp. kayışı	60	10	1	5035048068212
DT3672-QZ	Çok amaçlı ahşap/boya zımp. kayışı	80	10	1	5035048068229
DT3673-QZ	Çok amaçlı ahşap/boya zımp. kayışı	100	10	1	5035048068236
DT3674-QZ	Çok amaçlı ahşap/boya zımp. kayışı	150	10	1	5035048068243

100mm x 560mm - DeWALT, AEG, Ryobi ile kullanılır.

Kat. No.	Açıklama	Kum Kalınlığı	Paket Miktarı	Min. Sip. Adedi	Barkod
DT3312-QZ	Çok amaçlı ahşap/boya zımp. kayışı	40	3	1	5035048025642
DT3314-QZ	Çok amaçlı ahşap/boya zımp. kayışı	60	3	1	5035048025659
DT3315-QZ	Çok amaçlı ahşap/boya zımp. kayışı	80	3	1	5035048025666
DT3316-QZ	Çok amaçlı ahşap/boya zımp. kayışı	100	3	1	5035048025673
DT3362-QZ	Çok amaçlı ahşap/boya zımp. kayışı	120	3	1	5035048034484
DT3318-QZ	Çok amaçlı ahşap/boya zımp. kayışı	150	3	1	5035048025680
DT3685-QZ	Çok amaçlı ahşap/boya zımp. kayışı	40	10	1	5035048068458
DT3686-QZ	Çok amaçlı ahşap/boya zımp. kayışı	60	10	1	5035048068465
DT3687-QZ	Çok amaçlı ahşap/boya zımp. kayışı	80	10	1	5035048068472
DT3626-QZ	Çok amaçlı ahşap/boya zımp. kayışı	100	10	1	5035048070826
DT3688-QZ	Çok amaçlı ahşap/boya zımp. kayışı	120	10	1	5035048068489

75mm x 533mm - DeWALT, Bosch, Hitachi, Atlas Copco, Holz-Her, Makita, Metabo, Peugeot, Ryobi, Skil ile kullanılır.

Kat. No.	Açıklama	Kum Kalınlığı	Paket Miktarı	Min. Sip. Adedi	Barkod
DT3376-QZ	Çok amaçlı ahşap/boya zımp. kayışı	60	3	1	5035048068717
DT3377-QZ	Çok amaçlı ahşap/boya zımp. kayışı	80	3	1	5035048068724
DT3628-QZ	Çok amaçlı ahşap/boya zımp. kayışı	100	3	1	5035048070840
DT3301-QZ	Çok amaçlı ahşap/boya zımp. kayışı	40	10	1	5011402375172
DT3302-QZ	Çok amaçlı ahşap/boya zımp. kayışı	60	10	1	5011402375189
DT3303-QZ	Çok amaçlı ahşap/boya zımp. kayışı	80	10	1	5011402375196
DT3304-QZ	Çok amaçlı ahşap/boya zımp. kayışı	100	10	1	5011402375202
DT3629-QZ	Çok amaçlı ahşap/boya zımp. kayışı	120	10	1	5035048070857
DT3305-QZ	Çok amaçlı ahşap/boya zımp. kayışı	150	10	1	5011402375219
DT3307-QZ	Çok amaçlı ahşap/boya zımp. kayışı	220	10	1	5011402375226

75mm x 480mm - Elu ile kullanılır.

Kat. No.	Açıklama	Kum Kalınlığı	Paket Miktarı	Min. Sip. Adedi	Barkod
DT3364-QZ	Çok amaçlı ahşap/boya zımp. kayışı	40	3	1	5035048053942
DT3365-QZ	Çok amaçlı ahşap/boya zımp. kayışı	60	3	1	5035048053959
DT3366-QZ	Çok amaçlı ahşap/boya zımp. kayışı	80	3	1	5035048053966
DT3367-QZ	Çok amaçlı ahşap/boya zımp. kayışı	100	3	1	4024048053973
DT3368-QZ	Çok amaçlı ahşap/boya zımp. kayışı	120	3	1	5035048053980
DT3369-QZ	Çok amaçlı ahşap/boya zımp. kayışı	150	3	1	5035048053997

75mm x 457mm - Makita, Metabo, Peugeot, Skil ile kullanılır.

Kat. No.	Açıklama	Kum Kalınlığı	Paket Miktarı	Min. Sip. Adedi	Barkod
DT3640-QZ	Çok amaçlı ahşap/boya zımp. kayışı	40	3	1	5035048068809
DT3641-QZ	Çok amaçlı ahşap/boya zımp. kayışı	60	3	1	5035048068816
DT3642-QZ	Çok amaçlı ahşap/boya zımp. kayışı	80	3	1	5035048068823
DT3643-QZ	Çok amaçlı ahşap/boya zımp. kayışı	100	3	1	5035048068830
DT3644-QZ	Çok amaçlı ahşap/boya zımp. kayışı	150	3	1	5035048068847



## TANK ZIMPARA KAYIŞLARI



## UYGULAMALAR

- Ahşap, metal ve boyalı yüzeylerde her türlü kazıma, zımparalama ve son kat işleri için.

## ÖZELLİKLER

- Esnek J arka kaplama.
- Isıya dirençli reçinelı tutkal.
- Ahşap, metal veya boyalı yüzeylerde hızlı, hassas kazıma ve hassas zımparalama için yüksek kaliteli alüminyum oksid doku.



64mm x 356mm (KÜÇÜK TANK ZIMPARA)

Kat. No.	Açıklama	Kum Kalınlığı	Paket Miktarı	Min. Sip. Adedi	Barkod
DT3661-QZ	Çok amaçlı ahşap/boya zımp. kayışı	60	3	1	5035048069011
DT3662-QZ	Çok amaçlı ahşap/boya zımp. kayışı	80	3	1	5035048069028
DT3663-QZ	Çok amaçlı ahşap/boya zımp. kayışı	100	3	1	5035048069035
DT3664-QZ	Çok amaçlı ahşap/boya zımp. kayışı	150	3	1	5035048069042
DT3299-QZ	Çok amaçlı ahşap/boya zımp. kayışı	220	3	1	5035048071960
DT3666-QZ	Çok amaçlı ahşap/boya zımp. kayışı	60	10	1	5035048069066
DT3667-QZ	Çok amaçlı ahşap/boya zımp. kayışı	80	10	1	5035048069073
DT3668-QZ	Çok amaçlı ahşap/boya zımp. kayışı	100	10	1	5035048069080
DT3669-QZ	Çok amaçlı ahşap/boya zımp. kayışı	150	10	1	5035048069097

## TAŞLAMA KAYIŞLARI

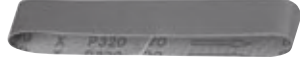

## UYGULAMALAR

- Zımpara motoru ile kullanılır.
- Metal, ahşap ve seramik şekillendirme için kaba taneler.

## ÖZELLİKLER

- Yüksek performanslı "X" arka kaplama.
- Isıya dirençli reçinelı tutkal.
- Yüksek kaliteli alüminyum oksid doku.



40mm x 577mm

Kat. No.	Açıklama	Kum Kalınlığı	Paket Miktarı	Min. Sip. Adedi	Barkod
DT3340-QZ	Taşlama kayışı	40	3	1	5035048034262
DT3341-QZ	Taşlama kayışı	60	3	1	5035048034279
DT3342-QZ	Taşlama kayışı	80	3	1	5035048034286
DT3343-QZ	Taşlama kayışı	100	3	1	5035048034293
DT3344-QZ	Taşlama kayışı	120	3	1	5035048034309
DT3345-QZ	Taşlama kayışı	150	3	1	5035048034316
DT3346-QZ	Taşlama kayışı	240	3	1	5035048034323
DT3347-QZ	Taşlama kayışı	320	3	1	5035048034330

45mm x 715mm

Kat. No.	Açıklama	Kum Kalınlığı	Paket Miktarı	Min. Sip. Adedi	Barkod
DT3349-QZ	Taşlama kayışı	40	3	1	5035048034354
DT3350-QZ	Taşlama kayışı	60	3	1	5035048034361
DT3351-QZ	Taşlama kayışı	80	3	1	5035048034378
DT3352-QZ	Taşlama kayışı	100	3	1	5035048034385
DT3353-QZ	Taşlama kayışı	120	3	1	5035048034392
DT3354-QZ	Taşlama kayışı	150	3	1	5035048034408
DT3355-QZ	Taşlama kayışı	240	3	1	5035048034415
DT3356-QZ	Taşlama kayışı	320	3	1	5035048034422

## BİLEYLEME KAYIŞLARI



## ÖZELLİKLER

- El aletlerini çok keskinleştirmek için aletler taşlandıktan sonra kullanılır.
- DeWALT bileyleme pastası ile kullanılır.

40mm X 577mm

Kat. No.	Açıklama	Paket Miktarı	Min. Sip. Adedi	Barkod
DT3395-QZ	Deri perdahlama kayışı	1	1	5035048054017

45mm X 715mm

Kat. No.	Açıklama	Paket Miktarı	Min. Sip. Adedi	Barkod
DT3396-QZ	Deri perdahlama kayışı	1	1	5035048054024

## BİLEYLEME PASTASI

Kat. No.	Açıklama	Paket Miktarı	Min. Sip. Adedi	Barkod
DT3398-QZ	Bileyleme pastası	1	1	5035048054031

## KENDİNDEN YAPIŞKANLI ZIMPARA DİSKLERİ

## UYGULAMALAR

- Ahşap, metal ve boyalı yüzeylerde her türlü kazıma, zımparalama ve son kat işleri için.

## ÖZELLİKLER

- Isıya dirençli reçinelı tutkal güçlü zımparalama için idealdir.
- Sağlam, dayanıklı kağıt arka kaplama uzun disk ömrü ve performans sunar.
- Stearat kaplama tıkanmayı azaltır, yumuşak ahşap ve boyalı yüzeyler için ideal (80G ve üstü).
- Kendinden yapışkanlı naylon ilimikli kaplama çabuk ve kolay disk değiştirmeye imkan verir.



8 DELİKLİ Ø125mm - DeWALT, AEG, Bosch, Atlas Copco, Festool, Elu, Fein, Hitachi, Kress, Makita, Metabo, Skil ile kullanılır.

Kat. No.	Açıklama	Kum Kalınlığı	Paket Miktarı	Min. Sip. Adedi	Barkod
DT3101-QZ	Çok amaçlı ahşap/boya zımp.-kuru	40	10	1	5035048058992
DT3102-QZ	Çok amaçlı ahşap/boya zımp.-kuru	60	10	1	5035048059005
DT3103-QZ	Çok amaçlı ahşap/boya zımp.-kuru	80	10	1	5035048059012
DT3105-QZ	Çok amaçlı ahşap/boya zımp.-kuru	120	10	1	5035048059029
DT3106-QZ	Çok amaçlı ahşap/boya zımp.-kuru	180	10	1	5035048059036
DT3107-QZ	Çok amaçlı ahşap/boya zımp.-kuru	240	10	1	5035048059043
DT3108-QZ	Çok amaçlı ahşap/boya zımp.-kuru	320	10	1	5035048059050
DT3111-QZ	Çok amaçlı ahşap/boya zımp.-kuru	40	25	1	5035048059067
DT3112-QZ	Çok amaçlı ahşap/boya zımp.-kuru	60	25	1	5035048059074
DT3113-QZ	Çok amaçlı ahşap/boya zımp.-kuru	80	25	1	5035048059081
DT3115-QZ	Çok amaçlı ahşap/boya zımp.-kuru	120	25	1	5035048059098
DT3116-QZ	Çok amaçlı ahşap/boya zımp.-kuru	180	25	1	5035048059104
DT3117-QZ	Çok amaçlı ahşap/boya zımp.-kuru	240	25	1	5035048059111
DT3118-QZ	Çok amaçlı ahşap/boya zımp.-kuru	320	25	1	5035048059128

8 DELİKLİ Ø125mm - Festool ile kullanılır.

Kat. No.	Açıklama	Kum Kalınlığı	Paket Miktarı	Min. Sip. Adedi	Barkod
DT3119-QZ	Çok amaçlı ahşap/boya zımp.-kuru	40	25	1	5035048082683
DT3120-QZ	Çok amaçlı ahşap/boya zımp.-kuru	60	25	1	5035048082690
DT3124-QZ	Çok amaçlı ahşap/boya zımp.-kuru	80	25	1	5035048082706
DT3129-QZ	Çok amaçlı ahşap/boya zımp.-kuru	120	25	1	5035048082713
DT3130-QZ	Çok amaçlı ahşap/boya zımp.-kuru	180	25	1	5035048082720
DT3139-QZ	Çok amaçlı ahşap/boya zımp.-kuru	240	25	1	5035048082911

6 DELİKLİ Ø150mm - DeWALT, Bosch, Hitachi, Metabo, Peugeot ile kullanılır.

Kat. No.	Açıklama	Kum Kalınlığı	Paket Miktarı	Min. Sip. Adedi	Barkod
DT3121-QZ	Çok amaçlı ahşap/boya zımp.-kuru	40	10	1	5035048059135
DT3122-QZ	Çok amaçlı ahşap/boya zımp.-kuru	60	10	1	5035048059142
DT3123-QZ	Çok amaçlı ahşap/boya zımp.-kuru	80	10	1	5035048059159
DT3125-QZ	Çok amaçlı ahşap/boya zımp.-kuru	120	10	1	5035048059166
DT3126-QZ	Çok amaçlı ahşap/boya zımp.-kuru	180	10	1	5035048059173
DT3127-QZ	Çok amaçlı ahşap/boya zımp.-kuru	240	10	1	5035048059180
DT3128-QZ	Çok amaçlı ahşap/boya zımp.-kuru	320	10	1	5035048059197
DT3131-QZ	Çok amaçlı ahşap/boya zımp.-kuru	40	25	1	5035048059203
DT3132-QZ	Çok amaçlı ahşap/boya zımp.-kuru	60	25	1	5035048059210
DT3133-QZ	Çok amaçlı ahşap/boya zımp.-kuru	80	25	1	5035048059227
DT3135-QZ	Çok amaçlı ahşap/boya zımp.-kuru	120	25	1	5035048059234
DT3136-QZ	Çok amaçlı ahşap/boya zımp.-kuru	180	25	1	5035048059241
DT3137-QZ	Çok amaçlı ahşap/boya zımp.-kuru	240	25	1	5035048059463
DT3138-QZ	Çok amaçlı ahşap/boya zımp.-kuru	320	25	1	5035048059258

9 DELİKLİ Ø150mm - Festool ile kullanılır.

Kat. No.	Açıklama	Kum Kalınlığı	Paket Miktarı	Min. Sip. Adedi	Barkod
DT3151-QZ	Çok amaçlı ahşap/boya zımp.-kuru	40	25	1	5035048068083
DT3152-QZ	Çok amaçlı ahşap/boya zımp.-kuru	60	25	1	5035048068090
DT3153-QZ	Çok amaçlı ahşap/boya zımp.-kuru	80	25	1	5035048068106
DT3155-QZ	Çok amaçlı ahşap/boya zımp.-kuru	120	25	1	5035048068113
DT3156-QZ	Çok amaçlı ahşap/boya zımp.-kuru	180	25	1	5035048068120

9 DELİKLİ Ø225mm - Festool ve Flex ile kullanılır.

Kat. No.	Açıklama	Kum Kalınlığı	Paket Miktarı	Min. Sip. Adedi	Barkod
DT3164-QZ	Çok amaçlı ahşap/boya zımp.-kuru	60	10	1	5035048082782
DT3169-QZ	Çok amaçlı ahşap/boya zımp.-kuru	80	10	1	5035048082799
DT3179-QZ	Çok amaçlı ahşap/boya zımp.-kuru	100	10	1	5035048082928
DT3170-QZ	Çok amaçlı ahşap/boya zımp.-kuru	120	10	1	5035048082805

## EXTREME FİBER DİSKLERİ



## UYGULAMALAR

- Metalde malzeme kaldırma ve kazıma ile pas kazıma.

## ÖZELLİKLER

- Yoğun ve hızlı zımparalama için çok sert vulkanize fiber kaplama.
- Metalde yoğun ve hızlı malzeme kazıma için olağanüstü sağlam sertlikte zirkonyum doku.
- Isıya dirençli reçineli tutkal aşındırıcı taneleri bir arada tutarak uzun disk ömrü sağlar.
- Metal renk solmasını azaltmak için soğuk kesim.

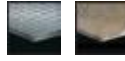

## 115mm Ø

Kat. No.	Açıklama	Kum Kalınlığı	Paket Miktarı	Min. Sip. Adedi	Barkod
DT3201-QZ	Fiber disk	40	25	1	5011402375257
DT3202-QZ	Fiber disk	60	25	1	5011402375271
DT3203-QZ	Fiber disk	80	25	1	5011402375295
DT3205-QZ	Fiber disk	100	25	1	5035048067277
DT3206-QZ	Fiber disk	120	25	1	5035048067284

## 125mm Ø

Kat. No.	Açıklama	Kum Kalınlığı	Paket Miktarı	Min. Sip. Adedi	Barkod
DT3211-QZ	Fiber disk	40	25	1	5011402375356
DT3212-QZ	Fiber disk	60	25	1	5011402375370
DT3213-QZ	Fiber disk	80	25	1	5011402375394
DT3215-QZ	Fiber disk	100	25	1	5035048067291
DT3216-QZ	Fiber disk	120	25	1	5035048067307

## FLAP DİSKLERİ



## UYGULAMALAR

- Metalde temizleme, taşlama ve pas kazıma.

## ÖZELLİKLER

- Sağlam ve dayanıklı zirkonyum doku.
- Çok yüksek malzeme kaldırma oranı için çok güçlü.
- Düşük gürültü.
- Soğuk taşlama.

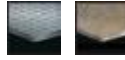

## FLAP DİSKLERİ

Kat. No.	Açıklama	Çap mm	Kum Kalınlığı	Paket Miktarı	Min. Sip. Adedi	Barkod
DT3269-QZ	Tip 29 Açılı	100mm	60	10	1	5035048077344
DT3274-QZ	Tip 29 Açılı	100mm	80	10	1	5035048077351
DT3255-QZ	Tip 29 Açılı	115mm	36	10	1	5035048075166
DT3256-QZ	Tip 29 Açılı	115mm	60	10	1	5035048075173
DT3257-QZ	Tip 29 Açılı	115mm	80	10	1	5035048075180
DT3258-QZ	Tip 29 Açılı	115mm	120	10	1	5035048075197
DT3265-QZ	Tip 29 Açılı	125mm	36	10	1	5035048075203
DT3266-QZ	Tip 29 Açılı	125mm	60	10	1	5035048075210
DT3267-QZ	Tip 29 Açılı	125mm	80	10	1	5035048075227
DT3268-QZ	Tip 29 Açılı	125mm	120	10	1	5035048075234
DT3208-QZ	Tip 27 Düz	100mm	36	10	1	5035048077375
DT3209-QZ	Tip 27 Düz	100mm	60	10	1	5035048077382
DT3218-QZ	Tip 27 Düz	100mm	80	10	1	5035048077399
DT3219-QZ	Tip 27 Düz	100mm	120	10	1	5035048077405
DT3292-QZ	Tip 27 Düz	115mm	36	10	1	5035048075241
DT3293-QZ	Tip 27 Düz	115mm	60	10	1	5035048075258
DT3294-QZ	Tip 27 Düz	115mm	80	10	1	5035048075265
DT3295-QZ	Tip 27 Düz	115mm	120	10	1	5035048075272
DT3308-QZ	Tip 27 Düz	125mm	36	10	1	5035048075289
DT3309-QZ	Tip 27 Düz	125mm	60	10	1	5035048075296
DT3310-QZ	Tip 27 Düz	125mm	80	10	1	5035048075302

## KENDİNDEN YAPIŞKANLI TABANLAR

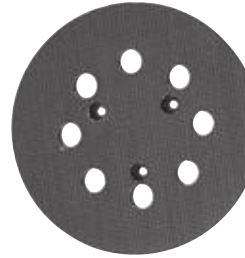

## ÖZELLİKLER

- DEWALT eksantrik zımparaları için kendinden yapışkanlı tabanlar. Sertlik derecesi: Orta

## KENDİNDEN YAPIŞKANLI TABANLAR

Kat. No.	Açıklama	Çap mm	Paket Miktarı	Min. Sip. Adedi	Barkod
DT3600-QZ	Kendinden yapışkanlı taban	125	1	1	5035048059265
DT3601-QZ	Kendinden yapışkanlı taban	150	1	1	5035048059272
DE2639-XI	Kendinden yapışkanlı taban	150	1	1	5035048136553

## TABANLAR VE BONELER



## UYGULAMALAR

- Taşlamalar için fiber diskler ve polisaj boneleriyle kullanılır.

## ÖZELLİKLER

- Termoplastik taban ve flanş kilitleme somunu.

## TABANLAR VE BONELER

Kat. No.	Çap mm	Maks. Hız	Göbek Çapı mm	Paket Miktarı	Min. Sip. Adedi	Barkod
DT3610-QZ	115	13000 dev/dak	M 14	1	1	5035048059289
DT3611-QZ	125	15000 dev/dak	M 14	1	1	5035048059296
DT3612-QZ	178	8500 dev/dak	M 14	1	1	5035048059302

## TAŞLAMALAR İÇİN POLİSAJ BONELERİ



## UYGULAMALAR

- Boyanmamış metal ve taş gibi çok çeşitli yüzey üzerinde yüksek hızlı polisaj.

## ÖZELLİKLER

- Koyun yünü polisaj boneleri.

## TAŞLAMALAR İÇİN POLİSAJ BONELERİ

Kat. No.	Çap mm	Paket Miktarı	Min. Sip. Adedi	Barkod
DT3620-QZ	115	1	1	5035048059319
DT3621-QZ	125	1	1	5035048059326
DT3622-QZ	178	1	1	5035048059333
DT3557-QZ	125	1	1	5035048083031
DT3558-QZ	150	1	1	5035048083048

## POLİSAJ SÜNGERLERİ

Kat. No.	Çap mm	Paket Miktarı	Min. Sip. Adedi	Barkod
DT3555-QZ	115	1	1	5035048083017
DT3558-QZ	150	1	1	5035048083048

## TEMİZLEME KEÇELERİ

Kat. No.	Çap mm	Paket Miktarı	Min. Sip. Adedi	Barkod
DT3550-QZ	115	1	1	5035048082980



## METAL KESME DİSKLERİ



## UYGULAMALAR

- Çelik, demir, inşaat demiri ve kaynak yerleri gibi demirden olan metalleri kesme.

## ÖZELLİKLER

- Profesyonel tip alüminyum oksid.
- Yüksek kaliteli reçineli tutkal.
- Güçlendirilmiş fibreglas.

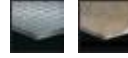

## DÜZ

Kat. No.	Çap mm	Malzeme	Kalınlık mm	Göbek Çapı mm	Paket Miktarı	Min. Sip. Adedi	Barkod
DT3405-QZ	115	A46TBF	1.6	22.2	1	25	5035048014592
DT3400-QZ	115	A30TBF	2.5	22.2	1	25	5011402375646
DT3409-QZ	125	A46TBF	1.6	22.2	1	25	5035048014608
DT3410-QZ	125	A30TBF	2.5	22.2	1	25	5011402365677
DT3415-QZ	150	A30TBF	2.5	22.2	1	25	5035048059470
DT3420-QZ	180	A30TBF	3	22.2	1	25	5011402375707
DT3430-QZ	230	A30TBF	3	22.2	1	25	5011402375738
DT3481-QZ	115	A46TBF	1.7	22.2	1	25	5035048077443
DT3482-QZ	125	A46TBF	1.7	22.2	1	25	5035048077450
DT3483-QZ	180	A46TBF	1.7	22.2	1	25	5035048077467
DT3484-QZ	230	A46TBF	1.8	22.2	1	25	5035048077474
DT3487-QZ	230	A30TBF	3.1	22.2	1	25	5035048078396

## BOMBELİ

Kat. No.	Çap mm	Malzeme	Kalınlık mm	Göbek Çapı mm	Paket Miktarı	Min. Sip. Adedi	Barkod
DT3406-QZ	115	A30TBF	2.5	22.2	1	25	5035048014615
DT3413-QZ	125	A30TBF	2.5	22.2	1	25	5035048014622
DT3423-QZ	180	A30TBF	3.0	22.2	1	25	5035048014639
DT3433-QZ	230	A30TBF	3.0	22.2	1	25	5035048014646

## METAL TAŞLAMA DİSKLERİ



## UYGULAMALAR

- Kaynak yerleri taşlama ve yüzey hazırlama gibi demirden olan ve olmayan metallerde genel taşlama uygulamaları.

## ÖZELLİKLER

- Profesyonel tip alüminyum oksid.
- Güçlendirilmiş fibreglas.
- Yüksek kaliteli reçineli tutkal.

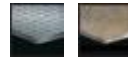

## BOMBELİ

Kat. No.	Çap mm	Malzeme	Kalınlık mm	Göbek Çapı mm	Paket Miktarı	Min. Sip. Adedi	Barkod
DT3458-QZ	115	A24TBF	4.5	22.2	1	25	5035048014806
DT3402-QZ	115	A24TBF	6.0	22.2	1	25	5011402375660
DT3412-QZ	125	A24TBF	6.0	22.2	1	25	5011402375691
DT3416-QZ	150	A24TBF	6.0	22.2	1	10	5035048059487
DT3422-QZ	180	A24TBF	6.0	22.2	1	25	5011402375721
DT3432-QZ	230	A24TBF	7	22.2	1	25	5011402375752

## METAL İÇİN PROFİL KESME DİSKİ



## UYGULAMALAR

- Çelik, demir, inşaat demiri ve kaynak yerleri gibi demirden olan metalleri kesme.

## ÖZELLİKLER

- Profesyonel tip alüminyum oksid.
- Yüksek kaliteli reçineli tutkal.
- Güçlendirilmiş fibreglas.



## METAL İÇİN PROFİL KESME DİSKİ

Kat. No.	Çap mm	Malzeme	Kalınlık mm	Göbek Çapı mm	Paket Miktarı	Min. Sip. Adedi	Barkod
DT3450-QZ	355	A30TBF	3	25.4	1	10	5011402375769

## PASLANMAZ ÇELİK VE İNCE METAL KESME DİSKLERİ



## UYGULAMALAR

- Her türlü çeliği kesmede kullanılır.

## ÖZELLİKLER

- Yüksek dayanıklılık, yoğun kesme ve uzun ömür için profesyonel tipte alüminyum oksid formülü.



## DÜZ

Kat. No.	Çap mm	Malzeme	Kalınlık mm	Göbek Çapı mm	Paket Miktarı	Min. Sip. Adedi	Barkod
DT3440-QZ	100	A60TBF	1.0	16.0	1	25	5035048014707
DT3442-QZ	115	A60TBF	1.0	22.2	1	25	5035048014714
DT3445-QZ	125	A60TBF	1.0	22.2	1	25	5035048014738
DT3485-QZ	115	A60SBF	1.0	22.2	1	25	5035048077481
DT3486-QZ	125	A60SBF	1.0	22.2	1	25	5035048077498
DT3443-QZ	115	A/ WA30T BF	2.5	22.2	1	25	5035048014721
DT3446-QZ	125	A/ WA30T BF	2.5	22.2	1	25	5035048014745
DT3447-QZ	180	A/ WA30T BF	2.8	22.2	1	25	5035048014752
DT3449-QZ	230	A/ WA30T BF	2.8	22.2	1	25	5035048014769

## PASLANMAZ ÇELİK TAŞLAMA DİSKLERİ



## UYGULAMALAR

- Her türlü çeliği kesmede kullanılır.

## ÖZELLİKLER

- Yüksek dayanıklılık, yoğun kesme ve uzun ömür için profesyonel tipte alüminyum oksid formülü.

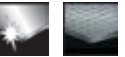

## BOMBELİ

Kat. No.	Çap mm	Malzeme	Kalınlık mm	Göbek Çapı mm	Paket Miktarı	Min. Sip. Adedi	Barkod
DT3467-QZ	115	A/ WA24T BF	4.5	22.2	1	25	5035048014851
DT3468-QZ	125	A/ WA24T BF	4.5	22.2	1	25	5035048014868

## ALÜMİNYUM KESME DİSKLERİ



## UYGULAMALAR

- Alüminyumda hızlı kesme ve uzun ömür.

## ÖZELLİKLER

- Profesyonel tipte alüminyum oksid ve silikon karpit.
- Yüksek kaliteli reçineli tutkal.
- Güçlendirilmiş fibreglas.



## DÜZ

Kat. No.	Çap mm	Malzeme	Kalınlık mm	Göbek Çapı mm	Paket Miktarı	Min. Sip. Adedi	Barkod
DT3453-QZ	115	AC46TBF	1.6	22.2	1	25	5035048014776
DT3454-QZ	125	AC46TBF	1.6	22.2	1	25	5035048014783

## YÜKSEK HIZLI TAŞ KESME DİSKLERİ



## UYGULAMALAR

- Doğal taş, beton, tuğla kesme.

## ÖZELLİKLER

- Yoğun kesme ve uzun ömür için profesyonel tipte silikon karpit.



## YÜKSEK HIZLI TAŞ KESME DİSKLERİ

Kat. No.	Çap mm	Malzeme	Kalınlık mm	Göbek Çapı mm	Paket Miktarı	Min. Sip. Adedi	Barkod
DT3476-QZ	300	C24RBF	3.5	20.0	1	10	5035048074916
DT3477-QZ	300	C24RBF	3.5	25.4	1	10	5035048074923

## TAŞ KESME DİSKLERİ



## UYGULAMALAR

- Beton, taş ve çakıl gibi genel duvarcılık malzemelerini taşlamak için.

## ÖZELLİKLER

- Profesyonel tipte silikon karpit.
- Yüksek kaliteli reçineli tulkal.
- Güçlendirilmiş fiberglas.

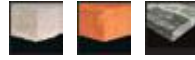

## DÜZ

Kat. No.	Çap mm	Malzeme	Kalınlık mm	Göbek Çapı mm	Paket Miktarı	Min. Sip. Adedi	Barkod
DT3401-QZ	115	C30TBF	2.5	22.2	1	25	5011402375653
DT3411-QZ	125	C30TBF	2.5	22.2	1	25	5011402375684
DT3421-QZ	180	C30TBF	3	22.2	1	25	5011402375714
DT3431-QZ	230	C30TBF	3	22.2	1	25	5011402375745

## BOMBELİ

Kat. No.	Çap mm	Malzeme	Kalınlık mm	Göbek Çapı mm	Paket Miktarı	Min. Sip. Adedi	Barkod
DT3407-QZ	115	C30TBF	2.5	22.2	1	25	5035048014660
DT3414-QZ	125	C30TBF	2.5	22.2	1	25	5035048014677
DT3424-QZ	180	C30TBF	3.0	22.2	1	25	5035048014684
DT3434-QZ	230	C30TBF	3.0	22.2	1	25	5038048014691

## TAŞ TAŞLAMA DİSKLERİ



## UYGULAMALAR

- Beton, taş ve çakıl gibi genel duvarcılık malzemelerini taşlamak için.

## ÖZELLİKLER

- Profesyonel tipte silikon karpit.
- Yüksek kaliteli reçineli tulkal.
- Güçlendirilmiş fiberglas.

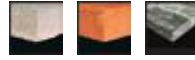

## BOMBELİ

Kat. No.	Çap mm	Malzeme	Kalınlık mm	Göbek Çapı mm	Paket Miktarı	Min. Sip. Adedi	Barkod
DT3461-QZ	115	C24TBF	7.0	22.2	1	25	5035048014813
DT3462-QZ	125	C24TBF	7.0	22.2	1	25	5035048014820
DT3464-QZ	230	C24TBF	7.0	22.2	1	25	5038048014844

## TAŞLAMA VE BİLEYEME DİSKLERİ



## TAŞLAMA VE BİLEYEME DİSKLERİ

Kat. No.	Kum Kalınlığı	Malzeme	Çap mm	Genişlik mm	Göbek Çapı mm	Min. Sip. Adedi	Barkod
DT3384-QZ	60	Mavi alüminyum oksid	125	25	20	1	5035048054093
DT3385-QZ	80	Beyaz alüminyum oksid	125	25	20	1	5035048054116
DT3386-QZ	80	Silikon karpit	125	25	20	1	5035048054130
DT3389-QZ	60	Beyaz alüminyum oksid	150	20	20	1	5035048054161
DT3380-QZ	400	Silikon karpit	125	25	20	1	5035048054048
DT3381-QZ	800	Silikon karpit	125	12	20	1	5035048054055

## TAŞLAMA ÇANAKLARI



## UYGULAMALAR

- Geniş doğal ve sentetik taş yüzeylerin manuel taşlanması için kullanılır.

## ÖZELLİKLER

- Yüksek kazıma oranı için profesyonel tipte silikon karpit.
- Kaba ve orta hassaslıkta mevcuttur.

## TAŞLAMA ÇANAKLARI

Kat. No.	Çap mm	Malzeme	Kalınlık mm	Göbek Çapı mm	Paket Miktarı	Min. Sip. Adedi	Barkod
DT3551-QZ	110	C16	55	22.2	1	1	5035048082997
DT3552-QZ	110	C24	55	22.2	1	1	5035048083000

## TEL FIRÇALAR



## UYGULAMALAR

- Ağır hizmet tipi temizleme işleri ve pas kazıma için yoğun sarılarak bağlanmış tel tekerlek ve çanak fırçalar.
- Orta yoğunlukta temizleme işleri için kıvrımlı tel tekerlek fırçalar.
- Erşilmesi zor alanlarda çok amaçlı temizlik uygulamaları için tel tekerlek ve çanak fırçalar.

## ÖZELLİKLER

- En uygun malzeme kaldırma için yüksek kaliteli teller.
- Yüksek fırça dayanıklılığı için yüksek tel hacmi.

## MATKAPLAR İÇİN TEL TEKERLEK FIRÇALAR - Boya, pas, pul gibi temizleme işleri ve pas kazıma.

Kat. No.	Çap mm	Tel Uzunluğu mm	Göbek Çapı mm	Paket Miktarı	Min. Sip. Adedi	Barkod
DT3496-QZ	40	8	6	1	1	5035048079423
DT3494-QZ	50	8	6	1	1	5035048079430
DT3408-QZ	60	10	6	1	1	5035048079447
DT3418-QZ	75	10	6	1	1	5035048078454
DT3419-QZ	100	10	6	1	1	5035048079461
DT3425-QZ	75	10	6	1	1	5035048079478
DT3426-QZ	75	10	6	1	1	5035048079485

## MATKAPLAR İÇİN TEL ÇANAK FIRÇALAR - Boya kazıma, pas kazıma, temizleme gibi yüzey üzerinde orta yoğunlukta işler.

Kat. No.	Çap mm	Tel Uzunluğu mm	Göbek Çapı mm	Paket Miktarı	Min. Sip. Adedi	Barkod
DT3427-QZ	17	25	6	1	1	5035048079492
DT3428-QZ	25	25	6	1	1	5035048079508
DT3429-QZ	30	30	6	1	1	5035048079515
DT3435-QZ	40	17	6	1	1	5035048079522
DT3436-QZ	50	16	6	1	1	5035048079539
DT3437-QZ	60	18	6	1	1	5035048079546
DT3439-QZ	75	19	6	1	1	5035048079560
DT3441-QZ	50	16	6	1	1	5035048079577
DT3495-QZ	50	16	6	1	1	5035048079584

## ZIMPARA MOTORLARI İÇİN KIVIRIMLI TEL TEKERLEK FIRÇALAR - Hafif ve orta yoğunlukta temizleme uygulamaları.

Kat. No.	Çap mm	Tel Uzunluğu mm	Göbek Çapı mm	Paket Miktarı	Min. Sip. Adedi	Barkod
DT3451-QZ	100	20	20	1	1	5035048079607
DT3455-QZ	115	20	20	1	1	5035048079621
DT3448-QZ	125	20	20	1	1	5035048079591
DT3456-QZ	150	25	32	1	1	5035048079638
DT3459-QZ	200	25	32	1	1	5035048079645

## TAŞLAMALAR İÇİN BURGULU TEL TEKERLEK FIRÇALAR - Boya kazıma, pas kazıma gibi ağır hizmet tipi temizleme işleri.

Kat. No.	Çap mm	Tel Uzunluğu mm	Göbek Çapı mm	Paket Miktarı	Min. Sip. Adedi	Barkod
DT3460-QZ	100	22	16	1	1	5035048079652
DT3466-QZ	115	22	22.2	1	1	5035048079676
DT3502-QZ	115	22	22.2	1	1	5011402375790
DT3452-QZ	150	22	22.2	1	1	5035048079614
DT3470-QZ	180	40	22.2	1	1	5035048079683

## TAŞLAMALAR İÇİN KIVIRIMLI TEL ÇANAK FIRÇALAR - Boya kazıma, pas kazıma, temizleme gibi yüzey üzerinde orta yoğunlukta işler.

Kat. No.	Çap mm	Tel Uzunluğu mm	Göbek Çapı mm	Paket Miktarı	Min. Sip. Adedi	Barkod
DT3475-QZ	65	19	M10	1	1	5035048079690
DT3480-QZ	65	19	M14	1	1	5035048079706
DT3488-QZ	75	23	M14	1	1	5035048079713
DT3489-QZ	100	26	M14	1	1	5035048079720
DT3490-QZ	100	26	5/8"	1	1	5035048079737
DT3465-QZ	125	26	M14	1	1	5035048079669

## TAŞLAMALAR İÇİN BURGULU TEL ÇANAK FIRÇALAR - Ağır hizmet tipi temizleme işleri.

Kat. No.	Çap mm	Tel Uzunluğu mm	Göbek Çapı mm	Paket Miktarı	Min. Sip. Adedi	Barkod
DT3491-QZ	60	18	M10	1	1	5035048079744
DT3500-QZ	65	18	M14	1	1	5011402375776
DT3492-QZ	75	22	M14	1	1	5035048079751
DT3501-QZ	100	24	M14	1	1	5011402375783
DT3493-QZ	100	24	5/8"	1	1	5035048079768



MALZEMEYE UYGUN BIÇAĞI SEÇİN



	Profesyonel Yüksek Performanslı					Profesyonel Düz Kenarlı		
	İnşaat Malzemeleri / Beton	Aşındırıcı Malzemeler / Beton	Sert Beton / Granit	Fayans	Asfalt	İnşaat Malzemeleri / Beton	Turbo-İnşaat Malzemeleri / Beton	Fayans
	1	2	3	4	6			
ÇOK AŞINDIRICI VE KOMPAKT DEĞİL								
ASFALT					●			
YEŞİL BETON					●			
GENİŞ ARALIKLI KİL BLOK (Argex, Syporex, Poroton)	○	●			●			
SİLİS BAZLI AŞINDIRICI ZOR İŞLENİR MALZEME (Tuğla)	○	●			●			
BRİKET	●	●			●			
ORTA AŞINDIRICI VE KOMPAKT								
MERMER ÇİMENTO BLOK (Granito, Terrazo)	●	●		○	○	○	○	○
LİFLİ BETON (Eternit çatı kiremidisi)	●	●		○	○	○	○	○
GÖZENEKLİ BETON	●	●		○	○	○	○	○
PİŞMİŞ KİL (Tuğla, çatı kiremidisi)	●	●		○	○	○	○	○
ALÇI SIVA	●	●		○	○	○	○	○
DOĞAL YUMUŞAK TAŞ (Kireçtaşı, kumtaşı)	●	●		○	○	○	○	○
YUMUŞAK ZOR İŞLENİR MALZEME (El yapımı tuğla, aşındırıcı beton)	●	●	○	○	○	○	○	○
BETON ÇATI KİREMİDİ	●	●	○	○	○	○	○	○
KALKSANDSTEIN (KSS)	●	●	○	○	○	○	○	○
AŞINDIRICI VE ÇOK KOMPAKT								
YUMUŞAK BİRLEŞTİRİLMİŞ BETON (Sanayi tipi zeminler)	●	●	○	○	○	○	○	○
ORTA - SERT KUMTAŞI	●	●	○	○	○	○	○	○
AŞINDIRICI MERMER (Kristal gibi)	●	●	○	○	○	○	○	○
ORTA - SERT ZOR İŞLENİR MALZEME (Kaplama tuğlaları, kireçtaşı beton)	●	●	○	○	○	○	○	○
PİŞMİŞ KİL, PİŞİRİLMİŞ TOPRAKTAN YAPILMIŞ BORU	●	●	○	○	○	○	○	○
ORTA - SERT VE KOMPAKT								
DOĞAL KAYRAK, TABAKA HALİNDE KAYA	●	○	○	○	○	○	○	○
BETON (Bordür, kaldırım taşı, blok)	●	●	○	○	○	○	○	○
HAFİF GÜÇLENDİRİLMİŞ BETON	●	●	○	○	○	○	○	○
ORTA - SERT BİRLEŞTİRİLMİŞ BETON (Sanayi tipi zeminler)	●	●	○	○	○	○	○	○
ORTA - SERT BİRLEŞTİRİLMİŞ BETON	●	●	○	○	○	○	○	○
SERT DOĞAL KUMTAŞI	●	●	○	○	○	○	○	○
SERT VE KOMPAKT								
SERT MERMER	○	○	○	○	○	○	○	○
GÜÇLENDİRİLMİŞ BETON (Üst eşikler)	○	○	○	○	○	○	○	○
SERT BİRLEŞTİRİLMİŞ BETON, ÇAKMAKTAŞI	○	○	○	○	○	○	○	○
KAPLAMA TUĞLASI	○	○	○	○	○	○	○	○
KUVARSİT								
SERT ZOR İŞLENİR MALZEME (Sert tuğlalar, orta sertlikte beton)								
YUMUŞAK GRANİT (Siyah)								
ÇOK SERT								
HAFİF GÜÇLENDİRİLMİŞ BETON, ÇAKMAKTAŞI								
RENKLİ GRANİT								
SİLİKON KARPİT ZOR İŞLENİR MALZEME (Tuğlalar)								
DİĞERLERİ								
YUMUŞAK FAYANS (Pişmiş toprak, seramik)				○		○	○	●
SERT FAYANS (Grès)				●				
SERAMİK (Porselen)				●				
HARÇ (Birleşimler)				●				

● Tavsiye Edilen Malzeme ○ Uygun Malzeme

LAZER BIÇAKLAR

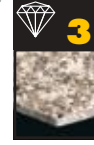

UYGULAMALAR

- Beton, tuğla, kiremit ve kaldırım taşı gibi standart inşaat malzemelerinde kullanılmak için.

ÖZELLİKLER

- Birçok inşaat malzemesinde hızlı, yoğun kesme için en iyi elmas bıçak seçimi.
- Zorlu uygulamalarda kullanılmak için segmanlar göbeğe lazerle kaynaklanmıştır.
- Yüksek kaliteli, düşük karbon çeliği göbek, yüksek ısıda bükülmeyi azaltarak daha iyi kesme performansı ve uzun ömür sağlar.

LAZER: İNŞAAT MALZEMELERİ/BETON

Kat. No.	Çap mm	Göbek Çapı mm	Segman Yüksekliği mm	Segman Genişliği mm	Paket Miktarı	Min. Sip. Adedi	Barkod
DT3740-XJ	115	22.2	7.5	2	1	1	5035048058374
DT3741-XJ	125	22.2	7.5	2	1	1	5035048058381
DT3742-XJ	180	22.2	8.5	2.4	1	1	5035048058398
DT3743-XJ	230	22.2	8.5	2.4	1	1	5035048058404
DT3744-XJ	300	20	8.5	2.8	1	1	5035048058411
DT3747-XJ	350	20	8.5	2.8	1	1	5035048058442
DT3749-XJ	350	25.4	8.5	2.8	1	1	5035048058466

UYGULAMALAR

- Kum taşı, beton, beton çatı kiremidisi, kiremit ve briket gibi aşındırıcı malzemelerde kullanılmak için.

ÖZELLİKLER

- Aşındırıcı malzemelerde kesme hızı ve dayanıklılık arasında dengeli bir birleşim sunan yüksek performanslı elmas bıçak.
- Zorlu uygulamalarda kullanılmak için segmanlar göbeğe lazerle kaynaklanmıştır.
- Yüksek kaliteli, düşük karbon çeliği göbek daha iyi kesme performansı ve uzun ömür sağlar.

LAZER: AŞINDIRICI MALZEMELER/BETON

Kat. No.	Çap mm	Göbek Çapı mm	Segman Yüksekliği mm	Segman Genişliği mm	Paket Miktarı	Min. Sip. Adedi	Barkod
DT3770-XJ	115	22.2	7.5	2	1	1	5035048058572
DT3771-XJ	125	22.2	7.5	2	1	1	5035048058589
DT3772-XJ	180	22.2	7.5	2.4	1	1	5035048058596
DT3773-XJ	230	22.2	7.5	2.4	1	1	5035048058602
DT3774-XJ	300	20	7.5	2.8	1	1	5035048058619
DT3777-XJ	350	20	7.5	2.8	1	1	5035048058640
DT3779-XJ	350	25.4	7.5	2.8	1	1	5035048058664

UYGULAMALAR

- Bu bıçaklar granit, güçlendirilmiş beton ve birçok inşaat malzemesinde en uygun kesme hızını sağlar.

ÖZELLİKLER

- Bıçak verimliliği ve çalışma ömrünü uzatan 'Gelişmiş Yapıştırma Teknolojisi' ile üretilmiştir.
- Ön katkılı metal katman elması çevreleyerek, segman içinde daha güvenli tutulmasını ve daha iyi dağıtılmasını sağlayan bir toprak yaratır.
- Zorlu uygulamalarda kullanılmak için segmanlar göbeğe lazerle kaynaklanmıştır.
- Yüksek kaliteli, düşük karbon çeliği göbek daha iyi kesme performansı ve uzun ömür sağlar.

LAZER: SERT MALZEMELER/GRANİT

Kat. No.	Çap mm	Göbek Çapı mm	Segman Yüksekliği mm	Segman Genişliği mm	Paket Miktarı	Min. Sip. Adedi	Barkod
DT3760-XJ	115	22.2	7.5	2	1	1	5035048058473
DT3761-XJ	125	22.2	7.5	2	1	1	5035048058480
DT3762-XJ	180	22.2	8.5	2.4	1	1	5035048058497
DT3763-XJ	230	22.2	8.5	2.8	1	1	5035048058503
DT3766-XJ	230	22.2	10	2.8	1	1	5035048058534
DT3764-XJ	300	20	8.5	2.8	1	1	5035048058510
DT3767-XJ	350	20	8.5	2.8	1	1	5035048058541
DT3769-XJ	350	25.4	8.5	2.8	1	1	5035048058565

UYGULAMALAR

- Porselen fayans, zemin ve duvar fayansı, kayrak taşı, beton fayans, kiremit ve pişmiş toprak için.
- Sulu seramik kesme testelerinde kullanılması önerilmektedir.

ÖZELLİKLER

- Çok sert malzemelerde mükemmel kesme performansı için yüksek yoğunlukta en kaliteli elmasları içeren elmas bıçak.
- Fayans ve seramikte pürüzsüz kesim ve minimum tolas için düz kenarlı bıçak.
- Yüksek kaliteli, düşük karbon çeliği göbek, yüksek ısıda bükülmeyi azaltarak daha iyi kesme performansı ve uzun ömür sağlar.

DÜZ KENARLI: FAYANS

Kat. No.	Çap mm	Göbek Çapı mm	Segman Yüksekliği mm	Segman Genişliği mm	Paket Miktarı	Min. Sip. Adedi	Barkod
DT3735-XJ	115	22.2	7	1.6	1	1	5035048058732
DT3736-XJ	125	22.2	7	1.6	1	1	5035048058749
DT3737-XJ	180	22.2	7	2.1	1	1	5035048058756
DT3738-XJ	230	22.2	7	2.1	1	1	5035048058763

UYGULAMALAR

- Asfalt ve yeşil beton gibi çok aşındırıcı malzemelerde kullanılmak için ideal. Bu bıçaklar sulu veya kuru kesme uygulamalarında kullanılabilir.

ÖZELLİKLER

- Yüksek yoğunlukta elmasın sert yapıyla birleşimi ile en uygun kesme hızı ve uzun çalışma ömrü sunar.
- Benzinli testeler veya hafif yer testelerinde kullanılmak üzere tasarlanmıştır.
- Zorlu uygulamalarda kullanılmak için segmanlar göbeğe lazerle kaynaklanmıştır.
- Yüksek kaliteli, düşük karbon çeliği göbek daha iyi kesme performansı ve uzun ömür sağlar.

LAZER: ASFALT

Kat. No.	Çap mm	Göbek Çapı mm	Segman Yüksekliği mm	Segman Genişliği mm	Paket Miktarı	Min. Sip. Adedi	Barkod
DT3780-XJ	300	20	7.5	2.8	1	1	5035048058671
DT3783-XJ	350	20	7.5	3.2	1	1	5035048058701
DT3785-XJ	350	25.4	7.5	3.2	1	1	5035048058725

## ELMAS BIÇAKLAR

## UYGULAMALAR

- Tuğla, kiremit, kaldırım taşı, orta yoğunlukta beton gibi genel duvar malzemelerinde kuru kesim için.

## ÖZELLİKLER

- Segmanlı kenar tasarımı hızlı kesmeye imkan verir.
- Katılaştırılmış elmas disk ile genel duvar malzemelerinde kuru kesim.
- 230 mm çapa kadar tüm bıçaklar 22.2 mm göbek çapına sahiptir.
- 300 mm bıçak benzinli testereler için 20 mm göbek çapına sahiptir.

## SEGMANLI ELMAS BIÇAKLAR

Kat. No.	Çap mm	Göbek Çapı mm	Segman Yüksekliği mm	Segman Genişliği mm	Paket Miktarı	Min. Sip. Adedi	Barkod
DT3701-QZ	115	22.2	7	1.75	1	1	5035048025895
DT3711-QZ	125	22.2	7	1.8	1	1	5035048025901
DT3721-QZ	180	22.2	7	2.1	1	1	5035048025918
DT3731-QZ	230	22.2	7	2.3	1	1	5035048025925
DT3751-QZ	300	20	7	2.8	1	1	5035048025932

## UYGULAMALAR

- Duvar malzemelerinde soğuk, temiz kesim; özellikle mermer, granit ve doğal taşta uygun.

## ÖZELLİKLER

- Katılaştırılmış elmas disk ile genel duvar malzemelerinde kuru kesim.
- Turbo kenar tasarımı sert malzemede ısınmadan, temiz kesim sağlar.
- Tüm bıçaklar 22.2 mm göbek çapına sahiptir.

## TURBO ELMAS BIÇAKLARI

Kat. No.	Çap mm	Göbek Çapı mm	Segman Yüksekliği mm	Segman Genişliği mm	Paket Miktarı	Min. Sip. Adedi	Barkod
DT3702-QZ	115	22.2	7	2.1	1	1	5035048025970
DT3712-QZ	125	22.2	7	2.2	1	1	5035048025987
DT3722-QZ	180	22.2	7	2.4	1	1	5035048025994
DT3732-QZ	230	22.2	7	2.6	1	1	5035048026007

## UYGULAMALAR

- Fayans, seramikte pürüzsüz kesme.

## ÖZELLİKLER

- Sürekli kenar tasarımı ile sert malzemede pürüzsüz kesme.
- 22.2mm göbek çapına sahip katılaştırılmış elmas bıçak

## SÜREKLİ KENARLI ELMAS BIÇAKLARI

Kat. No.	Çap mm	Göbek Çapı mm	Segman Yüksekliği mm	Segman Genişliği mm	Paket Miktarı	Min. Sip. Adedi	Barkod
DT3703-QZ	115	22.2	5	1.6	1	1	5035048025956
DT3713-QZ	125	22.2	5	1.6	1	1	5035048025963

## SULU SERAMİK KESME ELMAS BIÇAKLARI

## UYGULAMALAR

- Fayans, seramikte pürüzsüz kesme.

## ÖZELLİKLER

- Sürekli kenar tasarımı ile sert malzemede pürüzsüz kesme.
- 25.4mm göbek çapına sahip katılaştırılmış elmas bıçak
- Taş ve granit gibi sert malzemeler için kesme oyukları (DT3734XJ).

## SULU SERAMİK KESME ELMAS BIÇAKLARI

Kat. No.	Çap mm	Göbek Çapı mm	Segman Yüksekliği mm	Segman Genişliği mm	Paket Miktarı	Min. Sip. Adedi	Barkod
DT3733-XJ	250	25.4	8	1.6	1	1	5035048012413
DT3734-XJ	250	25.4	5	1.6	1	1	5035048012420

## SULU/KURU FAYANS KESME BIÇAKLARI

EXTREME  
DEWALT

## UYGULAMALAR

- Fayansların manuel olarak sulu veya kuru kesilmesinde kullanılır.

## ÖZELLİKLER

- Sürekli kenar tasarımı ile her türlü fayans malzemede hassas kesim.
- DT3715-QZ porselen, mermer ve granit fayanslarda pürüzsüz kesim için tasarlanmıştır.

## SULU/KURU FAYANS KESME BIÇAKLARI

Kat. No.	Çap mm	Göbek Çapı mm	Segman Yüksekliği mm	Segman Genişliği mm	Paket Miktarı	Min. Sip. Adedi	Barkod
DT3714-QZ	110	20	5	1.6	1	1	5035048083109
DT3715-QZ	110	20	8	1.6	1	1	5035048083116

## KAROT UÇLARI



## UYGULAMALAR

- DeWALT ve diğer karot makineleri ile kullanılmayı sağlayan standart 1/2" BSP dişi bağlantı (farklı mil bağlantı dişine sahip makinelerle uygun adaptör ile birlikte kullanılır).
- Duvar malzemelerinde ve taşta geniş çaplı temiz delik delmek için kullanılır.

## ÖZELLİKLER

- Mükemmelleştirilmiş elmas parçası tasarımı ile yüksek delme hızı ve uzun ömürün bileşimi.
- Lazer kaynak, kuru delme uygulamalarında segman kaybını önler.
- En uygun toz atma performansı için masif gövde.

## 1/2" BSP (Dişi) BAĞLANTI

Kat. No.	Çap mm	Uzunluk mm	Segman Adedi	Paket Miktarı	Min. Sip. Adedi	Barkod
DT3876-QZ	28	300	1	1	1	5035048070918
DT3877-QZ	32	300	1	1	1	5035048070925
DT3885-QZ	38	150	3	1	1	5035048070932
DT3886-QZ	48	150	4	1	1	5035048070949
DT3887-QZ	52	150	3	1	1	5035048070956
DT3888-QZ	60	150	3	1	1	5035048070963
DT3889-QZ	65	150	3	1	1	5035048070970
DT3890-QZ	72	150	4	1	1	5035048070987
DT3891-QZ	78	150	4	1	1	5035048070994
DT3892-QZ	82	150	4	1	1	5035048071007
DT3893-QZ	91	150	4	1	1	5035048071014
DT3894-QZ	107	150	4	1	1	5035048071021
DT3895-QZ	117	150	5	1	1	5035048071038
DT3896-QZ	127	150	5	1	1	5035048071045
DT3897-QZ	132	150	5	1	1	5035048071052
DT3898-QZ	152	150	6	1	1	5035048071069

## PRİZ YERİ AÇMA KAROT UÇLARI

## UYGULAMALAR

- Uzunluk 62mm, bağlantı dişi M16.
- Priz ve duş yeri açmak gibi elektrik tesisat işlerinde kullanılır.

## PRİZ YERİ AÇMA KAROT UÇLARI

Kat. No.	Çap mm	Uzunluk mm	Bağlantı Dişi	Segman Adedi	Paket Miktarı	Min. Sip. Adedi	Barkod
DT3865-QZ	68	62	M16F	3	1	1	5035048071076
DT3866-QZ	82	62	M16F	4	1	1	5035048071083

## PRİZ YERİ AÇMA KAROT UÇLARI İÇİN AKSESUARLAR

Kat. No.	Makine Çıkışı	Karot Bağlantısı	Çeşit	Paket Miktarı	Min. Sip. Adedi	Barkod
DT3864-QZ	1/2" BSP F	M16M	Kuru	1	1	5035048072349
DT3868-QZ	3 Kısaçlı mandren	M16M	Kuru	1	1	5035048072356
DT3869-QZ	SDS-Plus	M16M	Kuru	1	1	5035048072363
DT3873-QZ	120mm kılavuz uç		Kuru	1	1	5035048066607

## KURU KAROT UÇLARI ADAPTÖRLERİ

## ANAHTARSIZ MANDREN



## SDS-PLUS UÇ TUTUCU



## 1/2" BSP ERKEK



## 1/2" BSP DIŞI

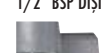

## DT3813 MANDREN ADAPTÖRÜ



## DT3815 SDS-PLUS UÇ TUTUCU ADAPTÖRÜ



## DT3857 1/2" BSP DIŞI ADAPTÖR (D21583K İÇİN)



## DT3823 1/2" BSP ERKEK ADAPTÖR (D21580K İÇİN)



## DT3809 5/8" X 16UNF ADAPTÖR (DW580/90 İÇİN)



## DT3812 M18 ADAPTÖR (DW581 İÇİN)



## D215804

DT3844  
150MM UZATMADT3875 - DT3898  
1/2" BSP DIŞI BAĞLANTI  
KURU KAROT UCUDT3848 225MM  
MERKEZLEME UCUDT3849 300MM  
MERKEZLEME UCU\*

\*300mm merkezleme ucu toz emme sistemi kullanıldığında gereklidir.



## SULU KAROT UÇLARI



## UYGULAMALAR

- DeWALT ve diğer karot makineleri ile kullanılmayı sağlayan standart 1/2" BSP erkek bağlantı (farklı mil bağlantı dişine sahip makinelerle uygun adaptör ile birlikte kullanılır).

## 1/2" BSP (ERKEK) BAĞLANTI

Kat. No.	Çap mm	Uzunluk mm	Segman Adedi	Paket Miktarı	Min. Sip. Adedi	Barkod
DT9710-QZ	25	350	1	1	1	5035048071274
DT9712-QZ	30	350	1	1	1	5035048071298
DT9714-QZ	37	350	4	1	1	5035048071311
DT9715-QZ	40	350	4	1	1	5035048071328
DT9716-QZ	45	350	5	1	1	5035048071335
DT9717-QZ	52	350	5	1	1	5035048071342
DT9718-QZ	60	350	6	1	1	5035048071359
DT9719-QZ	65	350	7	1	1	5035048071366
DT9720-QZ	72	350	7	1	1	5035048071373
DT9721-QZ	78	350	8	1	1	5035048071380
DT9722-QZ	82	350	8	1	1	5035048071397
DT9724-QZ	102	350	9	1	1	5035048071410
DT9726-QZ	112	350	10	1	1	5035048071434
DT9727-QZ	122	350	11	1	1	5035048071441
DT9728-QZ	127	350	11	1	1	5035048071458
DT9729-QZ	132	350	12	1	1	5035048071465
DT9730-QZ	152	350	13	1	1	5035048071472

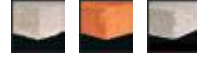

## UYGULAMALAR

- Standart ve sert malzemelerde hızlı kesme ve uzun ömür için 2 farklı performans tipinde sunulur.

## 1/2" BSP (ERKEK) BAĞLANTI - SERT MALZEME

Kat. No.	Çap mm	Uzunluk mm	Segman Adedi	Paket Miktarı	Min. Sip. Adedi	Barkod
DT9735-QZ	25	350	1	1	1	5035048071489
DT9736-QZ	28	350	1	1	1	5035048071496
DT9737-QZ	30	350	1	1	1	5035048071502
DT9738-QZ	32	350	1	1	1	5035048071519
DT9740-QZ	40	350	4	1	1	5035048071533
DT9742-QZ	52	350	5	1	1	5035048071557
DT9743-QZ	60	350	6	1	1	5035048071564
DT9744-QZ	65	350	7	1	1	5035048071571
DT9746-QZ	78	350	8	1	1	5035048071595
DT9747-QZ	82	350	8	1	1	5035048071601
DT9748-QZ	91	350	9	1	1	5035048071618
DT9749-QZ	102	350	9	1	1	5035048071625
DT9751-QZ	112	350	10	1	1	5035048071649
DT9752-QZ	122	350	11	1	1	5035048071656
DT9753-QZ	127	350	11	1	1	5035048071663
DT9754-QZ	132	350	12	1	1	5035048071670
DT9755-QZ	152	350	13	1	1	5035048071687



## UYGULAMALAR

- DeWALT ve diğer karot makineleri ile kullanılmayı sağlayan standart 1 1/4" UNC diş bağlantı (farklı mil bağlantı dişine sahip makinelerle uygun adaptör ile birlikte kullanılır).

## 1 1/4" UNC (DİŞİ) BAĞLANTI

Kat. No.	Çap mm	Uzunluk mm	Segman Adedi	Paket Miktarı	Min. Sip. Adedi	Barkod
DT9760-QZ	52	400	5	1	1	5035048071694
DT9761-QZ	60	400	6	1	1	5035048071700
DT9762-QZ	65	400	7	1	1	5035048071717
DT9763-QZ	72	400	7	1	1	5035048071724
DT9764-QZ	78	400	8	1	1	5035048071731
DT9765-QZ	82	400	8	1	1	5035048071748
DT9766-QZ	91	400	9	1	1	5035048071755
DT9767-QZ	102	400	9	1	1	5035048071762
DT9768-QZ	107	400	10	1	1	5035048071779
DT9769-QZ	112	400	10	1	1	5035048071786
DT9770-QZ	122	400	11	1	1	5035048071793
DT9771-QZ	127	400	11	1	1	5035048071809
DT9772-QZ	132	400	12	1	1	5035048071816
DT9773-QZ	152	400	13	1	1	5035048071823
DT9774-QZ	162	400	13	1	1	5035048071830
DT9775-QZ	178	400	14	1	1	5035048071847
DT9776-QZ	187	400	15	1	1	5035048071854
DT9777-QZ	200	400	16	1	1	5035048071861
DT9778-QZ	212	400	16	1	1	5035048071878
DT9779-QZ	225	400	17	1	1	5035048071885
DT9780-QZ	250	400	17	1	1	5035048071892
DT9781-QZ	300	400	22	1	1	5035048071908

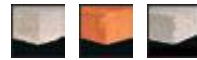

## ÖZELLİKLER

- Mükemmelleştirilmiş elmas parçası tasarımı ile geniş bir malzeme aralığında yüksek delme hızı ve uzun ömürün bileşimi.
- Laser kaynak, sulu delme uygulamalarında segman kaybını önler.
- Standart ve sert malzemelerde hızlı kesme ve uzun ömür için 2 farklı performans tipinde sunulur.

## ÖZELLİKLER

- Sert malzemelerde kullanılmak için mükemmelleştirilmiş elmas parçası tasarımı.
- Laser kaynak, sulu delme uygulamalarında segman kaybını önler.

## ÖZELLİKLER

- Mükemmelleştirilmiş elmas parçası tasarımı ile geniş bir malzeme aralığında yüksek delme hızı ve uzun ömürün bileşimi.
- Standart ve sert malzemelerde hızlı kesme ve uzun ömür için 2 farklı performans tipinde sunulur.

## AKSESUARLAR



## ADAPTÖRLER

Kat. No.	Makine Çıkışı	Karot Bağlantısı	Uygulamalar	Paket Miktarı	Min. Sip. Adedi	Barkod
DT3800-QZ	1/2" BSP M	1 1/4" UNC M	Sulu	1	1	5035048071106
DT3801-QZ	Hilti DCM1/DD80	1/2" BSP F	Sulu	1	1	5035048071113
DT3803-QZ	Hilti DCM1.5, DD1160, DCM2, DD250	1 1/4" UNC M	Sulu	1	1	5035048071120
DT3809-QZ	5/8" x 16UNF	1/2" BSP M	Kuru	1	1	5035048071137
DT3812-QZ	M18	1/2" BSP M	Kuru	1	1	5035048071144
DT3813-QZ	3 Kışkaçlı mandren	1/2" BSP M	Kuru	1	1	5035048071151
DT3815-QZ	SDS-Plus	1/2" BSP M	Kuru	1	1	5035048071168
DT3823-QZ	1/2" BSP F	1/2" BSP M	Kuru	1	1	5035048071182
DT3857-QZ	1/2" BSP M	1/2" BSP M	Sulu/Kuru	1	1	5035048071946
DT3858-QZ	1 1/4" UNC F	1/2" BSP F	Sulu	1	1	5035048072325

## UZATMALAR

Kat. No.	Makine Çıkışı	Karot Bağlantısı	Uzunluk mm	Uygulamalar	Paket Miktarı	Min. Sip. Adedi	Barkod
DT3829-QZ	1 1/4" UNC F	1 1/4" UNC M	150	Sulu	1	1	5035048071199
DT3839-QZ	1 1/4" UNC F	1 1/4" UNC M	300	Sulu	1	1	5035048071205
DT3846-QZ	1/2" BSP M	1/2" BSP F	150	Sulu	1	1	5035048071236
DT3844-QZ	1/2" BSP F	1/2" BSP M	150	Kuru	1	1	5035048071212
DT3847-QZ	1/2" BSP M	1/2" BSP F	300	Sulu	1	1	5035048071243

## KILAVUZ UÇLAR

Kat. No.	Uzunluk mm	Uygulamalar	Paket Miktarı	Min. Sip. Adedi	Barkod
DT3848-QZ	225	Kuru	1	1	5035048071250
DT3849-QZ	300	Kuru	1	1	5035048071267

## SULU KAROT UÇLARI ADAPTÖRLERİ

## 1 1/4" UNC ERKEK



## 1/2" BSP DİŞİ



## DT3800 1/2" BSP Dişi - 1 1/4" UNC ERKEK



## DT3803 HILTI - 1 1/4" UNC



## DT3801 HILTI - 1/2" BSP Dişi



## DT3829 150mm 1 1/4" UNC



## DT3839 300mm 1 1/4" UNC



## DT3846 150mm 1/2" BSP



## DT3847 300mm 1/2" BSP



1 1/4" UNC SULU KAROT UÇLARI

1/2" BSP ERKEK GENEL MALZEME SULU KAROT UÇLARI

1/2" BSP ERKEK SERT MALZEME SULU KAROT UÇLARI

## ELMAS UÇLU SERAMİK DELME UÇLARI



## UYGULAMALAR

- Elmas parçacıklı kenarlı kafa, sağlamdır ve zor aşınır, 45° delmede kolay başlama sağlar ve hemen her türlü sertlikte fayans için uygundur.
- Açık kafa tasarımı sayesinde daha verimli suyla soğutma.
- Çıkartma deliği derin delik delerken malzemenin çıkartılmasını kolaylaştırır.

## ELMAS UÇLU SERAMİK DELME UÇLARI

Kat. No.	Çap mm	Açıklama	Paket Miktarı	Min. Sip. Adedi	Barkod
DT6037-QZ	5	Elmas uçlu seramik delme ucu	1	1	5035048066300
DT6038-QZ	6	Elmas uçlu seramik delme ucu	1	1	5035048066317
DT6039-QZ	7	Elmas uçlu seramik delme ucu	1	1	5035048066324
DT6040-QZ	8	Elmas uçlu seramik delme ucu	1	1	5035048066331
DT6041-QZ	10	Elmas uçlu seramik delme ucu	1	1	5035048066348
DT6042-QZ	12	Elmas uçlu seramik delme ucu	1	1	5035048066355
DT6043-QZ	15	Elmas uçlu seramik delme ucu	1	1	5035048066362
DT6044-QZ	20	Elmas uçlu seramik delme ucu	1	1	5035048066379
DT6045-QZ	25	Elmas uçlu seramik delme ucu	1	1	5035048066386
DT6046-QZ	-	Elmas uçlu seramik delme uç seti	1	1	5035048066393

## ÖZELLİKLER

- Her türlü duvar ve zemin fayansı (5. sınıf sertliğe kadar), porselen, mermer, granit ve kayrak taşında ölçüsünde, temiz delik delme. Banyo ve mutfakta bağlantı ve eşya montajında ideal.



## ÇİVİLER

## ŞARJLI ÇİVİ ÇAKMA MAKİNESİ İÇİN AÇILI ÇİVİLER (16 GAUGE 20°)



DC618

Kat. No.	Açıklama	Tip	Çap mm	Uzunluk mm	Paket Miktarı	Min. Sip. Adedi	Barkod
DT9900-QZ	Galvanize	Açılı 20°	1.39 x 1.61	32	2500	1	5035048061640
DT9901-QZ	Galvanize	Açılı 20°	1.39 x 1.61	38	2500	1	5035048061657
DT9902-QZ	Galvanize	Açılı 20°	1.39 x 1.61	44	2500	1	5035048061664
DT9903-QZ	Galvanize	Açılı 20°	1.39 x 1.61	50	2500	1	5035048061671
DT9904-QZ	Galvanize	Açılı 20°	1.39 x 1.61	63	2500	1	5035048061688
DT9910-QZ	Paslanmaz çelik	Açılı 20°	1.39 x 1.61	32	2500	1	5035048011461
DT9911-QZ	Paslanmaz çelik	Açılı 20°	1.39 x 1.61	38	2500	1	5035048011478
DT9912-QZ	Paslanmaz çelik	Açılı 20°	1.39 x 1.61	44	2500	1	5035048011485
DT9913-QZ	Paslanmaz çelik	Açılı 20°	1.39 x 1.61	50	2500	1	5035048011492
DT9914-QZ	Paslanmaz çelik	Açılı 20°	1.39 x 1.61	63	2500	1	5035048011508

## ÇİVİ ÇAKMA MAKİNESİ İÇİN AÇILI ÇİVİLER (15 GAUGE 34°)



DS1276

Kat. No.	Açıklama	Tip	Çap mm	Uzunluk mm	Paket Miktarı	Min. Sip. Adedi	Barkod
DT9920-QZ	Galvanize	Açılı 34°	1.75 x 1.75	32	4000	1	5035048011515
DT9921-QZ	Galvanize	Açılı 34°	1.75 x 1.75	38	4000	1	5035048011522
DT9922-QZ	Galvanize	Açılı 34°	1.75 x 1.75	44	4000	1	5035048011539
DT9923-QZ	Galvanize	Açılı 34°	1.75 x 1.75	50	4000	1	5035048011546
DT9924-QZ	Galvanize	Açılı 34°	1.75 x 1.75	63	4000	1	5035048011553
DT9986-QZ	Inox	Açılı 34°	1.75 x 1.75	32	4000	1	5035048079287
DT9987-QZ	Inox	Açılı 34°	1.75 x 1.75	38	4000	1	5035048079294
DT9988-QZ	Inox	Açılı 34°	1.75 x 1.75	44	4000	1	5035048079300
DT9989-QZ	Inox	Açılı 34°	1.75 x 1.75	50	4000	1	5035048079317
DT9995-QZ	Inox	Açılı 34°	1.75 x 1.75	63	4000	1	5035048079324

## ÇİVİ ÇAKMA MAKİNESİ İÇİN DÜZ ÇİVİLER (16 GAUGE)



DS1257

Kat. No.	Açıklama	Tip	Çap mm	Uzunluk mm	Paket Miktarı	Min. Sip. Adedi	Barkod
DT9930-QZ	Galvanize	Düz	1.38 x 1.64	35	5000	1	5035048011560
DT9931-QZ	Galvanize	Düz	1.38 x 1.64	38	5000	1	5035048011577
DT9932-QZ	Galvanize	Düz	1.38 x 1.64	44	5000	1	5035048011584
DT9934-QZ	Galvanize	Düz	1.38 x 1.64	50	5000	1	5035048011591
DT9935-QZ	Galvanize	Düz	1.38 x 1.64	63	5000	1	5035048011607

## ÇİVİ ÇAKMA MAKİNESİ İÇİN DÜZ ÇİVİLER (18 GAUGE)



DS1238

Kat. No.	Açıklama	Tip	Çap mm	Uzunluk mm	Paket Miktarı	Min. Sip. Adedi	Barkod
DT9940-QZ	Galvanize	Düz	1.00 x 1.25	16	5000	1	5035048011614
DT9941-QZ	Galvanize	Düz	1.00 x 1.25	20	5000	1	5035048011621
DT9942-QZ	Galvanize	Düz	1.00 x 1.25	25	5000	1	5035048011638
DT9943-QZ	Galvanize	Düz	1.00 x 1.25	30	5000	1	5035048011645
DT9944-QZ	Galvanize	Düz	1.00 x 1.25	35	5000	1	5035048011652
DT9945-QZ	Galvanize	Düz	1.00 x 1.25	40	5000	1	5035048011669
DT9946-QZ	Galvanize	Düz	1.00 x 1.25	44	5000	1	5035048011676
DT9947-QZ	Galvanize	Düz	1.00 x 1.25	50	5000	1	5035048011683
DT9927-QZ	Inox	Düz	1.00 x 1.25	20	5000	1	5035048079355
DT9928-QZ	Inox	Düz	1.00 x 1.25	25	5000	1	5035048079362
DT9929-QZ	Inox	Düz	1.00 x 1.25	30	5000	1	5035048079379
DT9936-QZ	Inox	Düz	1.00 x 1.25	35	5000	1	5035048079386
DT9937-QZ	Inox	Düz	1.00 x 1.25	40	5000	1	5035048079393
DT9938-QZ	Inox	Düz	1.00 x 1.25	44	5000	1	5035048079409
DT9939-QZ	Inox	Düz	1.00 x 1.25	50	5000	1	5035048079416

## ÇİVİLER



DS1825



DS1850



DS1321

## ÇİVİ ÇAKMA MAKİNESİ İÇİN KESİK BAŞLI ÇİVİLER (34°)

Kat. No.	Açıklama	Tip	Çap mm	Uzunluk mm	Paket Miktarı	Min. Sip. Adedi	Barkod
DT9955-QZ	Sıcak daldırılmış galvanize	Açılı 34°	2.85	50	2500	1	5035048013410
DT9956-QZ	Sıcak daldırılmış galvanize	Açılı 34°	3.05	63	2500	1	5035048013427
DT9959-QZ	Sıcak daldırılmış galvanize	Açılı 34°	2.90	75	2500	1	5035048072370
DT9996-QZ	Sıcak daldırılmış galvanize	Açılı 34°	3.10	90	2500	1	5035048072387

## ÇİVİ ÇAKMA MAKİNESİ İÇİN YUVARLAK BAŞLI ÇİVİLER (20°)

Kat. No.	Açıklama	Tip	Çap mm	Uzunluk mm	Paket Miktarı	Min. Sip. Adedi	Barkod
DT9965-QZ	Sıcak daldırılmış galvanize	Açılı 20°	2.87	50	4000	1	5035048013458
DT9966-QZ	Sıcak daldırılmış galvanize	Açılı 20°	3.05	63	4000	1	5035048013465
DT9969-QZ	Sıcak daldırılmış galvanize	Açılı 20°	2.90	75	2500	1	5035048072394
DT9998-QZ	Sıcak daldırılmış galvanize	Açılı 20°	3.10	90	2500	1	5035048072400

## BOBİNLİ ÇİVİ ÇAKMA MAKİNESİ İÇİN ÇİVİLER (15°)

Kat. No.	Açıklama	Tip	Çap mm	Uzunluk mm	Paket Miktarı	Min. Sip. Adedi	Barkod
DT9976-QZ	Sıcak daldırılmış galvanize	Açılı 15°	3.10	25	7000	1	5035048013502
DT9977-QZ	Sıcak daldırılmış galvanize	Açılı 15°	3.10	32	7000	1	5035048013519
DT9978-QZ	Sıcak daldırılmış galvanize	Açılı 15°	3.10	38	7000	1	5035048013526

## BOBİNLİ ÇİVİ ÇAKMA MAKİNESİ İÇİN ÇİVİLER (15°)

Kat. No.	Açıklama	Tip	Çap mm	Uzunluk mm	Paket Miktarı	Min. Sip. Adedi	Barkod
DT9916-QZ	Sıcak daldırılmış galvanize	Açılı 15°	2.90	63	7000	1	5035048079249
DT9917-QZ	Sıcak daldırılmış galvanize	Açılı 15°	3.10	75	7000	1	5035048079256
DT9918-QZ	Sıcak daldırılmış galvanize	Açılı 15°	3.10	90	7000	1	5035048079263

## TEL ZİMBALAR



DS1430



DS1431

## 11.1MM TEL ZİMBA MAKİNESİ İÇİN TEL ZİMBALAR (16 GAUGE)

Kat. No.	Açıklama	Tip	Çap mm	Uzunluk mm	Paket Miktarı	Min. Sip. Adedi	Barkod
DT9980-QZ	Tel zimba	11.1mm	1.33 x 1.60	25	5000	1	5035048011829
DT9981-QZ	Tel zimba	11.1mm	1.33 x 1.60	32	5000	1	5035048011836
DT9982-QZ	Tel zimba	11.1mm	1.33 x 1.60	38	5000	1	5035048011843
DT9983-QZ	Tel zimba	11.1mm	1.33 x 1.60	44	5000	1	5035048011850
DT9984-QZ	Tel zimba	11.1mm	1.33 x 1.60	50	5000	1	5035048011867

## 12.7MM TEL ZİMBA MAKİNESİ İÇİN TEL ZİMBALAR (16 GAUGE)

Kat. No.	Açıklama	Tip	Çap mm	Uzunluk mm	Paket Miktarı	Min. Sip. Adedi	Barkod
DT9990-QZ	Tel zimba	12.7mm	1.33 x 1.60	25	5000	1	5035048011874
DT9991-QZ	Tel zimba	12.7mm	1.33 x 1.60	32	5000	1	5035048011881
DT9992-QZ	Tel zimba	12.7mm	1.33 x 1.60	38	5000	1	5035048011898
DT9993-QZ	Tel zimba	12.7mm	1.33 x 1.60	44	5000	1	5035048011904
DT9994-QZ	Tel zimba	12.7mm	1.33 x 1.60	50	5000	1	5035048011911







# DEWALT®

## SERVICE

5 YILDIZLI SERVİS HİZMETİ  
SÖZÜMÜZ: KALİTE,  
GÜVENİLİRLİK VE HIZ

### DEWALT'UN SUNDUĞU 5 YILDIZLI SERVİS HİZMETİ GÜVENİLİRLİKLE BAŞLAR

DEWALT'un vermiş olduğu 5 yıldızlı servis hizmeti sözünün odağında, her an ve her yerde sorularınıza cevap vermeye hazır uzmanlarla, ülke çapına yayılmış 5 yıldızlı servis merkezleri bulunmaktadır.



#### HIZLI TAMİR SÜRESİ

Aletinizi en kısa zamanda tekrar kullanabilmenizi sağlamak öncelikli hedefimizdir. Yedek parça mevcudiyetine bağlı olarak, birçok tamirat 48 saatten fazla sürmemelidir ve küçük çaplı acil tamiratlar içinse, "Beklerken Tamir" hizmeti sunulmaktadır.



#### YÜKSEK KALİTE

Tüm tamiratlar, DEWALT tarafından eğitilmiş teknik elemanlar tarafından gerçekleştirilir ve 90 gün garantilidir. Tüm DEWALT tamiratları, yapılan işlemleri listeleyen ve tamirattan %100 memnun kalmamanız durumunda başvurabileceğiniz bir DEWALT telefon numarası belirten Tamir Bilgi Kartı ile birlikte sunulur.



#### GARANTİLİ TAMİRLER

Tüm 5 yıldızlı ve diğer yetkili servis merkezleri garantili tamirat gerçekleştirirler. Ürün yasal garanti süresi içinde ve garanti koşulları dahilindeyse, yedek parça ve işçilik dahil olmak üzere, tüm tamiratlar bedelsiz gerçekleştirilir. Satın alma belgesi ve garanti kartı ibrazı gerekmektedir.

**SİZE EN YAKIN 5 YILDIZLI SERVİSİ GÖRMEK İÇİN, LÜTFEN BU KATALOGUN 175. SAYFASINA BAKIN VEYA AŞAĞIDAKİ ADRESİ ZİYARET EDİN:**

[www.DEWALT.com.tr](http://www.DEWALT.com.tr)

Tüm DEWALT Servisleri en yüksek kalite standartlarını sunmakla beraber yukarıda belirtilen hizmetlerin tümünü sağlayamayabilirler. Servisler sundukları hizmet çeşitlerini atölyelerinde belirtirler.

#### DEWALT ORJİNAL FABRİKA ÇIKIŞLI YEDEK PARÇALAR

Tamiratlarda kullanılan tüm yedek parçalar, her zaman en yüksek kalite ve mükemmel uyumu sağlamak için orijinal parçalardır.

#### DEWALT ON-LINE DESTEĞİ

Satıcı ve servis noktaları, yedek parça ve teknik destek dahil, ürün çeşidi ve servis hizmetlerimizle ilgili bilgilere İnternet aracılığıyla kesintisiz erişim.

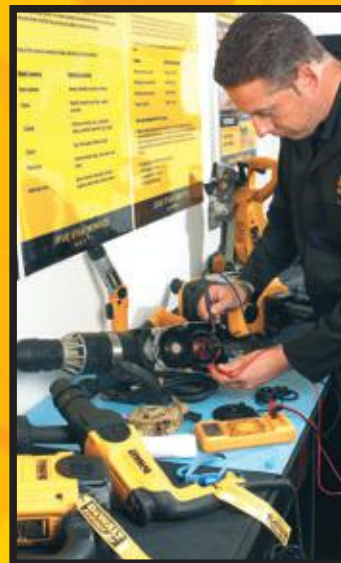

#### 5 YILDIZLI YETKİLİ SERVİSLER

- TAM KAPSAMLI TAMİR HİZMETİ SUNARLAR
- KAPSAMLI YEDEK PARÇA STOĞU
- HIZLI TAMİRAT SÜRESİ
- DEWALT EĞİTİMLİ TEKNİSYENLER
- DAHA FAZLA BİLGİ İÇİN 174. SAYFAYA BAKIN

#### \*\*\*\*\* = 5 YILDIZLI YETKİLİ SERVİSLER

Diğer servisler en yüksek kalite standartlarını sunmakla beraber yukarıda belirtilen hizmetlerin tümünü sağlayamayabilirler

#### YETKİLİ SERVİS LİSTESİ

##### ADANA

EMİN ELEKTRİK  
KIZILAY CAD. 6. SOK. NO. 9/D  
TEL. 0322 351 80 46

##### AMASYA

TEKNİK BOBİNAJ  
BEYAZIT PAŞA MAH. MEHMET VORİNLİ CAD. NO. 20/B  
TEL. 0358 218 26 82

##### ANKARA

ORHAN BOBİNAJ\*\*\*\*\*  
YALINÇ SOK. NO. 17 SİTELER  
TEL. 0312 350 95 29

##### ORHAN BOBİNAJ\*\*\*\*\*

41. SOK. NO. 39 OSTİM  
TEL. 0312 385 92 92

##### YİĞİT BOBİNAJ\*\*\*\*\*

668. SOK. EMİNEL YAPI KOOP. NO. 8 İVEDİK OSTİM  
TEL. 0312 395 05 37

##### ANTALYA

E.B.A. ELEKTRİK  
SANAYİ SİTESİ 682. SOK. NO. 38  
TEL. 0242 345 36 22

##### AYDIN

TACİROĞLU BOBİNAJ  
2. SANAYİ SİTESİ 3. SOK. NO. 55  
TEL. 0256 219 43 30

##### ÖZGÜR BOBİNAJ

KUŞADASI SANAYİ SİTESİ J BLOK NO. 13 KUŞADASI  
TEL. 0256 622 13 73

##### BALIKESİR

TEZGER BOBİNAJ  
KÜÇÜK SANAYİ BÖLGESİ DÖKMECİLER SOK. NO. 15  
TEL. 0266 241 63 85

##### KÜRE BOBİNAJ

ATATÜRK CAD. NO. 104 BANDIRMA  
TEL. 0266 718 46 79

##### BURSA

VOKART LTD.  
GAZCILAR CAD. ERİKLİ BAĞÇE SOK. 6/B  
TEL. 0224 254 48 75

##### ÇANAKKALE

KISACIK BOBİNAJ  
NAMIK KEMAL MAH. KAYNAK SOK. NO. 41  
TEL. 0286 217 96 71

##### ÇORUM

EMEK BOBİNAJ  
KÜÇÜK SANAYİ SİTESİ 23. CAD. NO. 5/C  
TEL. 0364 234 68 84

##### DENİZLİ

ÖRSLER BOBİNAJ  
BAKIRLI MAH. 171. SOK. SEDEF ÇARŞISI 9/10  
TEL. 0258 261 42 74

##### DİYARBAKIR

ÇETSAN ELEKTRİK  
İNÖNÜ CAD. ZİYA GÖKALP SOK. NO. 45  
TEL. 0412 237 29 04

##### DÜZCE

YILDIZ MAKİNE  
BURHANİYE MAH. GENERAL KAZIM SOK. NO. 10  
TEL. 0380 514 70 56

##### EDİRNE

EFE BOBİNAJ  
SANAYİ SİTESİ 22. BLOK NO. 5  
TEL. 0284 225 35 73

##### ESKİŞEHİR

YABAOĞLU ELEKTRİK  
TORNACILAR SİTESİ A BLOK NO. 4  
TEL. 0222 228 11 39

##### ERZİNCAN

ÜMİT ELEKTRİK MAKİNE  
SANAYİ ÇARŞISI 767 SOK.  
TEL. 0446 224 08 01

##### GAZİANTEP

KARSAHİN BOBİNAJ\*\*\*\*\*  
ŞENYURT CAD. NO. 35 ŞAHİNBEY  
TEL. 0342 231 17 33

##### HATAY

ÖZKARDEŞ BOBİNAJ  
YENİ SANAYİ SİTESİ 38/B BLOK NO. 53 ANTAKYA  
TEL. 0326 221 22 91

##### İSPARTA

İŞİK BOBİNAJ  
PİRİ MEHMET MAH. 107. CAD. NO. 5  
TEL. 0246 223 20 28

##### İSTANBUL

AKEL ELEKTRİK\*\*\*\*\*  
YUKARI DUDULLU NATO YOLU CAD. NO. 109/B ÜMRANİYE  
TEL. 0216 540 53 54

##### BİRLİK ELEKTROMEKANİK

PERPA B BLOK MAVİ AVLU K.4 NO. 318 OKMEYDANI  
TEL. 0212 222 94 18

##### İSTANBUL

FIRAT DIŞ TİCARET\*\*\*\*\*  
TERSANE CAD. KUT HAN NO. 38 K.3 D.307-308 KARAKÖY  
TEL. 0212 252 93 43

##### KARDEŞLER BOBİNAJ

ÇAĞLAYAN MAH. SINANPAŞA CAD. NO. 5 ÇAĞLAYAN  
TEL. 0212 224 97 54

##### MERT ELEKTRİK

İKİTELLİ ORG. SANAYİ DEMİRCİLER SİTESİ D.2 BLOK NO. 280  
TEL. 0212 549 65 78

##### TARİK MAKİNA\*\*\*\*\*

BAĞDAT CAD. ADALI SOK. NO. 101/10 MALTEPE  
TEL. 0216 370 21 11

##### TEKNİKER BOBİNAJ

BİRLİK SANAYİ SİTESİ 7. CAD. NO. 2 BEYLİKDÜZÜ  
TEL. 0212 875 19 31

##### İZMİR

BİRLİK BOBİNAJ  
2824. SOK. NO.18 BİRİNCİ SANAYİ SİTESİ HALKAPINAR  
TEL. 0232 458 39 42

##### BORO ÇİVATA

1203/2. SOK. B2 GIDA ÇARŞISI YENİŞEHİR  
TEL. 0232 469 80 70

##### DORUK HIRDAVAT

1426 SOK. HURDACILAR SİTESİ DOĞANLAR BORNOVA  
TEL. 0232 478 14 12

##### KAYSERİ

AKIN ELEKTRİK  
ESKİ SANAYİ BÖLGESİ 5. CAD. NO. 8  
TEL. 0352 336 41 23

##### KOCAELİ

GÜLSOY ELEKTRİK  
MENZİLHANE CAD. 1111. SOK. NO. 7 GEBZE  
TEL. 0262 646 92 49

##### EFE ELEKTRİK

KÖRFEZ KÜÇÜK SANAYİ SİTESİ 12. BLOK NO. 13 İZMİT  
TEL. 0262 335 18 94

##### KÜTAHYA

DOĞAN BOBİNAJ  
YENİ SANAYİ SİTESİ 19. SOK. NO. 28/1  
TEL. 0274 231 22 00

##### KIRKLARELİ

TARİK ELEKTRONİK  
K. İBRAHİM MAH. MUSTAFA KEMAL BULVARI NO. 72/C  
TEL. 0288 214 19 72







# DEWALT®

## SERVICE

### MALATYA

ÖZER BOBİNAJ  
YENİ SANAYİ SİTESİ 2. CAD. NO. 95  
TEL. 0422 336 39 53

### MERSİN

SEKERLER ELEKTRİK  
NUSRATİYE MAH. 5005 SOK. NO. 20/A  
TEL. 0324 336 70 98

### ÜNİVERSAL BOBİNAJ

NUSRATİYE MAH. ÇİFTÇİLER CAD. 68. SOK. NO. 19  
TEL. 0324 233 44 29

### MUĞLA

BODRUM MAKİNE  
TÜRK KUYUSU MAH. ETEM DEMİRÖZ SOK. SANAYİ SİTESİ NO.  
12 BODRUM  
TEL. 0252 316 28 51

### GENERAL BOBİNAJ

SANAYİ SİTESİ 260. SOK. NO. 18 FETHİYE  
TEL. 0252 612 38 34

### BAŞARAN TEKNİK

BELDİBİ CAD. NO. 5/C MARMARİS  
TEL. 0252 419 20 29

### NEVŞEHİR

ÇİFTGÜÇ ELEKTRİK  
YENİ SANAYİ SİTESİ 8. BLOK NO. 53  
TEL. 0384 213 19 96

### SAKARYA

ENGİN ELEKTRİK  
MALTEPE MAH. ORHANGAZI CAD. ŞEHİT METİN AKKUŞ SOK.  
NO. 18  
TEL. 0264 291 05 67

### SAMSUN

AKIŞ BOBİNAJ  
SANAYİ SİTESİ ULUS CAD. NO. 31/B  
TEL. 0362 238 07 23

### SİVAS

BAYRAKTAR ELEKTRİK  
YENİ ÇARŞI NO. 72/C  
TEL. 0346 221 47 55

### TEKİRDAĞ

ÜMİT ELEKTRİK  
CAMİATİK MAH. EREĞLİ SOK. NO. 1 ÇORLU  
TEL. 0282 653 27 77

### TOKAT

ÇETİN ELEKTRİK  
SANAYİ SİTESİ NO. 22 CAMİ ALTI  
TEL. 0356 214 63 07

### TRABZON

MAKİNA MARKET  
RİZE CAD. NO. 71 DEĞİRMENDERE  
TEL. 0462 328 14 80

### UŞAK

ZENGİN BOBİNAJ  
İSLİCE MAH. ÜREM SOK. NO. 10/C  
TEL. 0276 227 27 46

### VAN

ÖZEN ELEKTRİK  
CUMHURİYET CAD. ALÇEKİÇ PASAJI NO. 41  
TEL. 0432 214 22 20

### ZONGULDAK

TÜMEN BOBİNAJ  
KIŞLA SANAYİ SİTESİ D BLOK NO. 17 KÖZ EREĞLİ  
TEL. 0372 323 74 97



## AKSESUAR TEŞHİR SİSTEMİ

- MODÜLER VE ESNEK SİSTEM
- ÜRÜN SERGİLENMESİNİ VE SEÇİMİNİ KOLAYLAŞTIRAN SİSTEM
- GÜÇLÜ DEWALT MARKASI

Katalogda yer alan tüm ürünler ilgili Avrupa düzenlemelerine uygundur.

DeWalt EPTA (Avrupa Elektrikli El Aletleri Birliği) üyesidir.

Aksi belirtilmedikçe tüm DeWalt elektrikli el aletleri 230V ile çalışır.

DeWalt, ürün özelliklerinde bildirimde bulunmaksızın, dilediği zaman değişiklik yapma hakkını saklı tutar.

Tüm ölçüler aksi belirtilmedikçe milimetre (mm) cinsindedir.

UYARI: Her türlü garanti bulunduğu bölge veya ülkeye özeldir. Amerika Birleşik Devletleri'nden veya internet üzerinden satın alınmış fakat CE işareti bulunmayan ürünlere satış sonrası servis hizmeti sunulmamaktadır.

GUARANTEED TOUGH, ROBUSTESSEE GARANTIE, DeWalt EXTREME, DeWalt, EXTREME DeWalt, DeWalt EXTREME IMPACT, DeWalt GURANTEED TOUGH, SERIES 20, SERIES 30, SERIES 40, SERIES 60, AVC, XRP, XPC, XLR ve ALLIGATOR Black & Decker Şirketinin tescilli ticari markalarıdır. Sarı ve siyah renk şeması, DeWalt elektrikli, şarjlı aletlerinde ve aksesuarlarında bir ticari marka olarak kullanılmaktadır.

GORE Wet/Dry Filtre W.L Gore & Associates Inc. Şirketinin ticari markasıdır.



Robert Bosch GmbH. Şirketinin tescilli ticari markasıdır. Torx® Acument Intellectual Properties, LLC. Şirketinin tescilli ticari markasıdır.



# DEWALT®

## PROFESYONEL EL ALETLERİ VE AKSESUARLARI KATALOĞU 2011

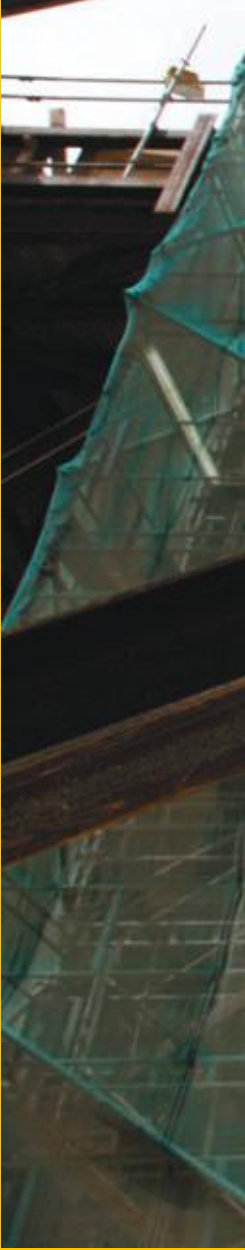

[www.DEWALT.com.tr](http://www.DEWALT.com.tr)

MP09603-TR